

 YAMAHA	オイルチェンジキット スクーター用 取扱説明書	適合機種 下記参照
---	---	---------------------

はじめに

❑お客様へ

お買い上げ誠にありがとうございます。

本書には商品の正しい取付方法と注意事項について説明してあります。商品を正しくお使いいただくために、ご使用前に必ず本書をよくお読みいただき、ご不明な点はワイズギアにお問い合わせください。

本製品は、オートバイに関する整備上の一般的な知識および技能を有する方が取り付けることを前提としております。それ以外の方が取り付けを行うと知識不足、技能不足のため、トラブル、機械破損などの原因となることがあります。

作業内容に不安や疑問がある場合は販売店に依頼してください。

❑販売店様へ

本製品の商品説明および取扱上の注意点を、お客様に充分ご説明いただくようお願い申し上げます。

本書および本品の取り付けに際して取り外した部品は、必ずお客様にお渡しください。

本書では正しい取り付け、取り扱いに関する事項を下記のシンボルマークで表示しています。

警告 取扱いを誤った場合、死亡または重傷及び傷害に至る可能性が想定される場合を示してあります。

注意 取扱いを誤った場合、物的損害の発生が想定される場合を示してあります。

要 点 正しい取扱方法や、作業上のポイントを示してあります。

適 合 機 種

機種名	適合年式	オイル量	締め付けトルク		ストレーナー用Oリング	オールドレン用 ワッシャー or ガasket
			ドレンボルト	ストレーナーカバー		
MW125 TRICITY125	2014~2016	0.8L	※2	※1	93210-29198	812-11198-00
GPD150-A NMAX155	2022~	0.9L	※1	※1	93210-347A1	
	2017~2021	0.9L	※1	※4		
MWS150-A TRICITY155	2016~2022	0.9L	※1	※4	93210-29198	
MWS125-A TRICITY125	2018~2022	0.9L				
GPD125-A NMAX ABS	2021~	0.9L	※1	※1	93210-29198	
	2016~2020	0.9L	※1	※4		
XC125 CYGNUS X/SR	2013~2015	0.9L	※3	※1	93210-347A1	90201-12172
XC125E AXIS Treet	2013~2016	1.0L	※1	※4		
XC155 MAJESTY S	2014~2021	0.95L	※1	※4		
YW125 BW's 125	2016~2020	0.85L	※3	※1	93210-29198	
XC125SR CYGNUS X SR	2016~2021	0.85L				
LTS125 AXIS Z	2017~	0.8L	※1	※1	93210-29198	90430-12803
GQR125-C CYGNUS GRYPHUS	2022~	0.9L				
GQZ155-A X FORCE	2022~	0.9L				
LSA125 JOG125	2022~	0.8L				
MWS125-C TRICITY125	2023~	0.9L				
MWS155-A TRICITY155	2023~	0.9L	※3	※4	93210-347A1	90430-08119
YW50F BW's	2012~2016	0.78L				
XF50 VOX	2013~2016	0.78L				
XC50D VINO	2013~2017	0.78L				
XC50H VINO Molfe	2013~2017	0.78L				
CE50 JOG	2013~2017	0.78L	※3	※4	93210-347A1	90430-08119
BX50 GEAR	2013~	0.8L				

※1 : 20(2.0) Nm(kgf・m) ※2 : 22(2.2) Nm(kgf・m) ※3 : 23(2.3) Nm(kgf・m) ※4 : 32(3.2) Nm(kgf・m)

適合機種はホームページで随時更新いたします。
右記のQRコードから適合機種をご覧ください。



⚠ 警告

安全のため、ご自身の知識、技量にあわせた範囲内で点検・整備を行ってください。難しいと思われる内容はヤマハ販売店にご依頼ください。点検整備するときは安全に充分注意し、下記の内容を守ってください。

- 点検は平坦で足場のしっかりした場所を選び、スタンドを立てて行ってください。
- エンジン停止直後は、エンジン本体やマフラー、エキゾーストパイプなどが熱くなっています。直接触れたりしないでください。火傷に注意してください。
- 排気ガスには、一酸化炭素などの有害な成分が含まれています。風通しの悪い場所や屋内でエンジンをかけると、ガス中毒を起こす危険があります。
- 走行して点検するときは、交通状況に注意してください。
- 異常が認められたときは、乗車前にご使用のかたご自身またはヤマハ販売店で必ず整備を行ってください。

構 成 部 品

No.	品 名	部 品 番 号	数 量	備 考
①	YAMALUBE Blue ver. For Scooter 1L缶	90793-32157	1	
②	ガスケット	812-11198-00	1	適合機種をご確認ください。 ※車両に付属している部品と色が異なる場合がありますが、問題はございません。
③	ワッシャ、プレート	90201-12172	1	
④	ガスケット	90430-08119	1	
⑤	ガスケット	90430-12803	1	
⑥	O-リング	93210-29198	1	
⑦	O-リング	93210-347A1	1	
⑧	計量カップ		1	PP製 容量200ml
⑨	ファンネル(漏斗)		1	紙製
⑩	手袋		1双	ニトリルゴム
⑪	紙ウエス		8	4層 パルプ紙タオル
⑫	エンジンオイル処理ボックス		1	商品箱
⑬	オイル交換時期リマインドステッカー		1	
⑭	吸油材		1	2.5L用
⑮	ビニール袋		1	吸油材用
⑯	結束バンド		1	

部品番号欄が空欄のものは、補修部品の設定はありません。

必 要 な 工 具 な ど

① めがねレンチまたはソケットレンチ

ドレンボルト：12mm

ドレンプラグ（ストレーナーカバー）：17mm NMAX125（～2020）、CYGNUS X SR、JOG50：19mm

※車体の部品に合わせたサイズをご用意ください。

② トルクレンチ

③ ブレーキ&オイルクリーナー（品番：90793-40082）

※ドレンボルトやオイルストレーナーなどを洗浄できる溶剤をご用意ください。

作業の前に

1. 作業の前に右記QRコードの商品サイトの作業手順をご覧ください。より作業の流れが分かりやすくなります。



警告

- 走行直後のエンジンが熱い状態では作業をしないでください。火傷をする恐れがあります。
- 地面が固い平坦な場所で車両が倒れないように固定してから作業を始めてください。

注意

- 作業をするときは手袋⑩を使用してください。
- オイル漏れがないよう環境に配慮して作業してください。
- 作業内容に不安や疑問がある場合は、販売店に作業を依頼してください。

作業方法

NMAX155(2021年モデル)を例に説明しています。その他のモデルも同様に作業してください。

1. 車両のディップスティックを取り外します。

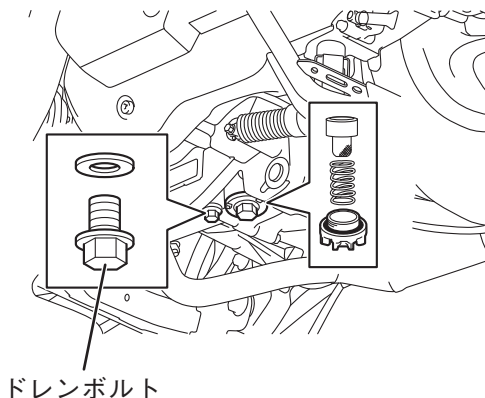
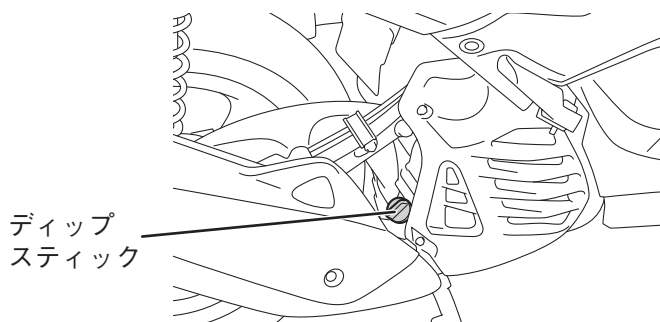

2. エンジンオイル処理ボックス⑫内のビニール袋⑮を広げ、吸油材⑭が見えるようにします。
3. ドレンボルト直下にエンジンオイル処理ボックス⑫を配置します。
4. ドレンボルトを外し、エンジンオイルを排出します。エンジン内のオイルが十分に抜けるよう転倒に気を付けながら車体を左右に揺らします。

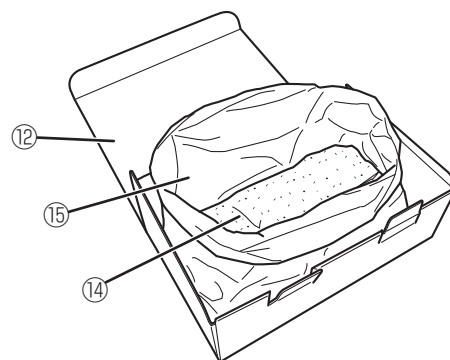

注意

ドレンボルトを外すと同時にエンジンオイルが勢いよく流れ出ますので、ドレンボルトが外れる瞬間に手にオイルが掛からないようにご注意ください。

5. オイルストレーナーカバー、スプリング、およびオイルストレーナーを取り外します。
6. 新品のO-リングをオイルストレーナーカバーに取り付けます。

要点

O-リングに新しいオイルを塗布します。

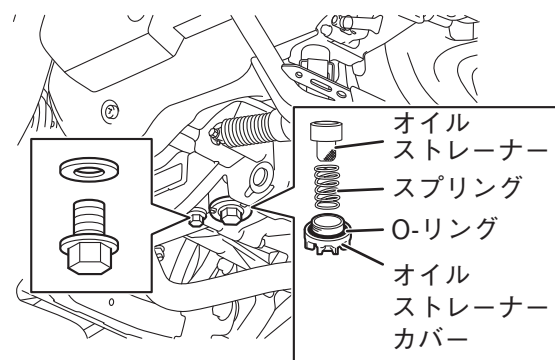

7. オイルストレーナーを溶剤で洗浄してから、損傷がないか点検し、必要に応じて交換します。
8. オイルストレーナー、スプリング、およびオイルストレーナーカバーを取り付けます。

オイルストレーナーカバー  32Nm(3.2kgf·m)

9. ドレンボルトのガスケットを取り外し、ドレンボルトをブレーキ&オイルクリーナーで洗浄します。
10. ドレンボルトに新品のガスケットを取り付けます。
※ガスケットに裏表の指定はありません。
11. ドレンボルトを車体に取り付けます。

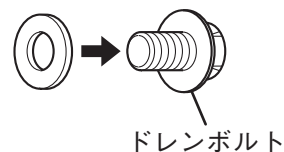

ドレンボルト  20Nm(2.0kgf·m)

12. ドレンボルトやオイルストレーナー周辺をブレーキ&オイルクリーナーで洗浄し、こぼれたオイルを除去します。
13. ファンネル⑨を使用してエンジンオイル①を入れます。計量カップ⑧で計測してから注いでください。

使用オイル量

- ・ NMAX155 (～2021年) : 約0.9L
- ※その他の車種のオイル量は適合機種をご覧ください。

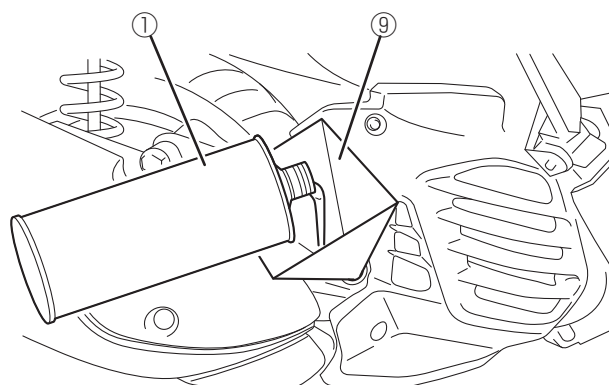

注意

- 不適正なオイルや添加物は加えないでください。
- クランクケース内に異物が混入しないように注意してください。
- エンジンオイルはクラッチも潤滑しており、不適正なオイルや添加物はクラッチすべりの原因となる可能性があります。化学添加物は加えないでください。また、クランクケース内に異物が混入しないように注意してください。

14. ディップスティックに汚れがないことを確認し、車体に取り付けます。汚れている場合は、ブレーキ&オイルクリーナーで洗浄します。

要 点

ディップスティックのOリングに破損がある場合は別売の新品と交換してください。

Tricity125/155 (2023～)、NMAX125/155、X FORCE、CYGNUS GRYPHUS : 5LW-E3769-00

CYGNUS-X/SR、AXIS Z/Treet、BW' S125、JOG125、MAJESTY S、BW' S、VOX、VINO/Molfe、JOG、GEAR : 5ML-E3769-00

Tricity125/155 (～2022) : 5VV-E3769-00

15. エンジンをかけ、数分間暖機運転をします。
16. エンジン停止後オイルが安定するまで数分間待ち、ディップスティックを取り外しエンジンオイル量が最小レベルマークaと最大レベルマークbの間にあることを確認してください。

要 点

- オイル量を確認するときは、車体を直立にしてください。
- オイルレベルを点検するときにはディップスティックをネジ込まないでください。

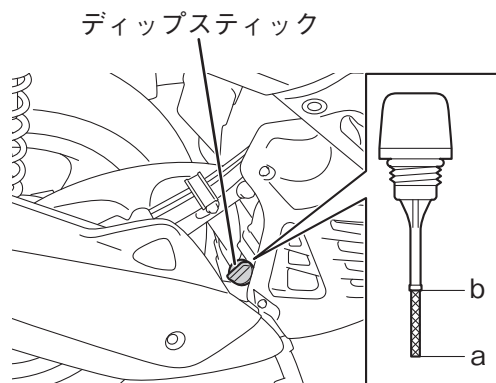

17.オイル交換時期リマインドステッカー⑬に次回交換日や距離等を記入して、メンテナンスノート等に貼り付けます。

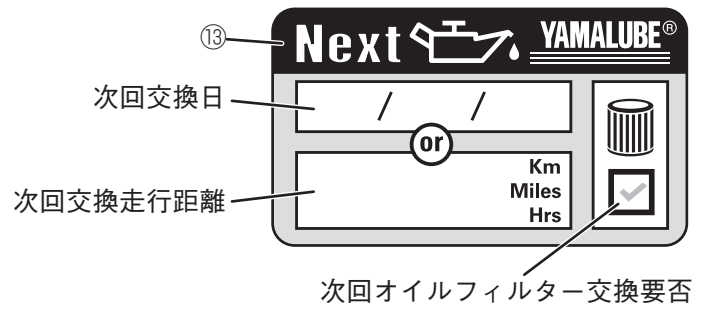

■ NMAX155(2021年モデル)以外のドレンボルト・ストレーナーカバー位置

以下に記載がない車種でドレンボルト・ストレーナーカバーの位置が分からない場合は、ヤマハ販売店にご確認ください。むやみに部品を外すとトラブルの原因となります。

NMAX125/155(～2020年)

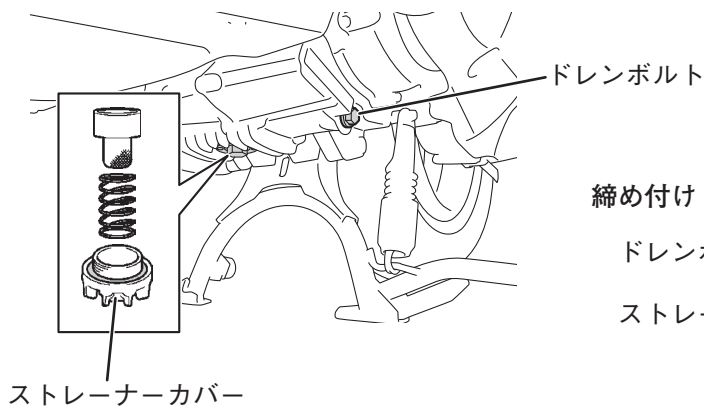

締め付けトルク値

ドレンボルト \times 20Nm(2.0kgf·m)

ストレーナーカバー \times 20Nm(2.0kgf·m)

CYGNUS GRYPHUS / X FORCE

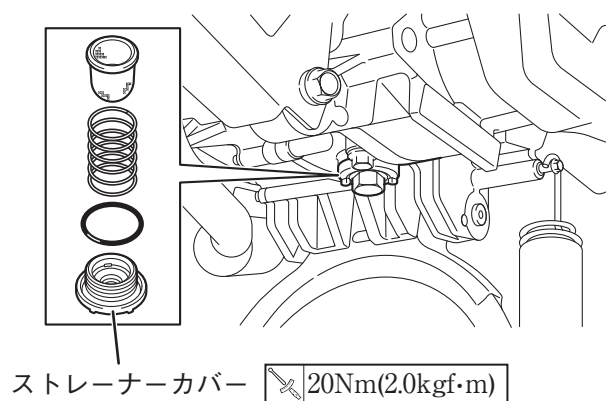
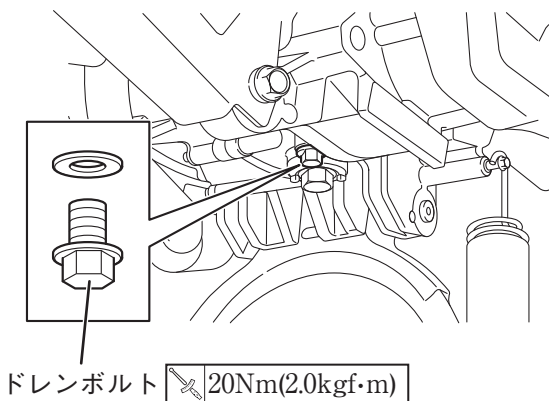

CYGNUS X/SR(2019～2021年)

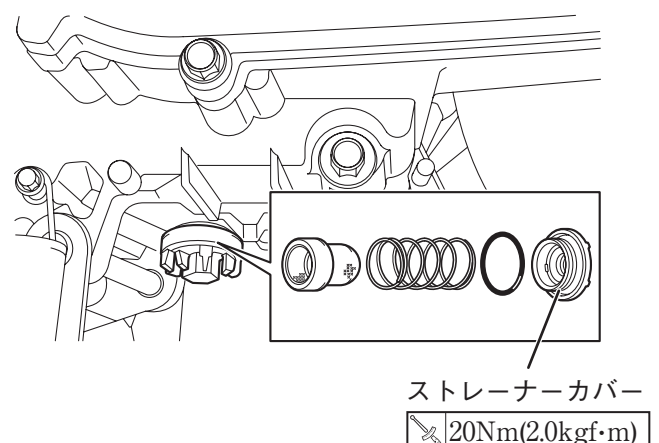
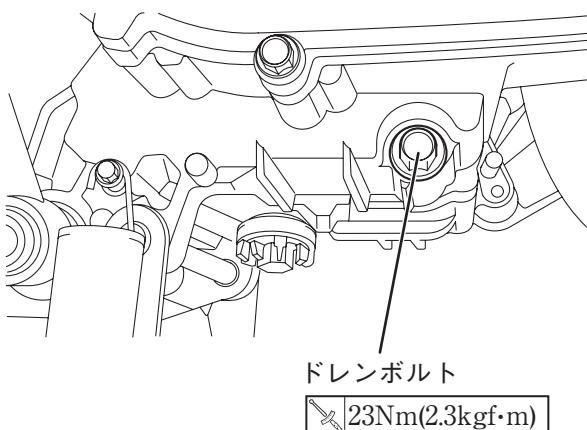

AXIS Z(2022年～) / JOG125(2022年～)

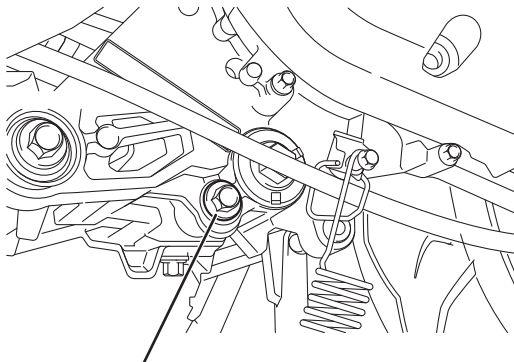

ドレンボルト \times 20Nm(2.0kgf·m)

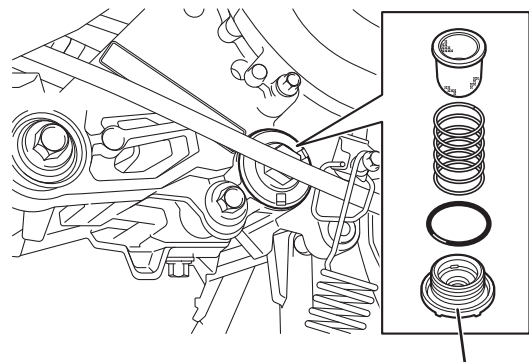

ストレーナーカバー
 \times 20Nm(2.0kgf·m)

AXIS Z(2017～2021年)

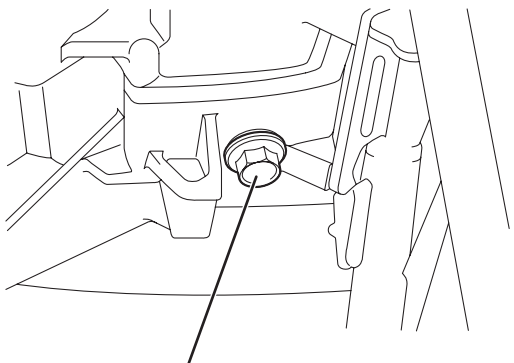

ドレンボルト \times 20Nm(2.0kgf·m)

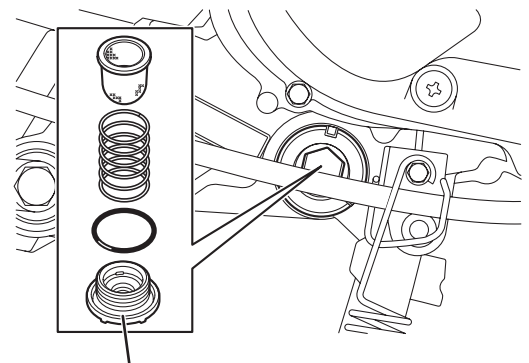

ストレーナーカバー \times 20Nm(2.0kgf·m)

JOG(2007～2017年)

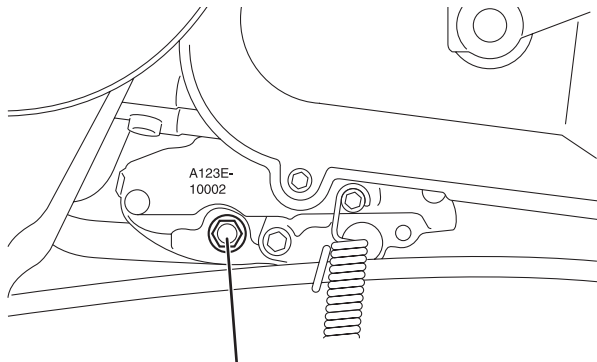

ドレンボルト \times 23Nm(2.3kgf·m)

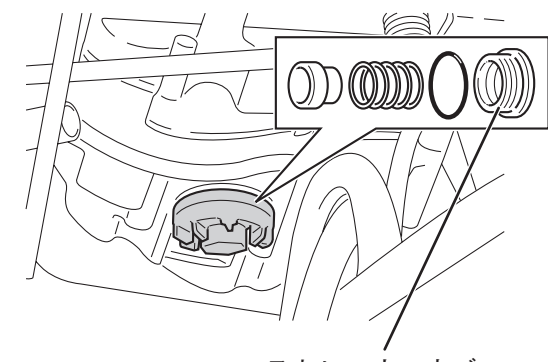

ストレーナーカバー
 \times 32Nm(3.2kgf·m)

作業後の処理

- ご使用後のオイル交換で使用した構成品、交換部品は地域のルールに従って処理してください。
- エンジンオイルを含んだ吸油材が入った袋は、結束バンド[®]で封をしてください。
- 残ったエンジンオイルは、冷暗所に保管して1年以内にご使用ください。

●商品に関するお問い合わせ

株式会社ワイズギア  **0570-050814**
オープン特約 月曜～金曜(祝日、弊社所定の休日を除く)
 9:30～12:00 13:00～17:00
 ◎一般の固定電話の場合、全国一律市内通話料でご利用いただけます。
 ◎IP電話や電話機の設定によってはご利用いただけません。
 ◎音声アナウンスに沿って担当部署をお選びください。

〒437-0061 静岡県袋井市久能3001-8 FAX. 0538-31-2101