 <p>SPECIAL GEAR & ACCESSORIES Y'S GEAR</p>	<p>ナビゲーションマウンター (パイプハンドル) 組付・取扱説明書</p>	<p>適応機種 YP250G (5VG)</p>
--	--	------------------------------

はじめに

この取付説明書は、既にパイプハンドル仕様となっている車両への取り付けを前提に説明しています。
またこの取付説明書は、ナビマウンターの取り付けのみを説明しています。ナビゲーションについては、同製品に
付属の取付・取扱説明書を参照してください。

❑お客様へ

工数：0.5h

お買い上げ誠にありがとうございます。

本書には商品の正しい組付方法と注意事項について説明してあります。商品を正しくお使いいただくために、ご使用前に必ず本書をよくお読みいただき、ご不明な点は販売店にお問い合わせください。

本製品は、オートバイに関する整備上の一般的な知識および技能を有する方（販売店、整備業者）が組み付けることを前提として
おります。それ以外の方が組み付けを行うと知識不足、技能不足のため、トラブル、機械破損などの原因となることがありますの
で、販売店に組み付けを依頼してください。本書は、お車の取扱説明書および本品の取付に際して取り外した部品と一緒に保管し
てください。お車を譲られるときは、この説明書もお渡しください。

❑販売店様へ

本製品の商品説明および取り扱い上の注意点を、お客様に充分ご説明いただくようお願い申し上げます。

本書および本品の取付に際して取り外した部品は、必ずお客様にお渡しください。

本書では正しい組み付け、取り扱いに関する事項を下記のシンボルマークで表示しています。

警告 取り扱いを誤った場合、死亡または重傷に至る可能性が想定される場合を示してあります。

注意 取り扱いを誤った場合、傷害に至る可能性または物的損害の発生が想定される場合を示してあります。

要点 正しい取扱方法や、作業上のポイントを示してあります。



ヤマハサービスマニュアルを参照してください。

構成部品

No.	品名	部品番号	数量	備考
①	ナビステーセットサブアッセンブリー		1	
②	カバー		1	
③	スペーサー (カラー)	90387-087K5	2	
④	ソケットボルト	91314-08040	2	M8×40
⑤	フランジボルト	95024-08012	2	M8×12
⑥	クラウンナット	90176-08080	2	M8
⑦	ダイヤルスクリュー		1	
⑧	ゴムワッシャー		1	
⑨	ワッシャー	90201-06026	1	6.1×25 t=4.5
⑩	電源コード		1	
⑪	サブハーネス		1	
⑫	アンテナベース		1	42×42×0.8
⑬	クランプ	90460-15126	2	リセットバンド
⑭	クランプ		4	
⑮	チューブ		1	φ6×500mm
⑯	プレーンワッシャー	90201-08103	4	
⑰	両面粘着テープ		1	
⑱	コネクタ		2	赤
⑲	丸ギボシ (オス)		1	
⑳	丸ギボシ (メス)		1	
㉑	スリーブ (オス)		1	
㉒	スリーブ (メス)		1	

部品番号欄が空欄のものは、補修部品の設定はありません。

準備作業

電源コードの加工

1. 電源コード⑩を電源プラグより700～900mmの長さでカットします。
2. チューブ⑮を電源コードにかぶせます。
3. 電源コード⑩の黒リード線（⊖側）と黒の細線をコネクター⑱で接続します。
4. 電源コード⑩の黒／白リード線（⊕側）先端にスリーブ⑲、丸ギボシ（オス）⑲、黒リード線（⊖側）先端にスリーブ（メス）⑳、丸ギボシ（メス）㉑を取り付けます。
（各丸ギボシの2か所（a部）は専用のカシメ工具で確実にカシメてください。）

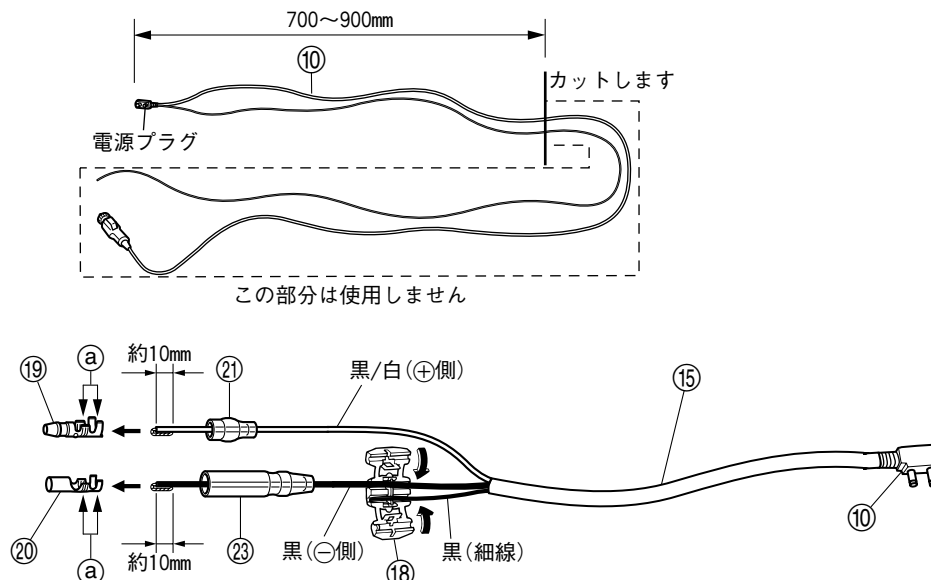

取付方法

警告

バッテリー⊖端子を外してから作業を行ってください。📖

1. スタンダード車のアップパーカバー⑥、ウインドシールド⑦を取り外します。📖

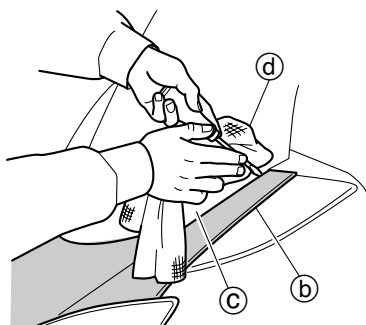

注意

アップパーカバーの取り外しは、アップパーカバー⑥とウインドシールド⑦の嵌合部に⊖ドライバーなどを差し込んで行うと取り外しが容易に行えます。このときアップパーカバーとウインドシールド傷付き防止のためウエス⑧などでカバーをして行ってください。

2. 加工した電源コード⑩のリード線をメーター下側付近経路でヘッドライト上部まで配線します。
3. バンドをゆるめて左フラッシャーリード線カプラーを外し、ワイヤーハーネス側カプラーと左フラッシャー側カプラーの間にサブハーネス⑪を取り付けます。
4. サブハーネス⑪の青リード線に電源コードの黒／白リード線 (⊕)、サブハーネス⑪の黒リード線に電源コードの黒リード線 (⊖) を接続します。

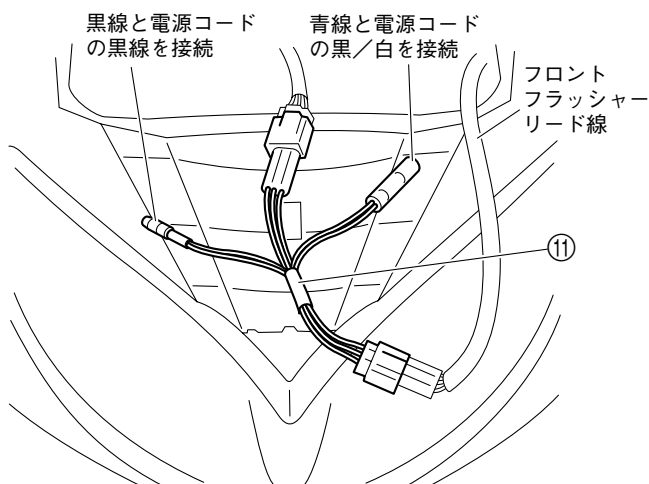

5. ゆるめたバンドで元通り固定します。
6. 配線がハンドル操作時に他の部品と干渉しないように取り回しをし、必要に応じてバンドで固定します。
7. 電源コード⑩をハンドルスイッチ左付近から下側に出し、ナビゲーション本体へ接続するための適切な長さを残してハンドルへクランプします。

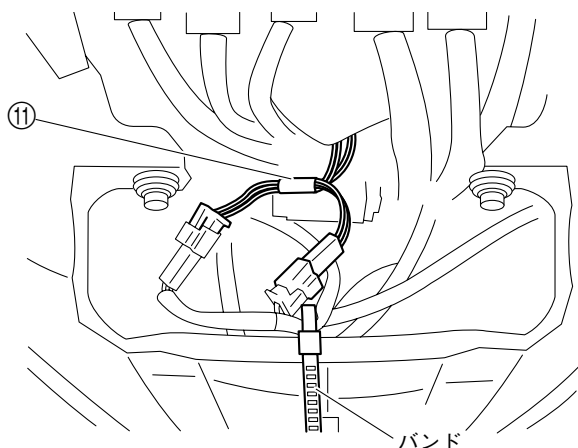

8. ハンドルアップパーホルダー後側の取付ボルト (2本) を取り外します。

▲ 注意

取り外したハンドルアップパーホルダー取付ボルトは再使用しませんが、スタンダードに戻す場合必要となりますので大切に保管してください。

9. ハンドルアップパーホルダー後側の取付ボルト部にステー①をソケットボルト④、プレーンワッシャー⑬、スペーサー③で取り付けます。

10. ナビステーセットをフランジボルト⑤、クラウンナット⑥でステーに取り付けます。

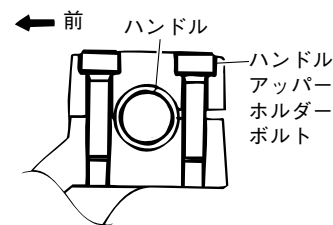
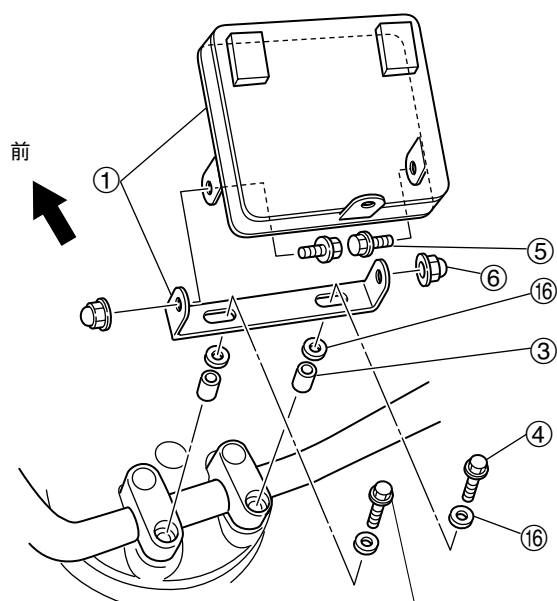

締付トルク 23Nm (2.3kgf・m)

要 点

ハンドルアップパーホルダーボルトは、先に前側のすき間がなくなるまで締め付け、次に後側を締め付けてください。

11. マウンターAss'yの取付角度が地面に対して約70°位になるように、フランジボルト⑤、クラウンナット⑥でナビステーセット①に取り付けます。

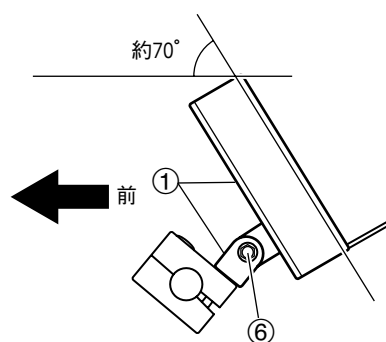

12. アンテナベース⑫を両面粘着テープ⑰で運転操作の妨げにならない最適な位置に貼り付けます。

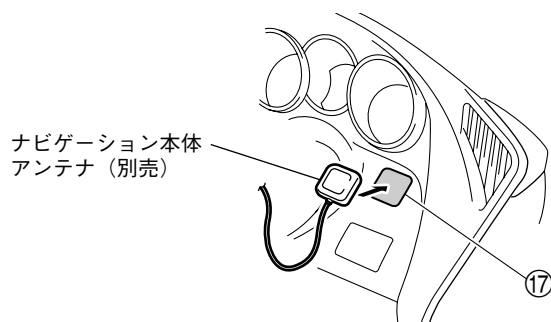

12. ウィンドシールド、アップパーカバーを取り付けます。

⚠ 注意

- 取り付け終了後、各部品に緩みやガタつきがないか取り付け状態を充分に確認してください。
- ハンドルを左右に切り、取り回しは正常かどうかを確認してください。

本体取付、アンテナコードの収納

1. カバー②をマウンター-Ass'yにかぶせます。
2. ダイヤルスクリュー⑦、ワッシャー⑨、ゴムワッシャー⑧で「でるナビ」本体を取り付けます。

⚠ 注意

締め付けには工具を使用しませんので締め付けトルクが弱く、緩み易い傾向があります。停車時に時々締め付けを確認してください。

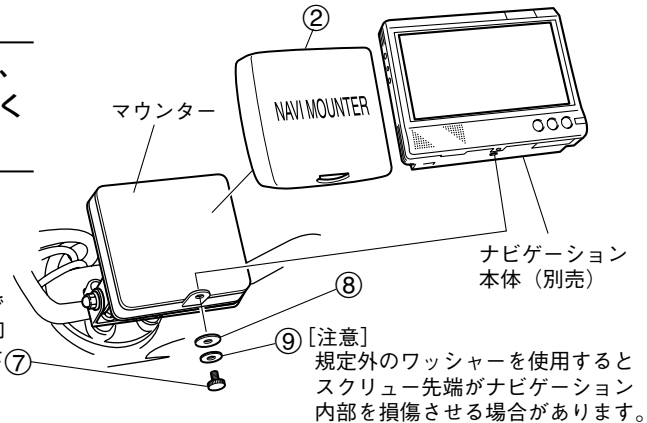

締め付けには工具を使用しませんので締め付けトルクが弱く、緩み易い傾向があります。停車時に時々締め付けを確認してください。

3. 「でるナビ」のアンテナコードをクランプ⑬でナビステーセットに図の位置でクランプします。

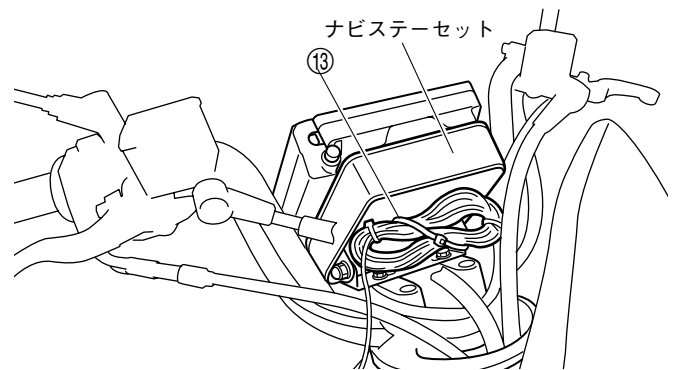
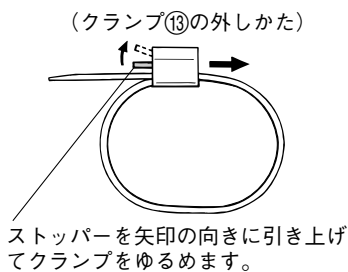

取扱方法

⚠ 警告

重大な事故につながるおそれがありますので、走行中は絶対に画面の注視や操作をしないでください。
(’99年11月1日より道路交通法で禁止され、処罰の対象となっています。)

⚠ 注意

- ナビの初期起動時にはディスクから情報の読み取りを行いますので、外部からの振動をうけたときに誤作動が発生する場合があります。2分以上経過しても起動しなかったり、赤いエラー表示がでた場合はナビ側電源スイッチをいったんOFFにし、再度ONにして起動し直してください。
- 駐車時や雨天時は、盗難防止や防水のため「でるナビ」本体を取り外し、厚みのあるやわらかい布などで十分に保護して安全な場所へ格納してください。
- 悪路など、走行条件が厳しすぎると情報ディスクの読み取り遅れが発生する場合があります。
- ナビ使用中は画面のバックライトなどが発熱しています。通風の妨げになりますので、カバーなどで本体を覆わないでください。
- マウンターに大きな荷重をかけないでください。ウレタンダンパーが破損するおそれがあります。
- シンナーなどの有機溶剤をウレタンに触れさせないでください。溶解、膨張し正規の機能を維持できない恐れがあります。



インターネットホームページ
<http://www.ysgear.co.jp/mc/>

●商品に関するお問い合わせ

株式会社ワイズギア 営業部 053-443-2180

●商品の仕様及び価格は予告無く変更される場合があります。●商品は予告無く販売を終了させていただく場合があります。●カスタムパーツ装着の場合、オートバイ本体のクレーム及びメーカーサービスを受けられない場合があります。

〒432-8058 静岡県浜松市新橋町1103番地
FAX.053-443-2187

