 SPECIAL GEAR & ACCESSORIES Y'S GEAR	ETCステーセット (ケースタイプ) 組付・取扱説明書	適応機種 汎用
--	--	--------------------------

はじめに

❑お客様へ

お買い上げ誠にありがとうございます。

本書には商品の正しい組付方法と注意事項について説明してあります。商品を正しくお使いいただくために、ご使用前に必ず本書をよくお読みいただき、ご不明な点は販売店にお問い合わせください。

本製品は、オートバイに関する整備上の一般的な知識および技能を有する方（販売店、整備業者）が組み付けることを前提としております。それ以外の方が組み付けを行うと知識不足、技能不足のため、トラブル、機械破損などの原因となることがありますので、販売店に組み付けを依頼してください。本書は、お車の取扱説明書および本品の取付に際して取り外した部品と一緒に保管してください。お車を譲られるときは、この説明書もお渡しください。

❑販売店様へ

本製品の商品説明および取り扱い上の注意点を、お客様に充分ご説明いただくようお願い申し上げます。

本書および本品の取付に際して取り外した部品は、必ずお客様にお渡しください。

本書では正しい組み付け、取り扱いに関する事項を下記のシンボルマークで表示しています。

▲ 注意 取り扱いを誤った場合、傷害に至る可能性または物的損害の発生が想定される場合を示してあります。

要 点 正しい取扱方法や、作業上のポイントを示してあります。

構 成 部 品

No.	品 名	部 品 番 号	数 量	備 考
①	ケース		1	
②	アンテナブラケット 1		2	
③	ボルト	92014-05010	2	
④	ナット	95607-05200	2	
⑤	アンテナ用両面テープ		1	
⑥	プライマー		1	

部品番号欄が空欄のものは、補修部品の設定はありません。

▲ 注意

- このETCステーセットは、ETC本体を取り付けて使用するための専用ステーです。その他の目的には使用しないでください。
- 本書はETCステーセットを車体に取り付けるための説明書です。ETC本体の取り扱いについてはETC本体に付属の取扱説明書を必ずお読みください。
- 本書は、ステー取り付けを汎用的に説明しています。配線の取り回しは、各車両に合わせて行ってください。

取 付 方 法

▲ 注意

- 平坦な場所で車両が倒れないように固定してから作業を開始してください。
- アンテナの両面テープは、強力な粘着力がありますので仮止めで位置を決めながら作業を行なってください。

ケースをマジックファスナーで固定する場合

1. ケース①にETC本体②（別売）の配線を通してファスナーを閉めます。

▲ 注意

ETC本体の両面テープは使用しません。

- 2.シートを開け、ケースの収納場所を確認します。
- 3.ケース底面マジックファスナーの車体取付部（収納確認部）の汚れ、油脂類をプライマー⑥できれいに清掃します。
- 4.マジックファスナーの保護テープを外して、車体にケースを押し付けます。

⚠ 注意

- 収納場所が充分にあり、シートを取り付けたときケースを圧迫しないところに収納してください。
- ETC本体の配線を無理に曲げて収納しないでください。
- マフラーなどの高温になる場所近辺には収納しないでください。
- ケース開閉時または脱着時、ETC本体の配線を引っ張らないようにしてください。

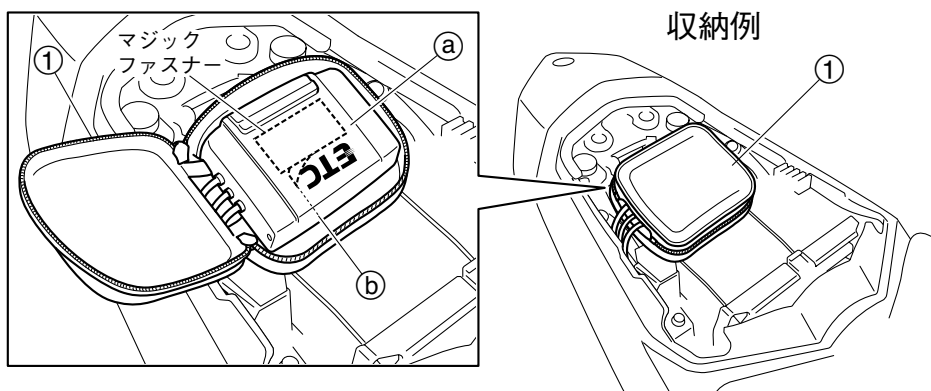

ケースをマジックファスナーで固定しない場合

- 1.ケース①にETC本体②（別売）の配線を通してファスナーを閉めます。

⚠ 注意

ETC本体の両面テープは使用しません。

- 2.シートを開け、ケースを収納します。

⚠ 注意

- 収納場所が充分にあり、シートを取り付けたときケースを圧迫しないところに収納してください。
- ETC本体の配線を無理に曲げて収納しないでください。
- マフラーなどの高温になる場所近辺には収納しないでください。
- ケース開閉時または脱着時、ETC本体の配線を引っ張らないようにしてください。
- ETC本体が、走行中に動かないよう固定される場所に収納してください。

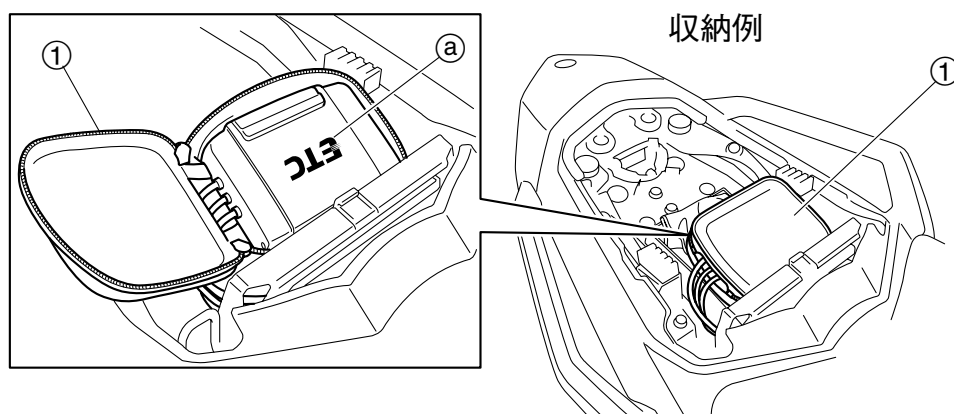

アンテナベースの取り付け（共通）

1. ボルト③、ナット④でアンテナブラケット1②を組み立てます。
2. フューエルタンクやフューエルタンクカバー⑥などのアンテナブラケット1貼付面をよく脱脂して、アンテナ用両面テープ⑤を貼付し、アンテナブラケット1を取り付けます。

取付例

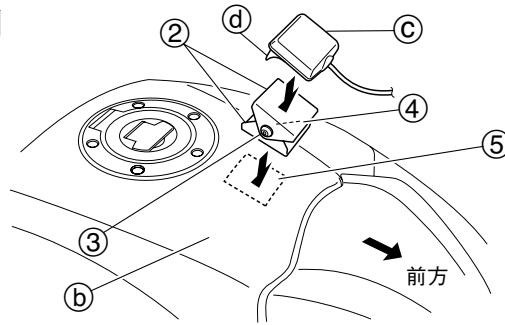

要 点

塗装されていない樹脂カバーに貼付ける場合は、プライマー⑥で脱脂してください。樹脂カバーを広く脱脂すると変色する恐れがありますので両面テープ貼付部のみを脱脂してください。

3. アンテナブラケット1のアンテナ①取付角度をETC本体の取扱説明書に従って調整します。
4. アンテナ（別売）の両面テープ①を少しはがしてアンテナブラケット1に仮り止めします。

▲ 注意

アンテナ取付角度を確認してください。

5. 配線のよじれを確認した後、両面テープの保護テープを全てはがして貼付してください。

要 点

接続、配線は、ETC本体の取扱説明書を参照してください。

▲ 安全に関するご注意

商品を正しくお使いいただく為、ご使用前に必ず取扱いの注意事項をご確認いただき、ご不明な点は販売店にお問合せ下さい。



インターネットホームページ
<http://www.ysgear.co.jp/>

●商品に関するお問い合わせ

株式会社ワイズギア  **0570-050814**
オープン時間 月曜～金曜（休日、弊社所定の休日を除く）
9:00～12:00 13:00～17:30
◎一般の固定電話の場合、全国一律市内通話料でご利用いただけます。
◎IP電話や電話帳の設定によってはご利用いただけません。

●商品の仕様及び価格は予告無く変更される場合があります。●商品は予告無く販売を終了させていただく場合があります。●カスタムパーツ装着の場合、オートバイ本体のクレーム及びメーカーサービスを受けられない場合があります。●ヤマハ発動機統合システムの中でISO14001を認証取得しました。

〒432-8058 静岡県浜松市南区新橋町1103番地 FAX.053-443-2187

