

 YAMAHA	フレームスライダー 取付・取扱説明書	適応機種 FJR1300
---	-------------------------------	-------------------------

はじめに

工数：1.7h

❑お客様へ

お買い上げ誠にありがとうございます。

本書には商品の正しい取付方法と注意事項について説明してあります。商品を正しくお使いいただくために、ご使用前に必ず本書をよくお読みいただき、ご不明な点は販売店にお問い合わせください。

本製品は、オートバイに関する整備上の一般的な知識および技能を有する方（販売店、整備業者）が取り付けることを前提としております。それ以外の方が取り付けを行うと知識不足、技能不足のため、トラブル、機械破損などの原因となることがありますので、販売店に取り付けを依頼してください。本書は、お車の取扱説明書および本品の取り付けに際して取り外した部品と一緒に保管してください。お車を譲られるときは、この説明書もお渡しください。

❑販売店様へ

本製品の商品説明および取扱上の注意点を、お客様に充分で説明いただくようお願い申し上げます。

本書および本品の取り付けに際して取り外した部品は、必ずお客様にお渡しください。

本書では正しい取り付け、取り扱いに関する事項を下記のシンボルマークで表示しています。

⚠ 警告 取扱いを誤った場合、死亡または重傷及び傷害に至る可能性が想定される場合を示してあります。

要 点 正しい取扱方法や、作業上のポイントを示してあります。



ヤマハサービスマニュアルを参照してください。

構 成 部 品

No.	品 名	部 品 番 号	数 量	備 考
①	ブラケットL		1	
②	ブラケットR		1	
③	フレームスライダーL		1	
④	フレームスライダーR		1	
⑤	ダンパーL		1	
⑥	ダンパーR		1	
⑦	フランジボルト	90110-12003	4	M12 × 70mm
⑧	スペーサー		2	車両左側用（長）
⑨	スペーサー		2	車両右側用（短）
⑩	カラー		4	
⑪	フランジボルト	90109-085E2	4	M8 × 14mm

部品番号欄が空欄のものは、補修部品の設定はありません。

要 点

キット以外の部品は、スタンダード車の部品を再使用します。

取 付 方 法

⚠ 警告

平坦な場所で車両が倒れないように固定してから作業を始めてください。

1. スタンダード車のサイドカバーL/Rを取り外します。☐

2.ダンパーL⑤・R⑥の突起をブラケットL①・R②の孔に挿し込みます。突起の周囲にブレーキクリーナーを塗布して滑りやすくしてから、ペンチなどを使って引っ張り、いっぱいまで挿入します。

ダンパーL⑤

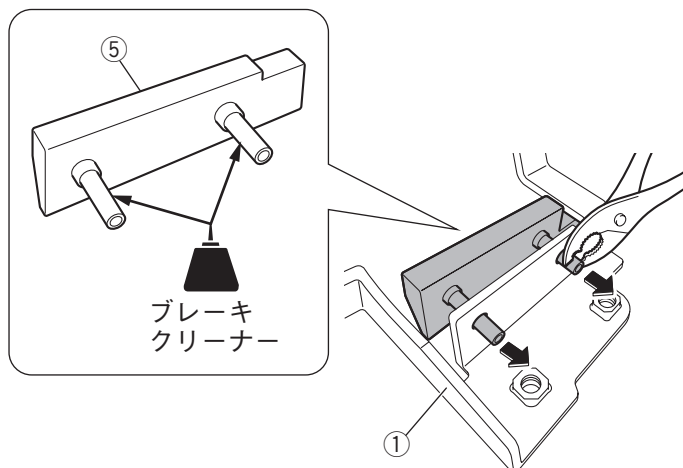

ダンパーR⑥

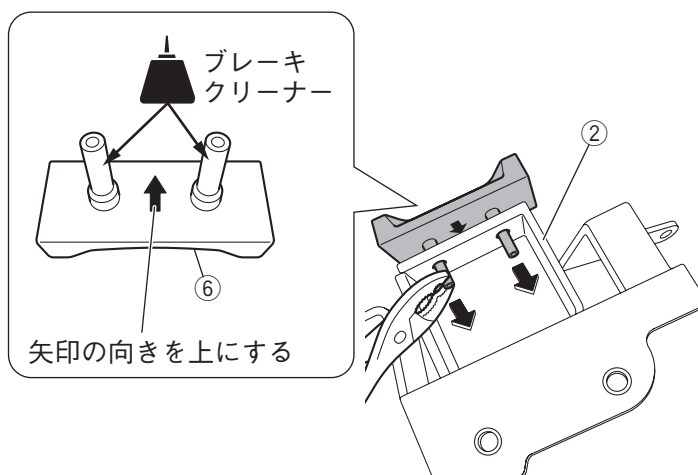

3.車両とブラケットL①・R②の間にスペーサー（左は⑧、右は⑨）をはさみ、フランジボルト⑦で固定します。

車両左側

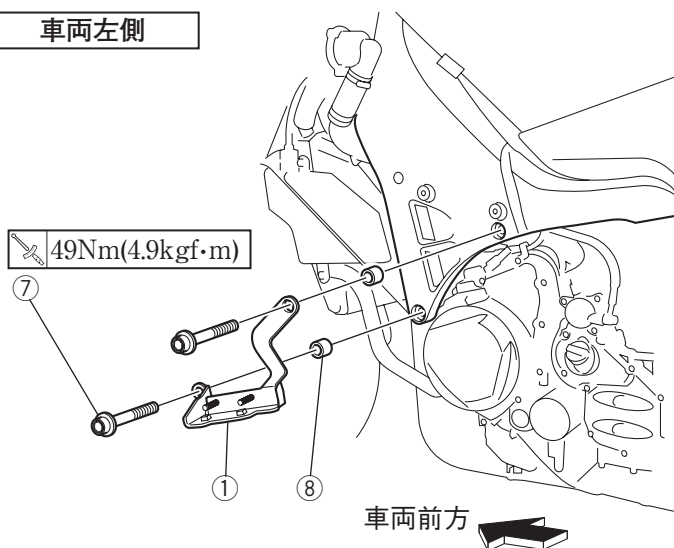

車両右側

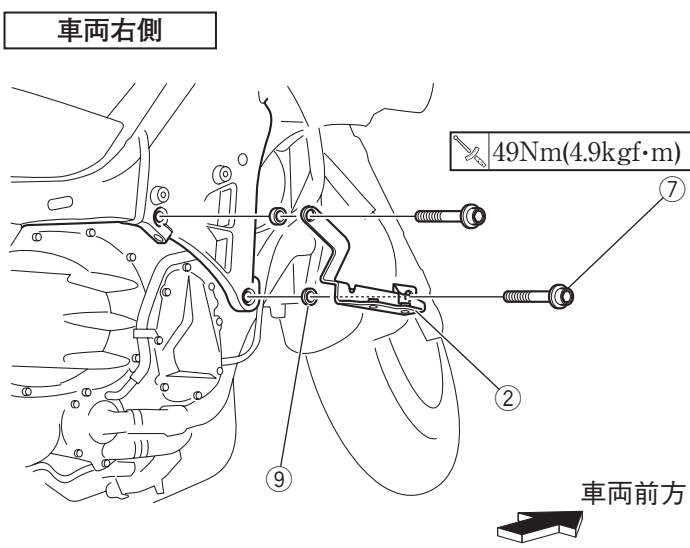

4.本書最終ページの型紙を使用して、サイドカバーL/Rの一部を切り取ります。

サイドカバーL

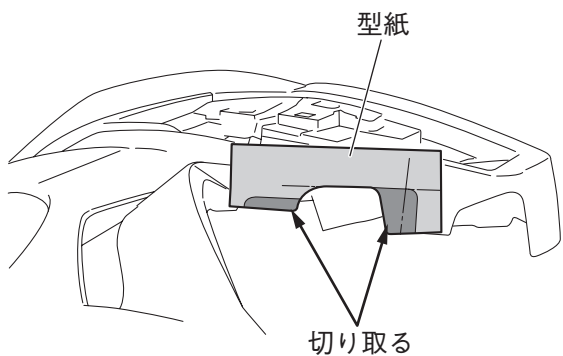

サイドカバーR

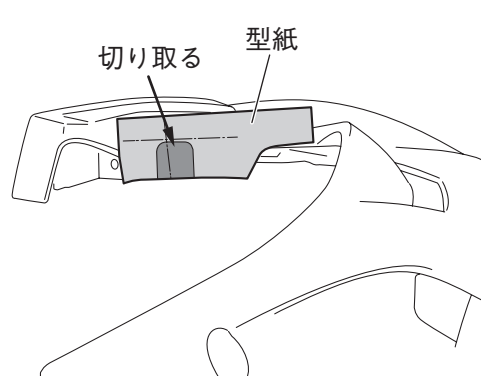

5. サイドカバーL/Rを組み直します。☞

6. フレームスライダーL③・R④をブラケットL①・R②に、カラー⑩をはさんでフランジボルト⑪で取り付けます。

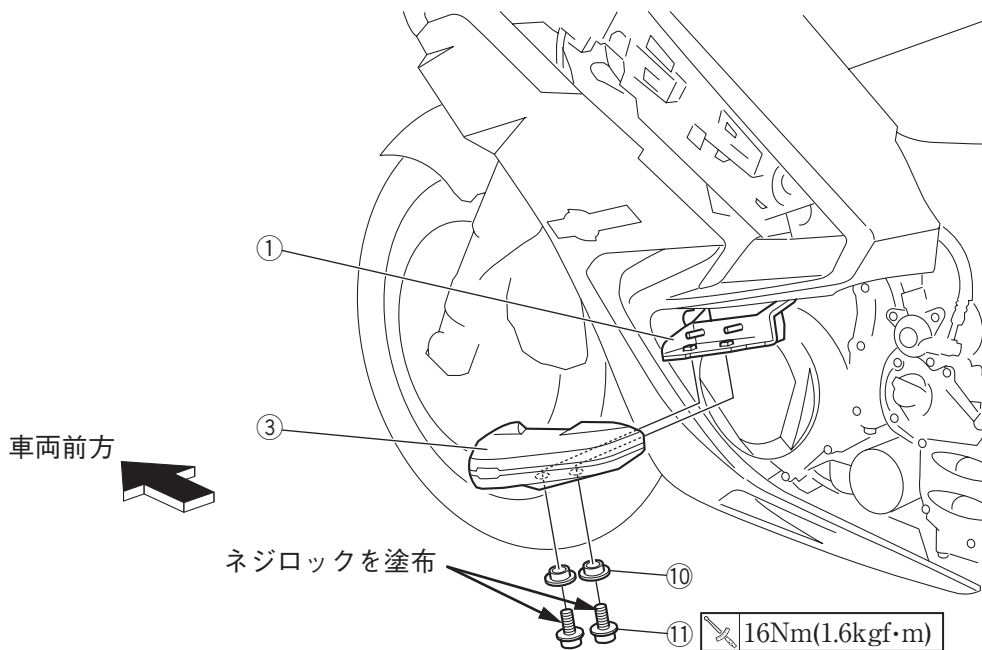

※イラストは車両左側ですが、
右側も同様に取り付けます。

取扱上のご注意

乗車前に各部に緩み、ガタがないことを確認してください。

●商品に関するお問い合わせ

株式会社ワイズギア



0570-050814

オープン時間 月曜～金曜(祝日、弊社所定の休日を除く)

9:30～12:00 13:00～17:00

○一般の固定電話の場合、全国一律市内通話料でご利用いただけます。

○IP電話や電話機の設定によってはご利用いただけません。

〒432-8058 静岡県浜松市南区新橋町1103番地 FAX.053-443-2187

サイドカバー-L

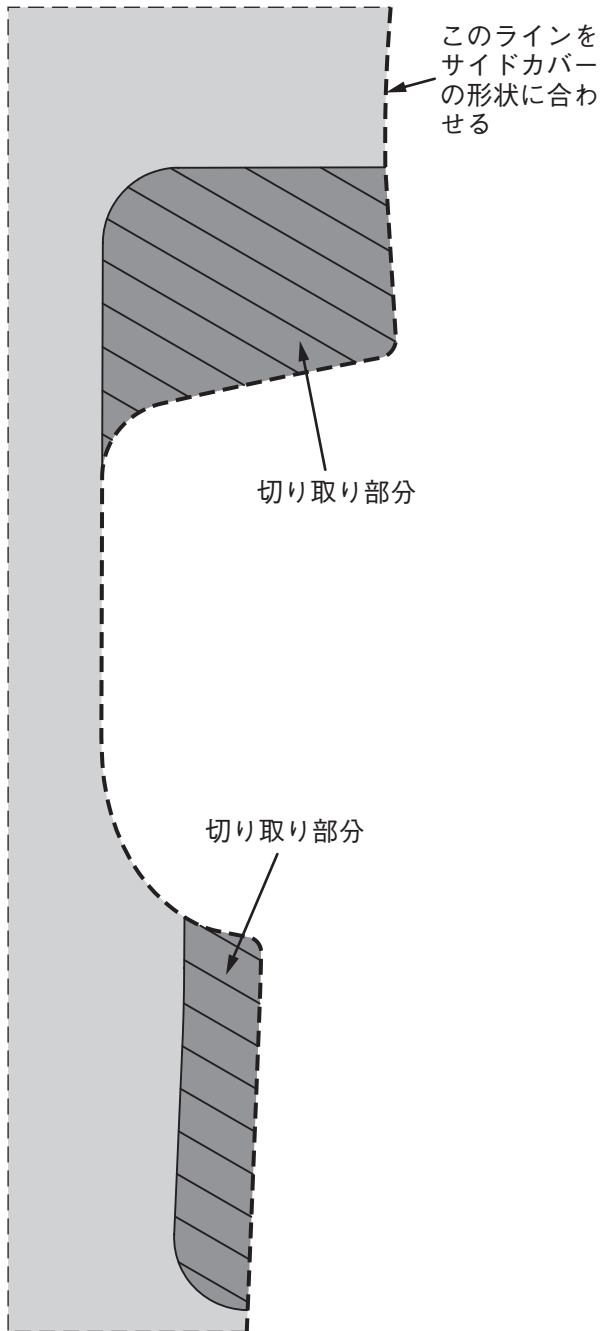

サイドカバー-R

