



# YAMAHA

## リアキャリアGPD125 取付・取扱説明書

適応機種  
GPD125(NMAX) 2DS\*

はじめに

工数：0.5h

### お客様へ

お買い上げ誠にありがとうございます。

本書には商品の正しい取付方法と注意事項について説明してあります。商品を正しくお使いいただくために、ご使用前に必ず本書をよくお読みいただき、ご不明な点は販売店にお問い合わせください。

本製品は、オートバイに関する整備上の一般的な知識および技能を有する方（販売店、整備業者）が取り付けることを前提としております。それ以外の方が取り付けを行うと知識不足、技能不足のため、トラブル、機械破損などの原因となることがありますので、販売店に取り付けを依頼してください。本書は、車両の取扱説明書および本品の取付に際して取り外した部品と一緒に保管してください。車両を譲られるときは、この説明書もお渡しください。

### 販売店様へ

本製品の商品説明および取り扱い上の注意点を、お客様に充分ご説明いただくようお願い申し上げます。

本書および本品の取付に際して取り外した部品は、必ずお客様にお渡しください。

本書では正しい取り付け、取り扱いに関する事項を下記のシンボルマークで表示しています。

**警告** 取扱いを誤った場合、死亡または重傷及び傷害に至る可能性が想定される場合を示してあります。

**注意** 取扱いを誤った場合、物的損害の発生が想定される場合を示してあります。



ヤマハサービスマニュアルを参照してください。

## 取 付 方 法

1. 車両のシートを開け、スタンダード車のグラブバーを取り外します。☐
2. テールライトカバーを取り外します。☐
3. テールライトカバーをリアキャリアに接触しない位置で切り取ります。切り取らない状態で取付をするとテールライトカバーとリアキャリアが接触します。(次項に切り取り方法を記載しています。参考にしてください)

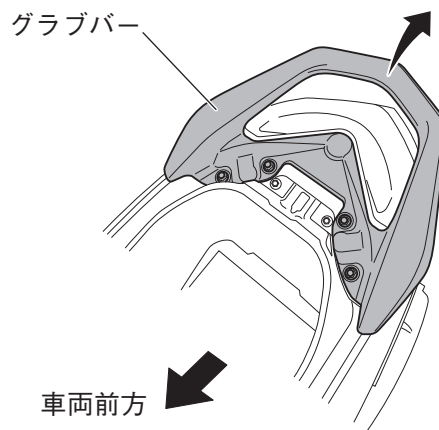

## ■切り取り方法

- a. スタンダード車のボルトを使用してリアキャリアを取付位置に仮止めし（取付図参照）、テールライトカバーと干渉する部分にケガキ線Aを書きます。

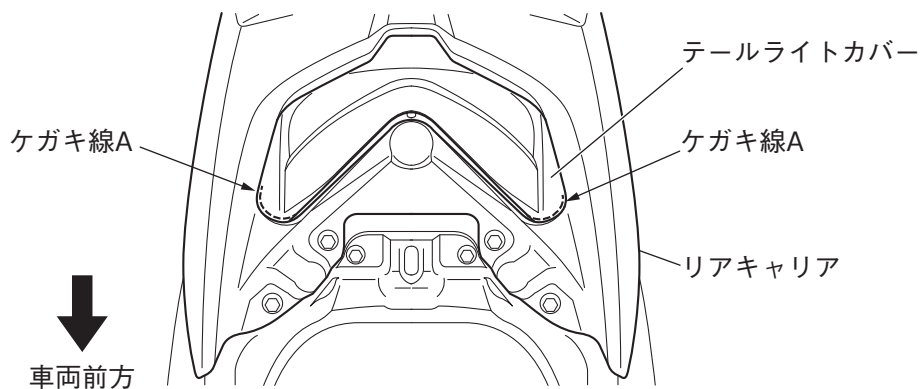

- b. リアキャリアとテールライトカバーを取り外し、テールライトカバーの外形を延長した線Bを書きます。  
c. ケガキ線Aと線Bをなめらかな曲線で結びます。

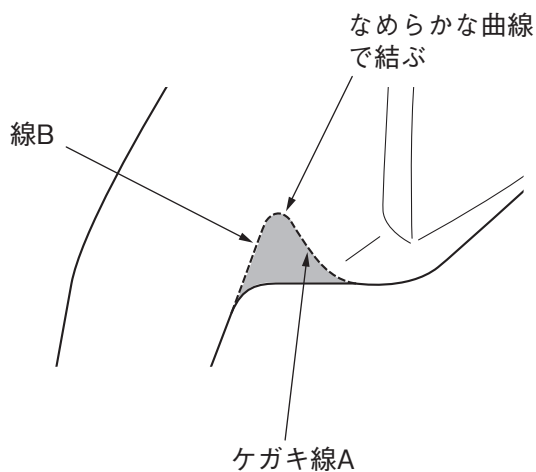

- d. 書いた線をなぞって、切り取ります。

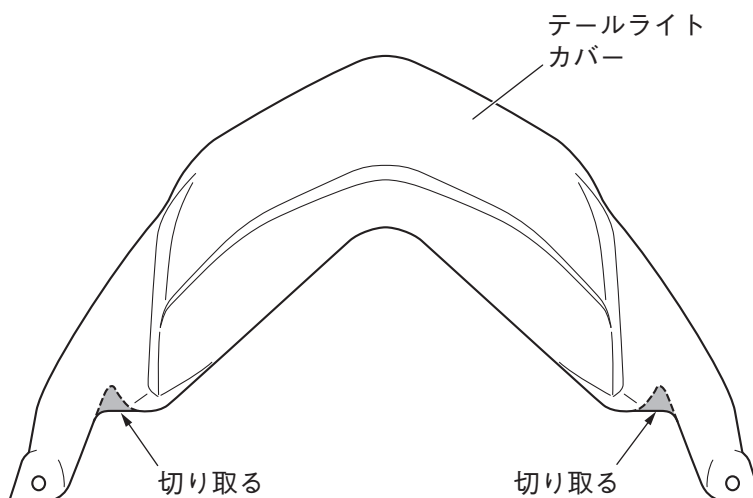

4. テールライトカバーを車両に取り付けます。(1.8Nm) 
5. リアキャリアをスタンダード車のボルトを使用して車両に取り付けます。(17Nm)

### 取付図

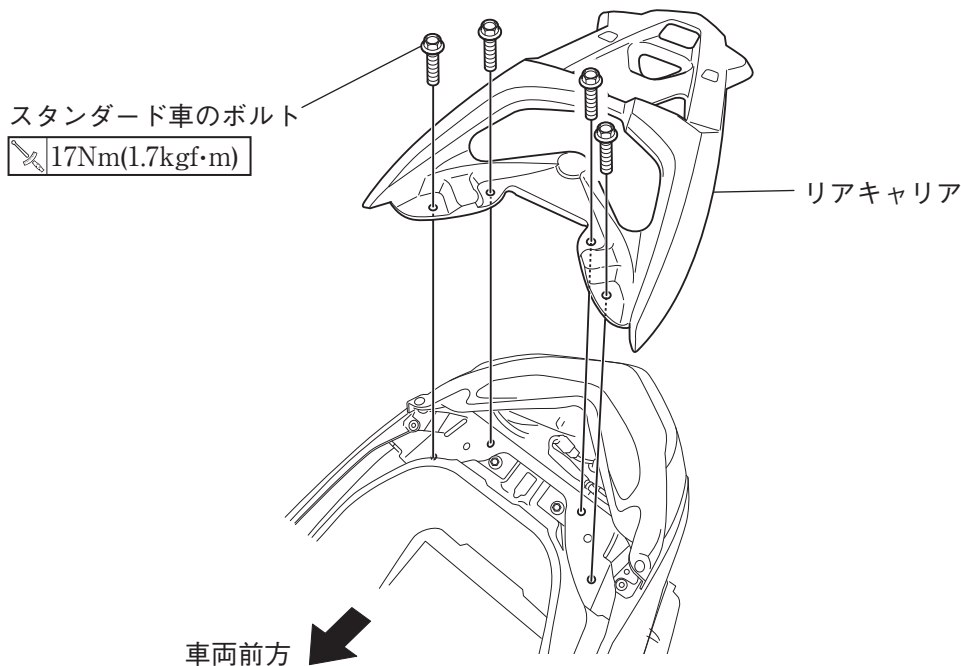

## 取扱上のご注意

### 警告

- キャリアの最大積載量は3.0kgです。最大積載量を超えて荷物を積まないでください。過積載やかたよった積み方は、転倒などの事故につながります。推奨のリアボックスを装着した場合は、ボックスで指定されている最大積載量を越えて荷物を積まないでください。  
推奨のリアボックス ユーロヤマハトップケース39L : Q5K-YSK-069-P01 (別途キーシリンダーが必要です)
- キャリアに人を乗せないでください。転倒などの事故につながる恐れがあります。

### 注意

キャリアを持って車両の移動などはしないでください。キャリアが破損する恐れがあります。

- 乗車前に各部の緩み、ガタがないことを確認してください。
- キャリアに無理な力をかけないでください。
- キャリアの清掃は、中性洗剤を使用し、柔らかい布かスポンジで水洗いします。洗車後は、柔らかい布などで水分をよくふき取ってください。

●商品に関するお問い合わせ

株式会社ワイズギア  **0570-050814** ゴ ー ウ ィ ズ  
オープン時間 月曜～金曜(祝日、弊社所定の休日を除く)  
 9:00～12:00 13:00～17:30

○一般の固定電話の場合、全国一律市内通話料でご利用いただけます。  
 ◎IP電話や電話機の設定によってはご利用いただけません。

〒432-8058 静岡県浜松市南区新橋町1103番地 FAX.053-443-2187