 YAMAHA	シートカウル 取付・取扱説明書	適応機種 XSR900
---	----------------------------	------------------------

はじめに

工数：0.5h

❑お客様へ

お買い上げ誠にありがとうございます。

本書には商品の正しい取付方法と注意事項について説明してあります。商品を正しくお使いいただくために、ご使用前に必ず本書をよくお読みいただき、ご不明な点は販売店にお問い合わせください。

本製品は、オートバイに関する整備上の一般的な知識および技能を有する方（販売店、整備業者）が取り付けることを前提としております。それ以外の方が取り付けを行うと知識不足、技能不足のため、トラブル、機械破損などの原因となることがありますので、販売店に取り付けを依頼してください。本書は、車両の取扱説明書および本品の取り付けに際して取り外した部品と一緒に保管してください。車両を譲られるときは、この説明書もお渡しください。

❑販売店様へ

本製品の商品説明および取扱上の注意点を、お客様に充分ご説明いただくようお願い申し上げます。

本書および本品の取り付けに際して取り外した部品は、必ずお客様にお渡しください。

本書では正しい取り付け、取り扱いに関する事項を下記のシンボルマークで表示しています。

⚠ 警告 取扱いを誤った場合、死亡または重傷及び傷害に至る可能性が想定される場合を示してあります。

注意 取扱いを誤った場合、物的損害の発生が想定される場合を示してあります。

要 点 正しい取扱方法や、作業上のポイントを示してあります。



ヤマハサービスマニュアルを参照してください。

構 成 部 品

No.	品 名	部 品 番 号	数 量	備 考
①	シートカウル		1	パッド取付済み
②	プレートL		1	
③	プレートR		1	
④	ウェルナット	90179-05525	6	M5 ツバ付 L17.8
⑤	ボタンヘッドボルト	90111-05037	6	M5 × 16mm
⑥	ウェルナット	90179-05523	2	M5 ツバ付 L14.2
⑦	シール		2	10 × 40 × T1.2
⑧	ダンパー		4	5 × 15 × T2.0
⑨	モール		1	35 × 40 × T2.0
⑩	ステーL		1	
⑪	ステーR		1	
⑫	トリム		1	L=400
⑬	スパナ		1	作業用
⑭	グラフィック TYPE A		1	
	グラフィック TYPE B			

部品番号欄が空欄のものは、補修部品の設定はありません。

要 点

- キット以外の部品は、スタンダード車の部品を再使用します。
- 取り外した部品で再使用しない部品は、スタンダードに戻すときに必要となりますので大切に保管してください。

取扱上のご注意

注意

シートカウルを取り付けると車両構造が1人乗りになります。タンデムステップを取り外して、車検証の乗車定員変更手続きを行ってください。

- 乗車前に各部に緩み、ガタがないことを確認してください。
- シートカウルの清掃は、中性洗剤を使用し、柔らかい布かスポンジで水洗いします。洗車後は、柔らかい布などで水分をよくふき取ってください。
- スパナ⑬は工具袋に入れて保管してください。

取付方法

警告

平坦な場所で車両が倒れないように固定してから作業を始めてください。

1. シートカウル①の側面にシール⑦・ダンパー⑧を貼り付けます。

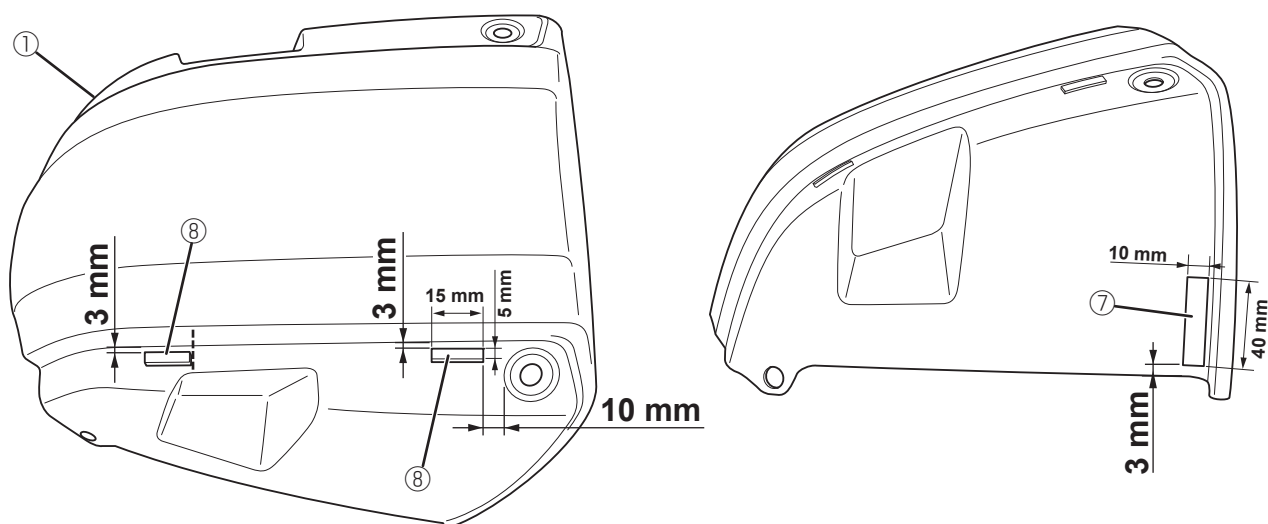

※イラストは右側ですが、左側も同様に貼り付けます。

2. シートカウル①の内側にモール⑨を貼り付けます。

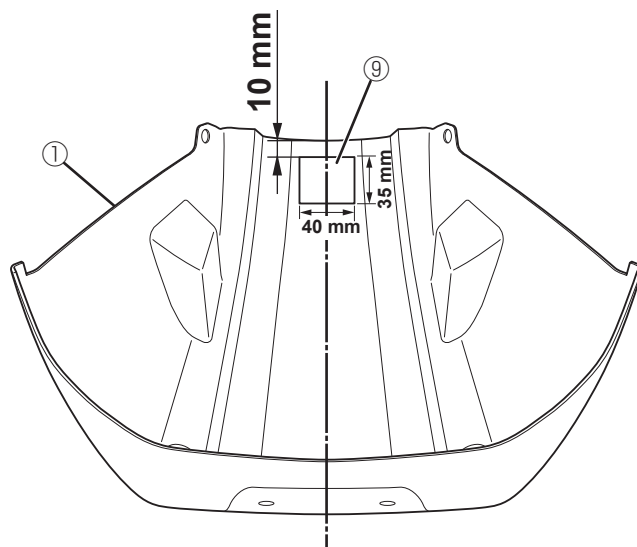

3. シール⑦・ダンパー⑧の保護紙をはがします。

4. シートカウル①の孔にウェルナット④をはめ、プレートL②・R③をシートカウル①にボタンヘッドボルト⑤で取り付けます。(2ヶ所)

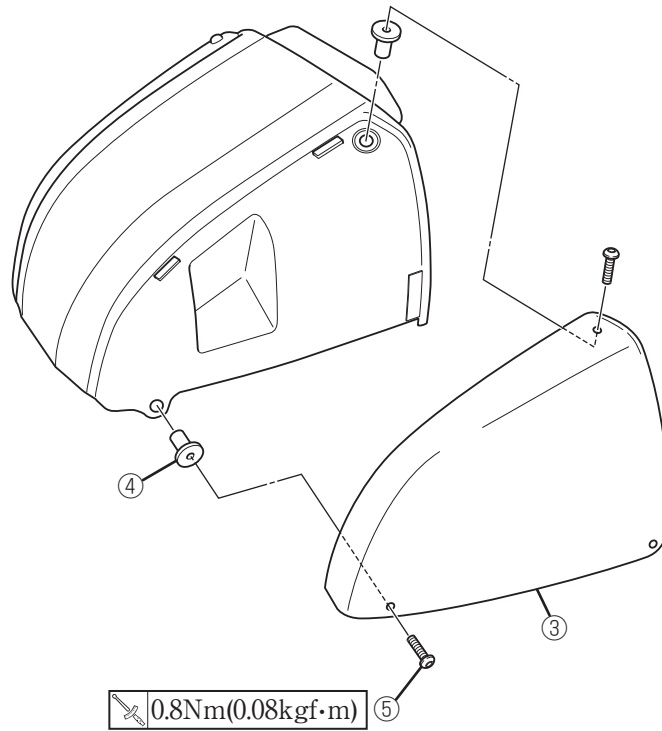

※イラストは右側ですが、
左側も同様に取り付けます。

5. ボタンヘッドボルト⑤の先端にウェルナット⑥を取り付けます。

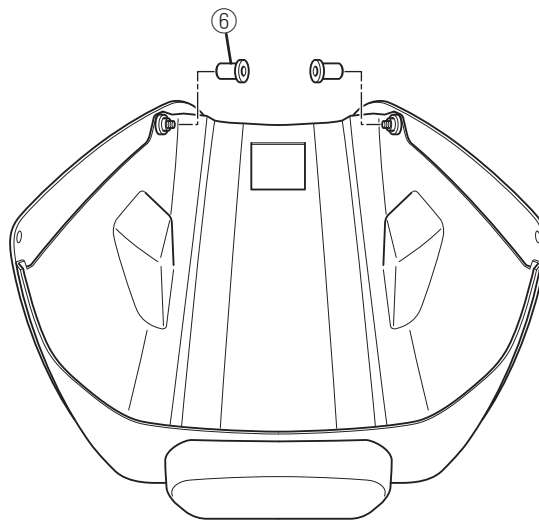

6. シートカウル①の外周にトリム⑫を取り付けます。

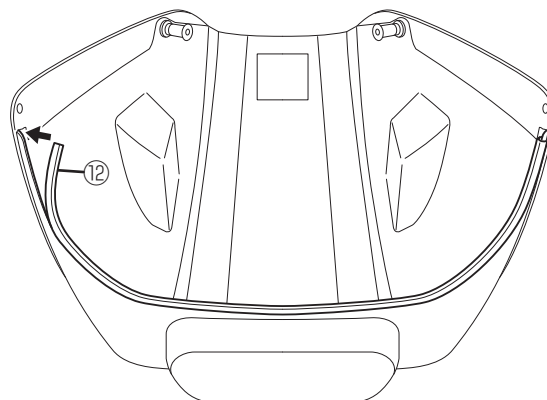

- 7.スタンダード車のシートを外し、シートバンドを取り外します。☞
- 8.ステーL⑩・R⑪をシートに、スタンダード車のナットで取り付けます。
- 9.ステーL⑩・R⑪の孔にウェルナット④を取り付けます。

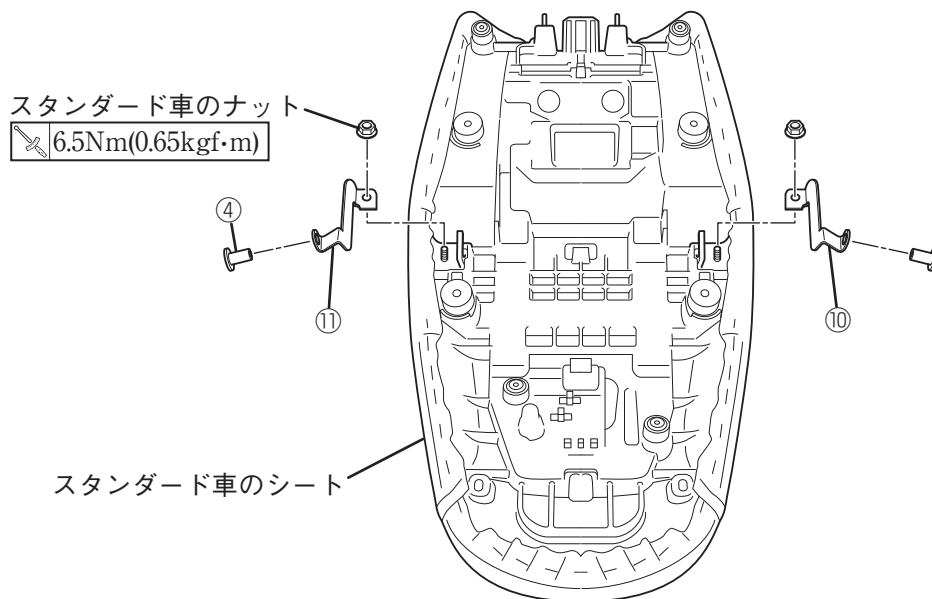

- 10.シートカウル①をシートにボルト⑤で取り付けます。

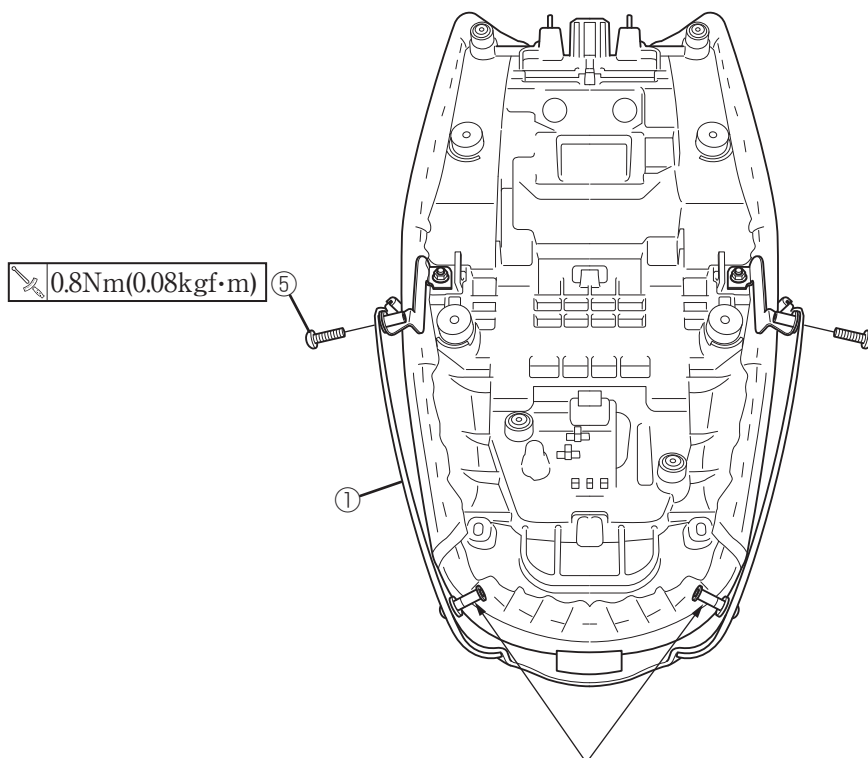

ウェルナット⑥がシートの下側になるように取り付けます。

グラフィック TYPE A

※使用しません。

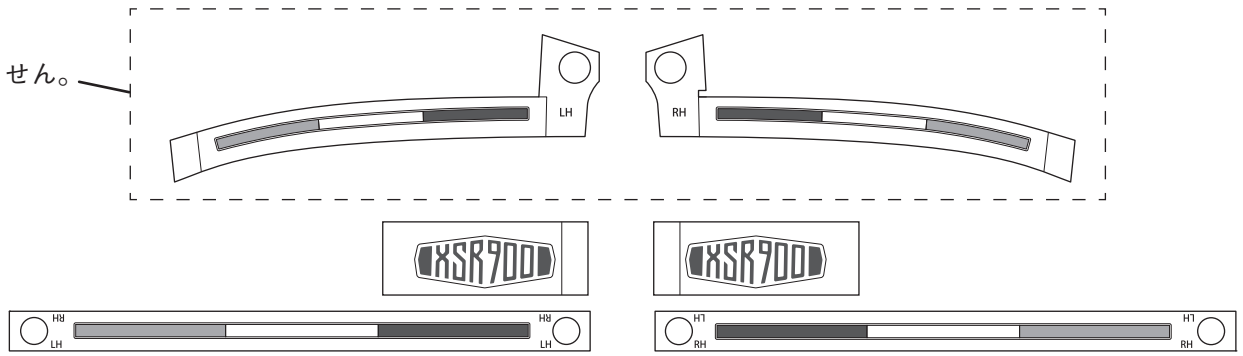

1. 線状のグラフィックの保護紙をはがし、下図の位置に貼り付けます。
2. しわや空気が入らないように端から圧着していきます。

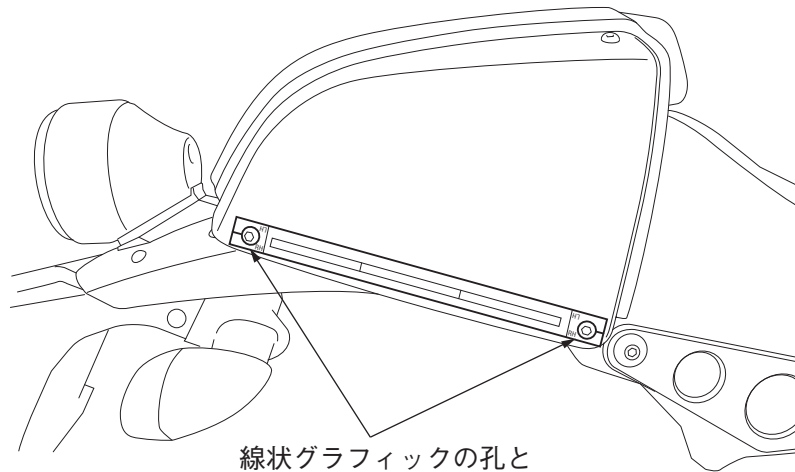

線状グラフィックの孔と
ボルトの位置を合わせる

※イラストは右側ですが、
左側も同様に貼り付けます。

3. 線状のグラフィックの透明シールをはがします。
4. ロゴグラフィックの保護紙をはがし、下図の位置に貼り付けます。
5. しわや空気が入らないように端から圧着していきます。

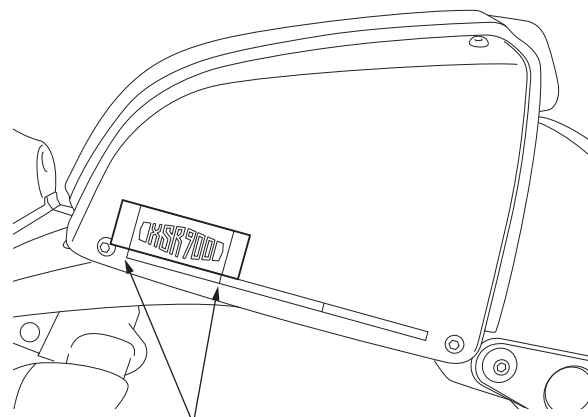

この位置を合わせる

6. ロゴグラフィックの透明シールをはがします。

グラフィック TYPE B

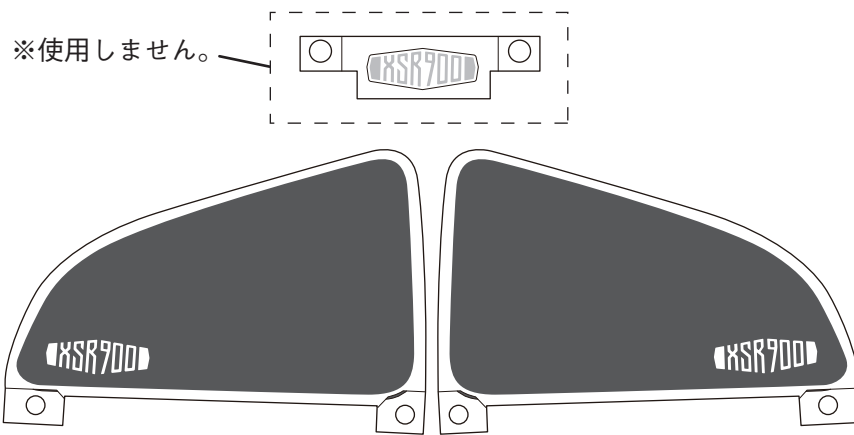

1. グラフィックの保護紙を端から5cm程度はがし、下図の位置に貼り付けます。

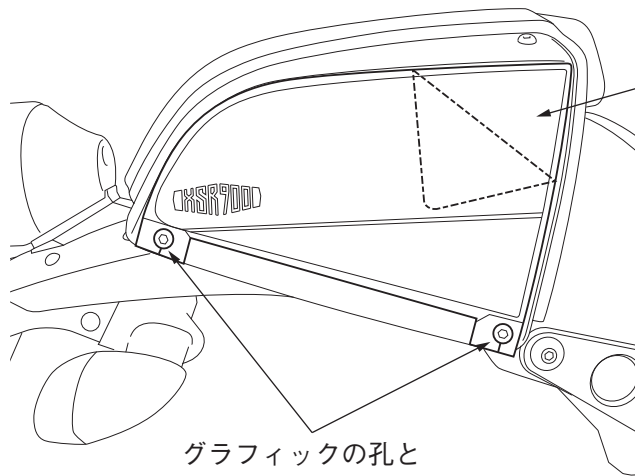

保護紙をすべてはがすと位置合わせが難しいため5cm程度、先に貼り付ける。

グラフィックの孔とボルトの位置を合わせる

※イラストは右側ですが、左側も同様に貼り付けます。

2. 貼り付けた部分から圧着しながら保護紙をすべてはがします。

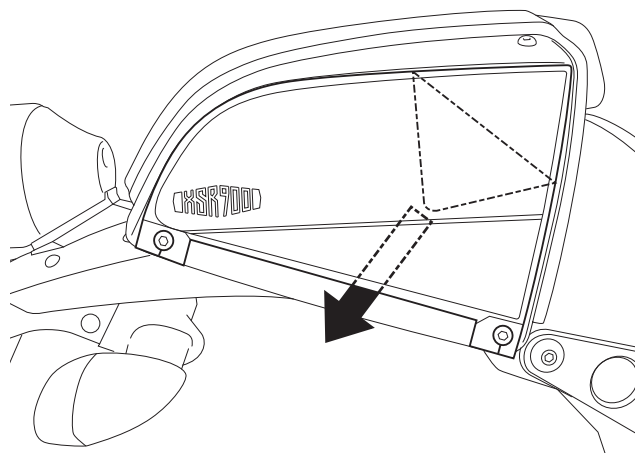

輸入・販売元

●商品に関するお問い合わせ

株式会社ワイズギア



0570-050814

オープン時間 月曜～金曜（祝日、弊社所定の休日を除く）

9:30～12:00 13:00～17:00

○一般の固定電話の場合、全国一律市内通話料でご利用いただけます。

○IP電話や電話機の設定によってはご利用いただけません。

〒432-8058 静岡県浜松市南区新橋町1103番地 FAX.053-443-2187