

# **YZF-R1 2022 KIT MANUAL**

**GYTR**<sup>®</sup>  
GENUINE YAMAHA TECHNOLOGY RACING  
PERFORMANCE PRODUCTS

# はじめに

このマニュアルはモーターサイクルの知識、経験がある人を対象に記述しています。パーツの組み込み、メンテナンスは、ヤマハ発動機が発行する STD の YZF-R1 サービスマニュアルを参考にしてください。

YZF-R1 レーシングキットはベース車両 YZF-R1 を FIM 競技規則に基づいて商品設計がされておりますが、開催されている全ての競技に対応するわけではございません。レースでの使用に際しては、主催者が発行する競技規則を確認の上お客様ご自身の判断により装着をお願い致します。

## 保証について

これらのパーツはクレームの対象部品ではないことを、ご承知おきください。  
これらのパーツに起因するトラブルについては一切の責任を負いません。

## おねがい

このキットパーツはレース専用です。一般公道走行用に使用しないでください。  
キットパーツの仕様や使用方法、このマニュアルの記載内容は予告なく変更する場合があります。

## 部品番号と部品名称について

このマニュアルのキット名称、部品名称等は英語で表記されています。  
ご了承ください。

2008 年より、キットパーツオーダー品番がワイズギア品番となりました。巻末に従来の品番（YEC 品番）との互換表がありますので参考にしてください。

## パーツリスト上の記号について

- ☆印部品はキットセットに含まれますが、ヤマハ純正部品ですので、単品で必要な場合ヤマハ部品販売店にて購入することができます。
- 印部品は、キットセット部品であっても単品で購入することができます。

	No.	PART No.	PART NAME	Q' TY	REMARKS
○	1	QYR-YSK-4C8-001	GASKET, CYLINDER HEAD 1	3	t=0.30mm
☆	2	5VY-11351-00	GASKET, CYLINDER 1	3	
☆	3	4C8-11603-00	PISTON RING SET	12	
	4	5VY-1165A-01	BOLT, CONNECTING ROD SPECIAL	24	
☆	5	93450-18157	CIRCLIP	24	
☆	6	3P6-12129-00	SEAL, VALVE STEM OIL 2	24	INT
☆	7	4SV-12119-00	SEAL, VALVE STEM OIL	24	EXT
○	8	QYR-YSK-4C8-005	GASKET, STRAINER	3	(ANTI STICK TYPE)
☆			COVER 1	3	ACM

## シンボルマーク

本書では正しい取り扱いおよび点検整備に関する必要な事項を下記シンボルマークで表示しています。



安全に係る注意情報を示してあります



警告

取扱いを誤った場合、死亡、重傷、障害に至る可能性が想定される場合を示してあります

注意

取扱いを誤った場合、物的損害の発生が想定される場合を示してあります

要点

正しい操作の仕方や点検整備上のポイントを示してあります

# 目次

1	基本仕様	1
2	キットパーツ	2
2-1	電装部品の組み付け	2
1.	ECUセット (QYR-YSK-B3L-020)	2
2.	インターフェースケーブル (QYR-YSK-2CR-010)	4
3.	ワイヤーハーネスセット (QYR-YSK-B3L-015)	6
4.	サブリードワイヤー (QYR-YSK-2KS-002)	6
5.	ヘッドライトハーネスセット (QYR-YSK-BX4-007)	19
6.	リペアセット	20
7.	CCU COMP. (QYR-YSK-2KS-008)	22
2-2	エンジン部品の組み付け	27
8.	メンテナンスセット (QYR-YSK-B3L-019)	27
9.	スパークプラグセット (QYR-YSK-14B-001)	28
10.	シリンダヘッドガスケット	29
11.	ピストンセット (QYR-YSK-2CR-068)	30
12.	コネクティングロッドセット (QYR-YSK-2CR-017)	30
13.	クランクシャフト (QYR-YSK-B3L-003)	30
14.	ハイリフトカムシャフト	32
15.	カムスプロケット (QYR-YSK-B3L-001)	32
16.	カムスプロケット (QYR-YSK-B3L-025)	35
17.	バルブスプリングセット (QYR-YSK-2CR-097)	38
18.	エアファンネルセット (QYR-YSK-B3L-030)	40
19.	AIS プラグセット (QYR-YSK-13S-008)	42
20.	クラッチスプリングスペーサー (QYR-YSK-B3L-016)	43
21.	クラッチボスセット (QYR-YSK-B3L-031)	44
22.	トランスミッションギヤ	45
23.	ミッションメンテナンスセット (QYR-YSK-2CR-032)	48
24.	ドライブスプロケット	51
25.	スプロケットナットセット (QYR-YSK-2CR-036)	52
26.	ストレーナーカバーセット (QYR-YSK-2CR-079)	53
27.	ストレーナーカバーセット (QYR-YSK-B3L-027)	58
2-3	車体部品の組み付け	64
28.	リヤショックスプリング	64
29.	フロントフォークスプリング	65
30.	シートクッション (QYR-YSK-13S-005)	67
31.	フロントスペアホイール ASSY. (QYR-YSK-2CR-049)	68
32.	リヤスペアホイール ASSY. (QYR-YSK-B3L-002)	69
33.	リヤスプロケット	70
34.	フロントキャリパーピストンセット (QYR-YSK-B3L-032)	70
35.	チューブガイド (QYR-YSK-B3L-008)	71

3	締付トルク一覧 .....	72
	シリンダーヘッド組み付け手順 .....	82
	クランクケース組み付け手順 .....	83
	アルミボルト締付け手順 .....	84
	アルミボルトを鉄ボルトに交換する場合 .....	84
	エンジン搭載手順 .....	85
	ピボットシャフト廻り組み付け手順 .....	86
4	ヘッドライトコード結線図 .....	87
5	YZF-R1 結線図 .....	88
6	YZF-R1 キットパーツ部品番号互換表 .....	90



# 1 基本仕様

仕様		SBK/JSB	SST	STD
排気量		998cm <sup>3</sup>	998cm <sup>3</sup>	998cm <sup>3</sup>
ボア/ストローク		79.0 × 50.9 mm	79.0 × 50.9 mm	79.0 × 50.9 mm
最大回転数 (リミッター制御回転数)		14750 rpm	14750 rpm	14500 rpm
圧縮比 (推奨値)		13.0 ~ 13.4	13.0	13.0
バルブタイミング (イベントアングル)	INT	105°	108° ※ 106	108°
	EXT	109°	110° ※ 109°	110°
バルブとピストン のクリアランス (最小)	INT	0.95 mm	0.95mm	—
	EXT	1.90 mm	1.95mm	—
バルブ (タペット) クリアランス	INT	0.09 ~ 0.17 mm	0.09 ~ 0.17 mm	0.09 ~ 0.17 mm
	EXT	0.18 ~ 0.23 mm	0.18 ~ 0.23 mm	0.18 ~ 0.23 mm
スキッシュ推奨値	INT	0.65 ~ 0.75 mm	0.65 ~ 0.75 mm	0.65 ~ 0.75 mm
	EXT	0.95 ~ 1.05 mm	0.95 ~ 1.05 mm	0.95 ~ 1.05 mm

※変更可能な場合の推奨値

## 2 キットパーツ

### 2-1 電装部品の組み付け

#### 1. ECUセット (QYR-YSK-B3L-033/QYR-YSK-B3L-034)

パーツリスト

SBK(スーパーバイク)

No.	PART No.	PART NAME	Q'TY	REMARKS
1	QYR-YSK-B3L-033	ECU SET for SBK	1	
2	B3L-2818Y-73	CD	1	YMS SOFT & MANUAL

- 本セットのECUにはSBK(スーパーバイク)用のベースデータ (R1-22\_BaseData\_00\_SBK.ycz) が書き込まれています。SBK用ベースデータは改造エンジン用です。

SST(ストックスポーツ)

No.	PART No.	PART NAME	Q'TY	REMARKS
1	QYR-YSK-B3L-034	ECU SET for SST	1	
2	B3L-2818Y-73	CD	1	YMS SOFT & MANUAL

- 本セットのECUにはSST(ストックスポーツ)用のベースデータ (R1-22\_BaseData\_00\_STK.ycz) が書き込まれています。SST用ベースデータはスタンダードエンジン用です。
- このECUセットとキットのワイヤーハーネスを使用することにより燃料噴射、点火時期等の調整(セッティング)をすることができます。
- 燃料噴射、点火時期等の調整(セッティング)方法は本セットに同梱されているCDのYMSマニュアルをご参照ください。

※推奨マフラー

Akrapovic 製 (仕様の詳細は下記記載のホームページにて確認してください。)

Web <https://www.akrapovic.com/en/intro?returnUrl=%2F>

- SBK用、SST用とも、キットハーネスの2極のカプラーの抜き差しによりスプリント用とEWC用のモード切替を行うことができます。カプラーを接続した状態ではEWC用となります。カプラーを外した状態にするとスプリント用となります。出荷時はカプラーは接続された状態になっていません。(下図参照)

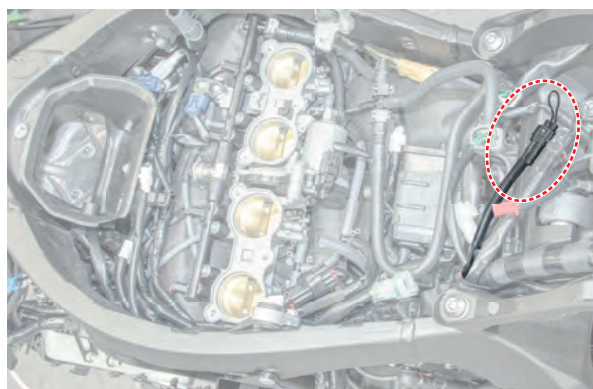

本セットのカムシャフト、カムスプロケット、バルブスプリング、ECU、エアファンネルは下記の組み合わせ以外では使用しないこと。

MODEL	SHAFT CAM 1 INT	SHAFT CAM 2 EXT	CAM SPROCKET	VALVE SPRING SET	AIR FUNNEL SET	ECU SET	WIRE HARNESS SET	METER(REPAIR SET)
2015	QYR-YSK-2CR-001	QYR-YSK-2CR-002	QYR-YSK-B3L-001	QYR-2CR-YSK-004	QYR-YSK-2CR-005	QYR-YSK-2CR-009	QYR-YSK-2CR-008	R1:2CR-83500-00 (SET No.QYR-YSK-2CR-091) R1M:2KS-83500-00 (SET No.QYR-YSK-2KS-005)
2016				QYR-YSK-2CR-071	QYR-YSK-2CR-064	QYR-YSK-2CR-066		
2017				QYR-YSK-2CR-097		QYR-YSK-2CR-077		
2018 2019	QYR-YSK-2CR-001	QYR-YSK-2CR-002	QYR-YSK-B3L-001	QYR-YSK-2CR-071 QYR-YSK-2CR-097	QYR-YSK-2CR-064	QYR-YSK-BX4-004 QYR-YSK-BX4-006	QYR-YSK-BX4-003	R1:BX4-83500-30 (SET No.QYR-YSK-BX4-005) R1M:2KS-83500-60 (SET No.QYR-YSK-2KS-006)
2020 2021 2022	QYR-YSK-B3L-004	QYR-YSK-B3L-006	QYR-YSK-B3L-001	YZF-R1 純正部品使用 BX4-12113-00 BX4-12114-00 BX4-12123-00 BX4-12124-00	QYR-YSK-B3L-007	QYR-YSK-B3L-020	QYR-YSK-B3L-015	R1:B3L-83500-00 (SET No.QYR-YSK-B3L-009) R1M:B4S-83500-00 (SET No.QYR-YSK-B4S-001)
2020 2021 2022 for SST	YZF-R1 純正部品使用 B3L-12170-00	YZF-R1 純正部品使用 B3L-12180-00	YZF-R1 純正部品使用	YZF-R1 純正部品使用 BX4-12113-00 BX4-12114-00 BX4-12123-00 BX4-12124-00	YZF-R1 純正部品使用 B3L-1440B-01	QYR-YSK-B3L-034	QYR-YSK-B3L-015	R1:B3L-83500-00 (SET No.QYR-YSK-B3L-009) R1M:B4S-83500-00 (SET No.QYR-YSK-B4S-001)
2020 2021 2022 for SST	YZF-R1 純正部品使用 B3L-12170-00	YZF-R1 純正部品使用 B3L-12180-00	QYR-YSK-B3L-025	YZF-R1 純正部品使用 BX4-12113-00 BX4-12114-00 BX4-12123-00 BX4-12124-00	YZF-R1 純正部品使用 B3L-1440B-01	QYR-YSK-B3L-034		
2020 2021 2022 for SBK	QYR-YSK-B3L-024	QYR-YSK-B3L-026	QYR-YSK-B3L-001	QYR-YSK-2CR-097	QYR-YSK-B3L-030	QYR-YSK-B3L-033		

**注 意**

上記の組み合わせ以外で使用するとエンジンの破損の原因となります。

必ず上記の組み合わせで使用してください。

## 2. インターフェースケーブル (QYR-YSK-2CR-010)

### パーツリスト

No.	PART No.	PART NAME	Q'TY	REMARKS
1	QYR-YSK-2CR-010	CABLE, INTERFACE	1	USB
2	2CR-N81CD-71-1	CD	1	USB ドライバー Windows10 対応

- 本品は、キットハーネスと YEC FI Matching System (YMS) がインストールされているパソコンとをつなぐケーブルです。
- YMS の使用方法については、YMS マニュアルをご参照ください。
- ケーブルを初めてパソコンに接続するときには、USB ドライバをインストールする必要があります。インストール方法は CD の中に入っている USB ドライバインストールマニュアルをご参照ください。

### セルフダイアグノーシス機能

ECU にはフューエルインジェクションシステムが正常に作動しているかを自己診断（セルフダイアグノーシス）する機能が装備されています。自己診断機能で不具合を検出すると代替操作でエンジンを作動させ、エンジン警告灯を点灯させることでライダーに異常を知らせます。このとき検出された故障コードは ECU のメモリーに記憶されます。

市販のOBDツールにヤマハ純正部品「90890-03249 OBD/GST LEADWIRE KIT」を用いて車両と繋ぐことで次項のCODEをご確認いただけます。

詳細はヤマハ発動機が発行するSTDのサービスマニュアルをご参照ください。

「90890-03249 OBD/GST LEADWIRE KIT」はヤマハ部品販売店でご購入いただけます。

DTC CODE	DTC 英語名記載 / 確認欄
C0520	Multi-axis Acceleration Sensor Module "A"
C1000	Steering Damper Solenoid Control Circuit
P0030	HO2S Heater Control Circuit Bank 1 Sensor 1
P0050	HO2S Heater Control Circuit Bank 2 Sensor 1
P00D1	HO2S Heater Control Circuit Range/Performance Bank 1 Sensor 1
P00D3	HO2S Heater Control Circuit Range/Performance Bank 2 Sensor 1
P0069	Manifold Absolute Pressure - Barometric Pressure Correlation
P0105	Manifold Absolute Pressure/Barometric Pressure Sensor Circuit
P0106	Manifold Absolute Pressure/Barometric Pressure Sensor Circuit Range/Performance
P0107	Manifold Absolute Pressure/Barometric Pressure Sensor Circuit Low
P0108	Manifold Absolute Pressure/Barometric Pressure Sensor Circuit High
P0110	Intake Air Temperature Sensor 1 Circuit Bank 1
P0111	Intake Air Temperature Sensor 1 Circuit Range/Performance Bank 1
P0112	Intake Air Temperature Sensor 1 Circuit Low Bank 1
P0113	Intake Air Temperature Sensor 1 Circuit High Bank 1
P0115	Engine Coolant Temperature Sensor 1 Circuit
P0116	Engine Coolant Temperature Sensor 1 Circuit Range/Performance
P0117	Engine Coolant Temperature Sensor 1 Circuit Low
P0118	Engine Coolant Temperature Sensor 1 Circuit High
P0122	Throttle/Pedal Position Sensor/Switch "A" Circuit Low
P0123	Throttle/Pedal Position Sensor/Switch "A" Circuit High
P0132	O2 Sensor Circuit High Voltage Bank 1 Sensor 1
P0133	O2 Sensor Circuit Slow Response Bank 1 Sensor 1
P0134	O2 Sensor Circuit No Activity Detected Bank 1 Sensor 1
P0152	O2 Sensor Circuit High Voltage Bank 2 Sensor 1
P0153	O2 Sensor Circuit Slow Response Bank 1 Sensor 1
P0154	O2 Sensor Circuit No Activity Detected Bank 1 Sensor 1
P0201	Cylinder 1 Injector "A" Circuit
P0202	Cylinder 2 Injector "A" Circuit
P0203	Cylinder 3 Injector "A" Circuit
P0204	Cylinder 4 Injector "A" Circuit
P0222	Throttle/Pedal Position Sensor/Switch "B" Circuit Low
P0223	Throttle/Pedal Position Sensor/Switch "B" Circuit High
P0300	Random/Multiple Cylinder Misfire Detected
P0301	Cylinder 1 Misfire Detected
P0302	Cylinder 2 Misfire Detected
P0303	Cylinder 3 Misfire Detected
P0304	Cylinder 4 Misfire Detected
P0335	Crankshaft Position Sensor "A" Circuit
P0340	Camshaft Position Sensor "A" Circuit Bank 1 or Single Sensor
P0342	Camshaft Position Sensor "A" Circuit Low Bank 1 or Single Sensor
P0343	Camshaft Position Sensor "A" Circuit High Bank 1 or Single Sensor
P0351	Ignition Coil "A" Primary Control Circuit/Open
P0352	Ignition Coil "B" Primary Control Circuit/Open
P0353	Ignition Coil "C" Primary Control Circuit/Open
P0354	Ignition Coil "D" Primary Control Circuit/Open

DTC CODE	DTC 英語名記載 / 確認欄
P0475	Exhaust Pressure Control Valve "A"
P0476	Exhaust Pressure Control Valve "A" Range/Performance
P0480	Fan 1 Control Circuit
P048B	Exhaust Pressure Control Valve "A" Position Sensor/Switch Circuit
P048C	Exhaust Pressure Control Valve "A" Position Sensor/Switch Circuit Range/Performance
P048D	Exhaust Pressure Control Valve "A" Position Sensor/Switch Circuit Low
P048E	Exhaust Pressure Control Valve "A" Position Sensor/Switch Circuit High
P0500	Vehicle Speed Sensor "A" Circuit
P0560	System Voltage
P0563	System Voltage High
P0601	Internal Control Module Memory Checksum Error
P0606	Control Module Processor
P062F	Internal Control Module EEPROM Error
P0638	Throttle Actuator Control Range/Performance Bank 1
P0657	Actuator Supply Voltage "A" Circuit/Open
P0914	Gear Shift Position Circuit
P0915	Gear Shift Position Circuit Range/Performance
P0916	Gear Shift Position Circuit Low
P0917	Gear Shift Position Circuit High
P1400	Secondary Air Induction System Control Solenoid Circuit
P1500	VSS - NGS - CES Correlation
P1600	Lean Angle Sensor Circuit / Open
P1601	Side Stand Switch Circuit
P1602	Internal Control Module Shutoff Circuit
P1806	Shift Sensor "A" Circuit Low
P1807	Shift Pedal Position "A" Circuit High
P2122	Throttle/Pedal Position Sensor/Switch "D" Circuit Low
P2123	Throttle/Pedal Position Sensor/Switch "D" Circuit High
P2127	Throttle/Pedal Position Sensor/Switch "E" Circuit Low
P2128	Throttle/Pedal Position Sensor/Switch "E" Circuit High
P2135	Throttle/Pedal Position Sensor/Switch "A"/"B" Voltage Correlation
P2138	Throttle/Pedal Position Sensor/Switch "D"/"E" Voltage Correlation
P2158	Vehicle Speed Sensor "B" Circuit
P2195	O2 Sensor Signal Biased/Stuck Lean Bank 1 Sensor 1
P2197	O2 Sensor Signal Biased/Stuck Lean Bank 2 Sensor 1
P21CF	Cylinder 1 injector "B" circuit/open
P21D0	Cylinder 2 injector "B" circuit/open
P21D1	Cylinder 3 injector "B" circuit/open
P21D2	Cylinder 4 injector "B" circuit/open
P2228	Barometric Pressure Sensor "A" Circuit Low
P2229	Barometric Pressure Sensor "A" Circuit High
U0125	Lost Communication With Multi-axis Acceleration Sensor Module
U0155	Lost Communication With Instrument Panel Cluster (IPC) Control Module

### 3. ワイヤーハーネスセット (QYR-YSK-B3L-015)

#### パーツリスト

	No.	PART No.	PART NAME	Q'TY	REMARKS
	1	B3L-82590-70	WIRE HARNESS ASSY.	1	
○	2	QYR-YSK-B3L-012	WIRE,SUB-LEAD for TH INJECTOR	1	
○	3	QYR-YSK-B3L-011	WIRE,SUB-LEAD for AC INJECTOR	1	
○	4	QYR-YSK-B3L-010	WIRE,SUB-LEAD for IG. COIL	1	
○	5	QYR-YSK-2CR-075	WIRE,LEAD for FUEL PUMP	1	
○	6	QYR-YSK-B3L-013	WIRE,LEAD for METER	1	
	7	B3L-2128A-70	BRKT., REGULATOR 1	1	For REC./REG.
☆	8	92017-06020	BOLT,BUTTON HEAD	2	
☆	9	90201-07081	WASHER,PLAIN	2	
☆	10	95607-06200	NUT,U FLANGE	2	
○	11	QYR-YSK-B3L-017	BRKT.,UPPER	1	For ECU
○	12	QYR-YSK-B3L-018	BRKT.,UNDER	1	For ECU
☆	13	90338-06018	PLUG	4	
☆	14	90111-06116	BOLT,HEX. SOCKET BUTTON	1	M6 × 16mm
☆	15	90111-06140	BOLT, HEX.SOCKET BUTTON	1	M6 × 20mm
☆	16	95817-06010	BOLT,FLG.	2	
	17	B3L-2830X-70	BRKT.,CONTROL UNIT	1	For Hydraulic unit assy.
☆	18	90110-06163	BOLT,HEX. SOCKET HEAD	1	
☆	19	92017-06010	BOLT,BUTTON HEAD	2	
☆	20	5GF-83976-00	SW., HANDLE 1	1	TAIL LIGHT SW.

このワイヤーハーネスは STD に対して灯火類の結線を削除し軽量化した部品です。

#### 注 意

このワイヤーハーネスは、キットの ECU との組み合わせでなければ機能しません。

R1J20191108Rev

### 4. サブリードワイヤー (QYR-YSK-2KS-002)

#### パーツリスト

	No.	PART No.	PART NAME	Q'TY	REMARKS
	21	QYR-YSK-2KS-002	WIRE, SUB-LEAD	1	SCU

このワイヤーハーネスは Electric racing suspension (ERS) 機能付き車両に KIT ハーネスを組み込む為の部品です。

#### 要 点

E-SD (STD のステアリングダンパー) を使用しない場合、E-SD のカプラーを外しても機能上問題ありません。

## 注 意

- KIT ECU を初めて使用する場合は YMS を使用し、ベースマップの書き込み作業を実施してください。
  - メインスイッチのカプラーを外してから組み付け作業を始めてください。
  - 走行に必要な電力を確保するために AC GENERATOR は取り外さないでください。バッテリーだけの使用は、短時間で走行不可能となります。
  - Hydraulic unit assy. は必ずこのワイヤーハーネスと結線してください。KIT ECU を使用すると ABS は機能しませんが結線しないと、全ての電子制御は機能しません。
  - Hydraulic unit assy. は分解しないでください。
-



### ワイヤーハーネスの組み付け方法

1. STDのワイヤーハーネスを車体から取り外します。
2. ECU, Side cover bracket(left) を車体から取り外します。
3. PLUG ⑬を BRKT., UNDER ⑫に取り付けます。

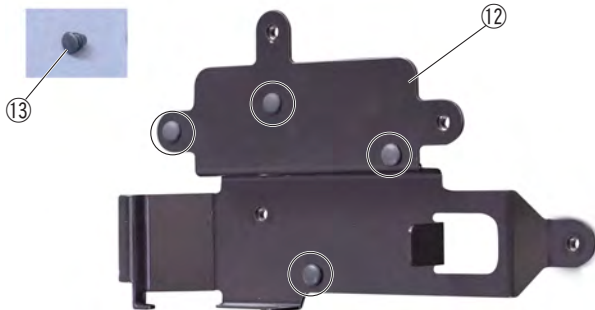

4. BRKT., UNDER ⑫を BOLT, HEX. SOCKET BUTTON ⑭、⑮を使用してフレームに取り付けます。

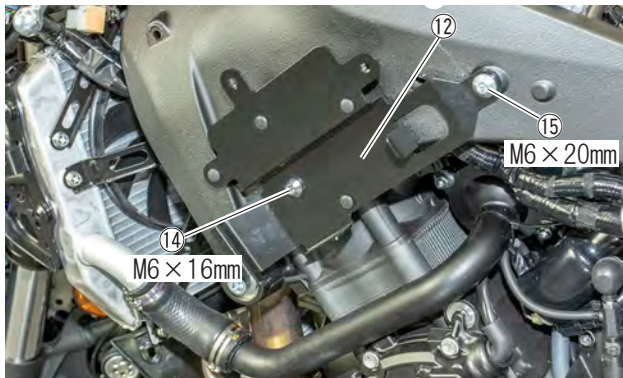

5. ECU と BRKT., UPPER ⑪を BOLT, FLG. ⑯を使用して BRKT., UNDER ⑫に取り付けます。

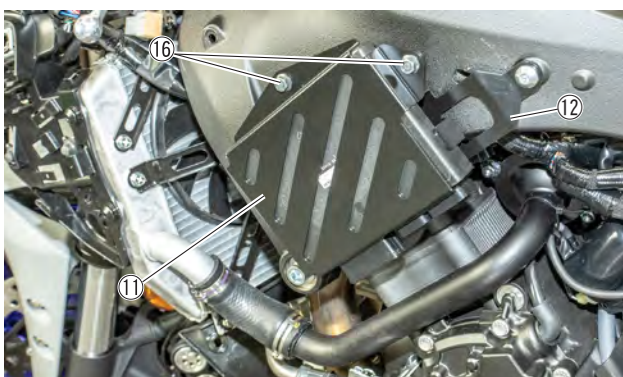
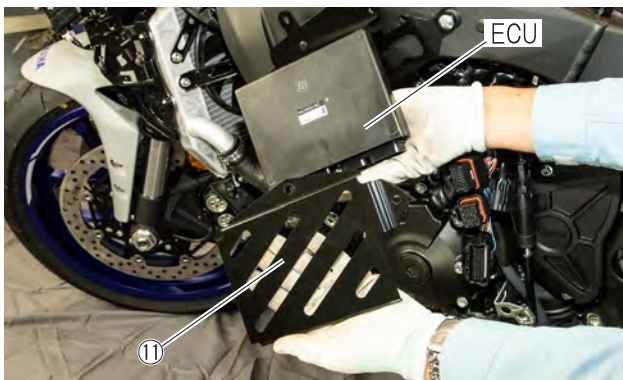



6. Hydraulic unit と EXUP servo motor を車体から取り外します。

BRKT.,CONTROL UNIT ⑰ へ BOLT,BUTTON HEAD ⑲ を使用して Hydraulic unit を取り付けます。

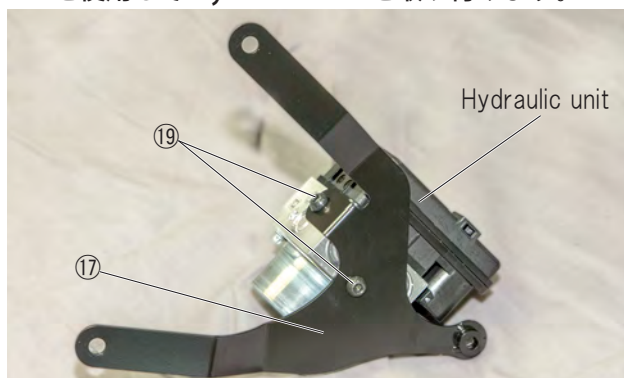

7. BRKT.,CONTROL UNIT ⑰ を STD のボルトとカラー、BOLT,HEX. SOCKET HEAD ⑱ を使用して車体へ取り付けます。

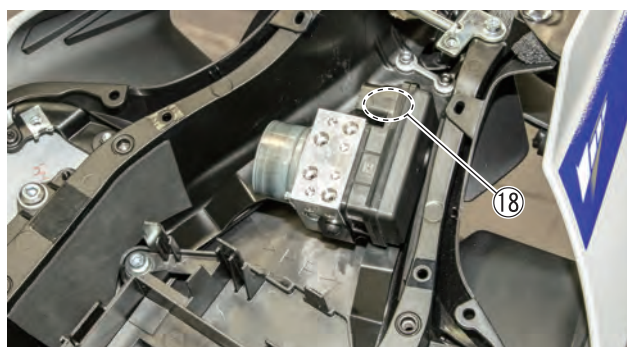

8. ラジエター左側に取り付けられている STD のレクチファイヤー / レギュレータを車体から取り外します。

9. BRKT., REGULATOR 1 ⑦を BOLT,BUTTON HEAD ⑧、WASHER,PLAIN ⑨を使用して車体に取り付けます。

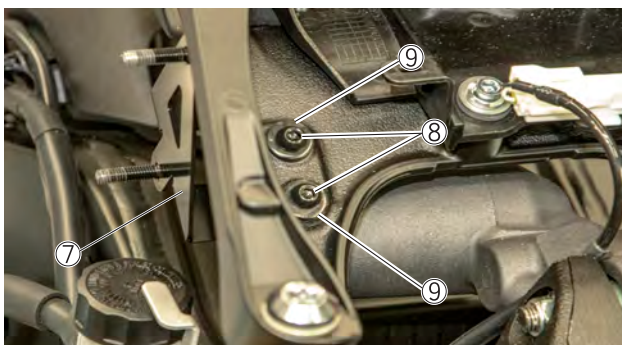
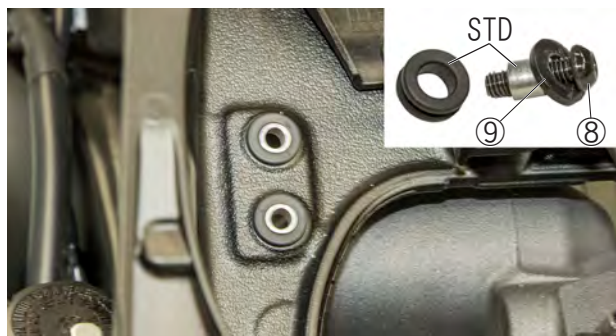

10. レクチファイヤー / レギュレータを NUT,U FLANGE ⑩を使用して BRKT., REGULATOR 1 ⑦に取り付けます。





11. 図を参考にしてキットハーネスを組み付けます。

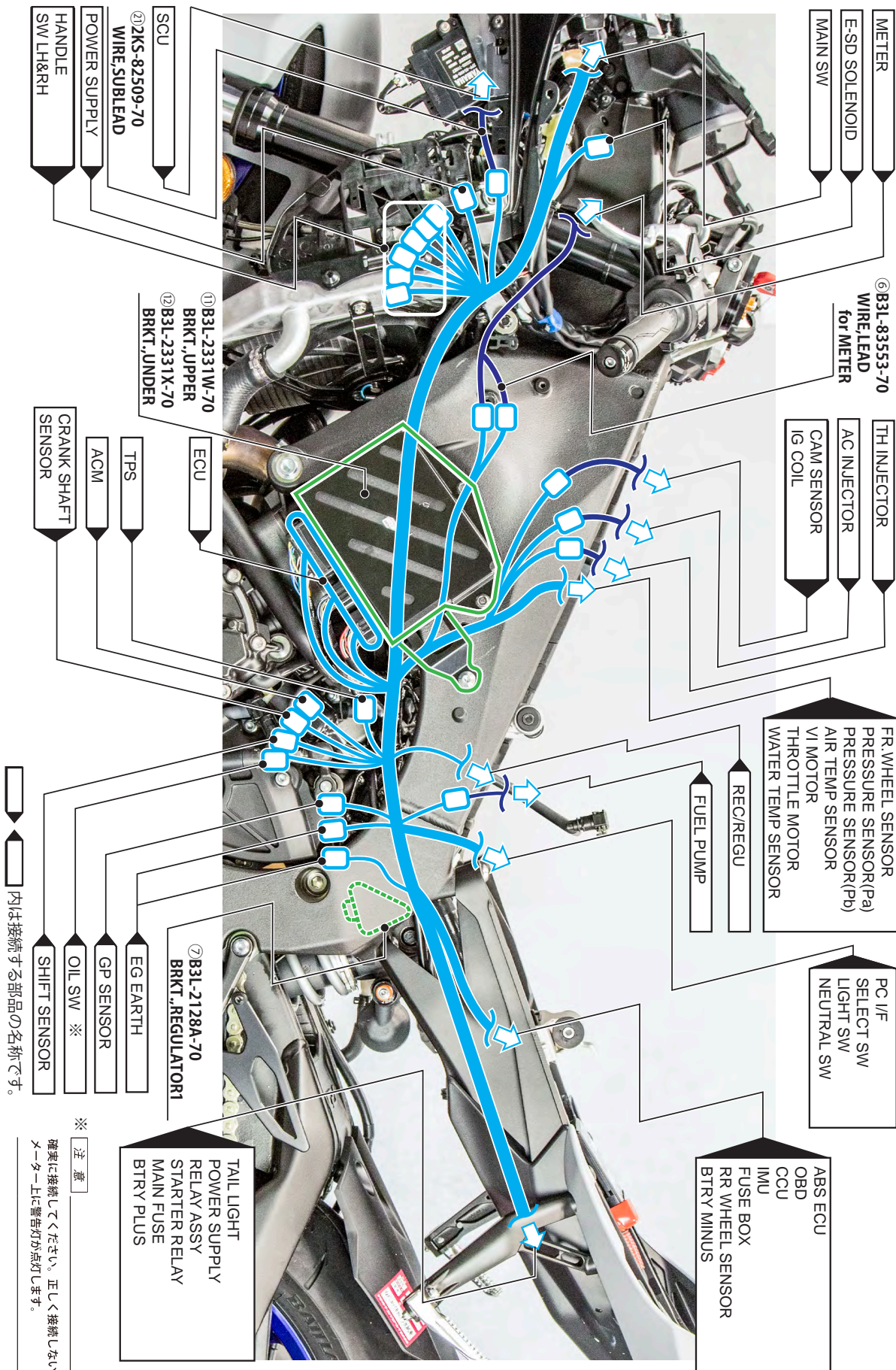



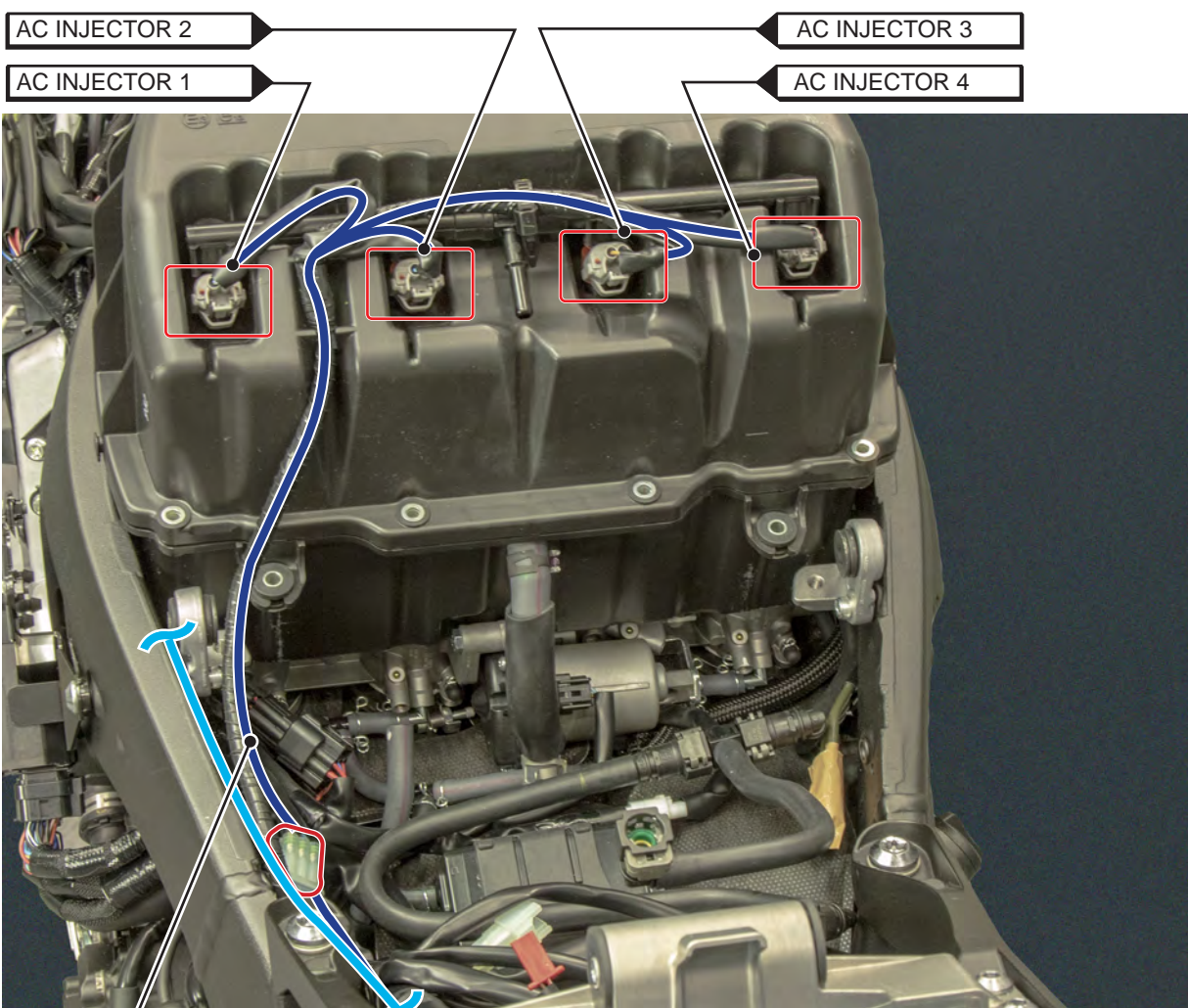
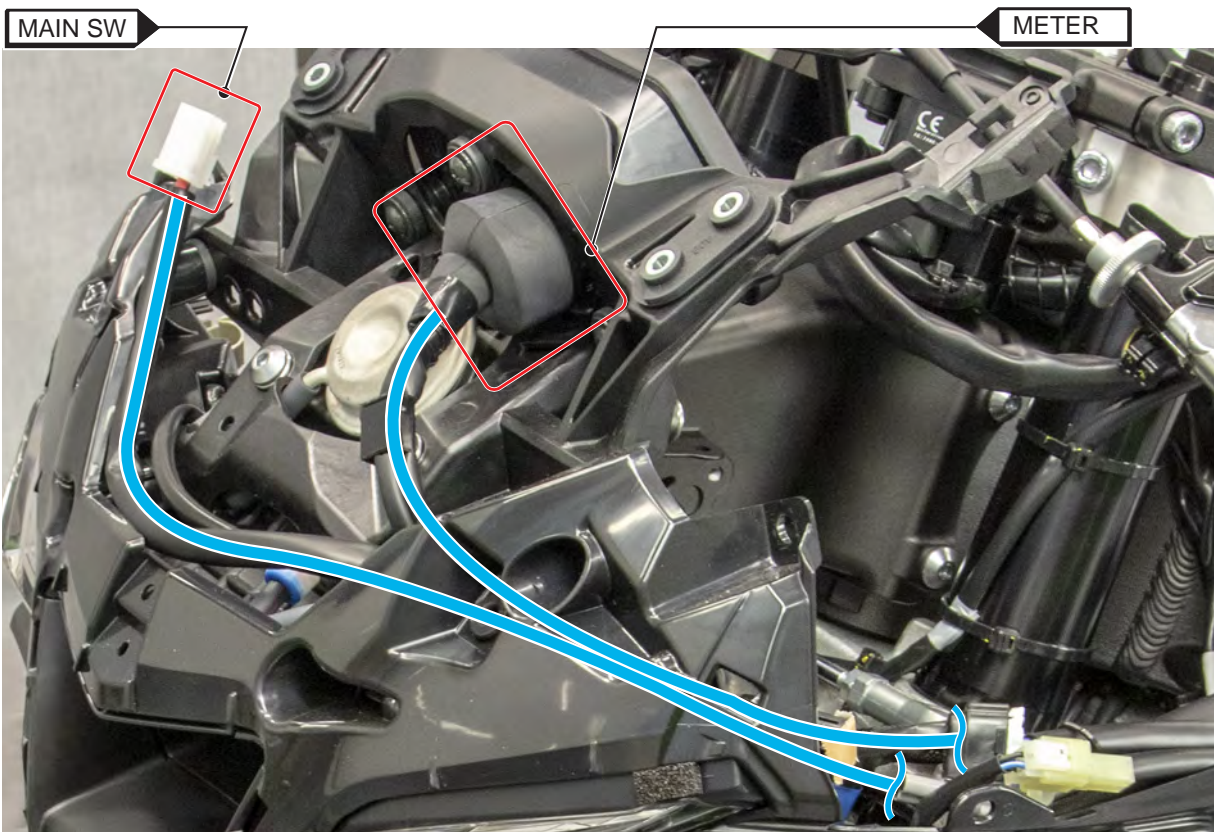

AC INJECTOR 2

AC INJECTOR 3

AC INJECTOR 1

AC INJECTOR 4

⑥B3L-82318-70  
WIRE, SUB-LEAD  
for AC INJECTOR

内は接続する部品の名称です。



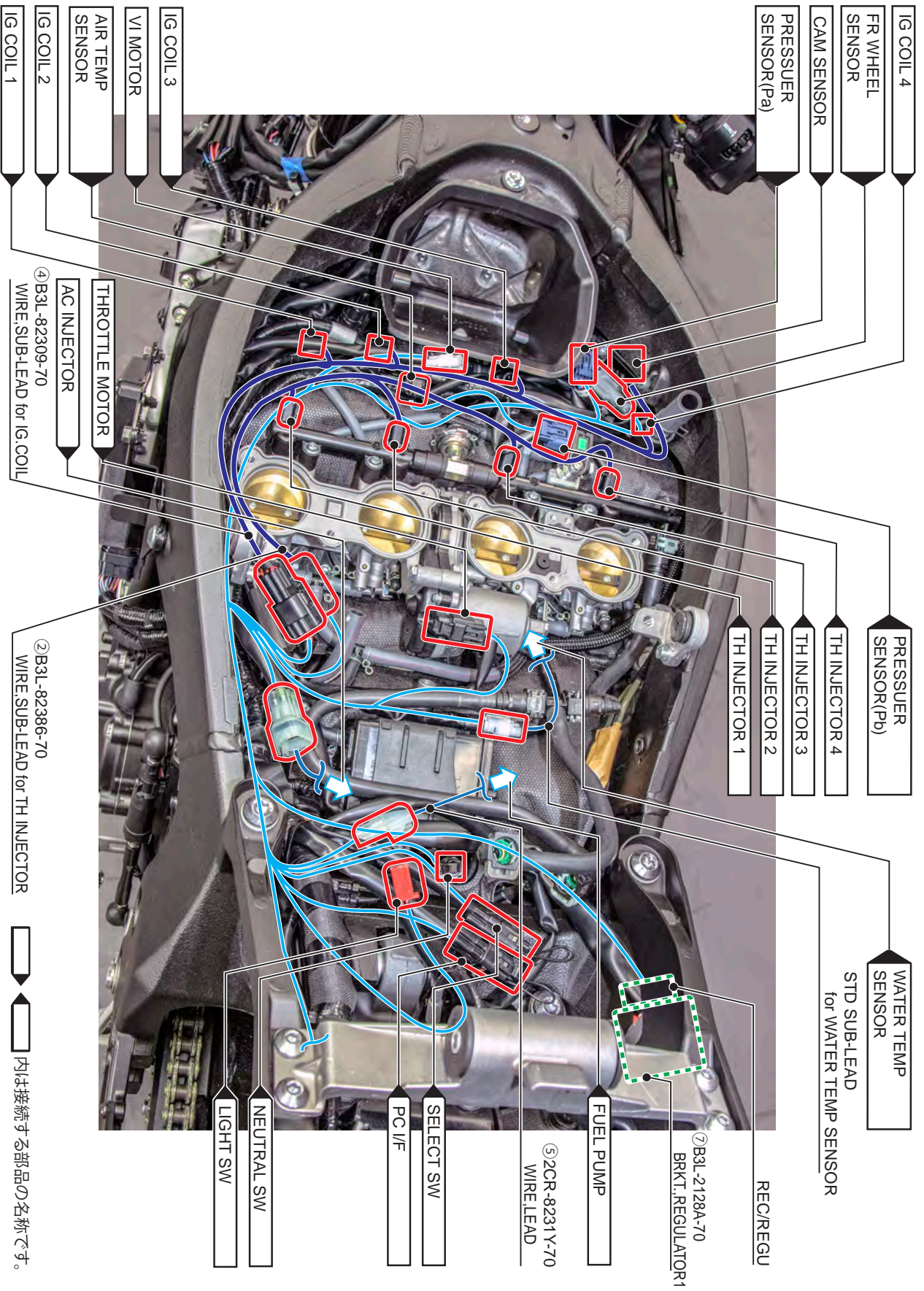

②B9L-82386-70 WIRE, SUB-LEAD for TH INJECTOR

④B9L-82309-70 WIRE, SUB-LEAD for IG COIL

内は接続する部品の名称です。



TAIL LIGHT

ABS ECU

POWER SUPPLY

MAIN FUSE

OBD

BTRY MINUS

CCU

RELAY ASSY.

STARTER RELAY

17 B3L-2830X-70  
BLKT., CONTROL UNIT

BTRY PLUS

IMU.

JOINT  
CONNECTOR

FUSE BOX

REAR WHEEL  
SENSOR

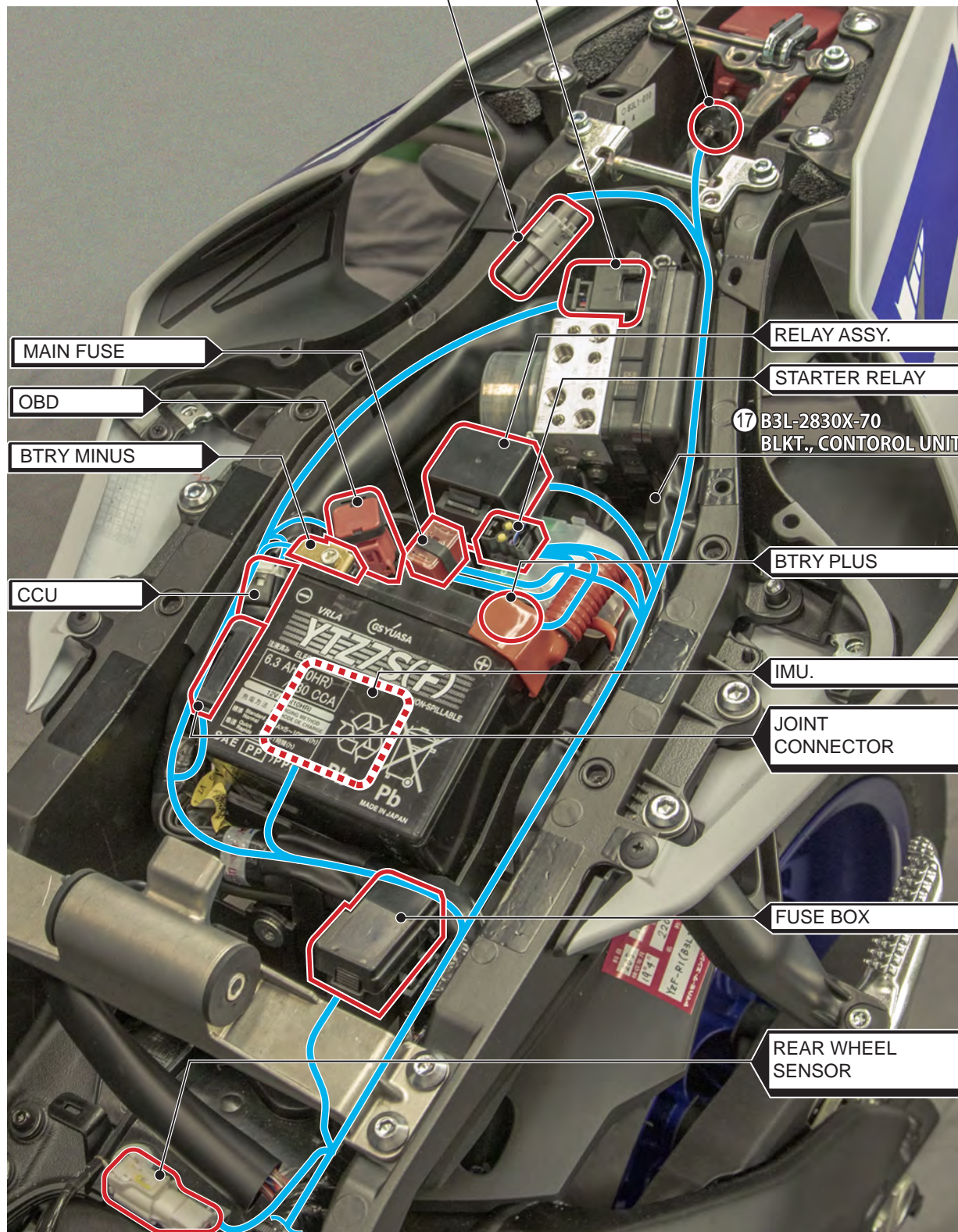

内は接続する部品の名称です。

## 各スイッチの名称と機能

### < Left >

Low ポジション固定

Hi ポジション→LAP スイッチが機能しなくなる

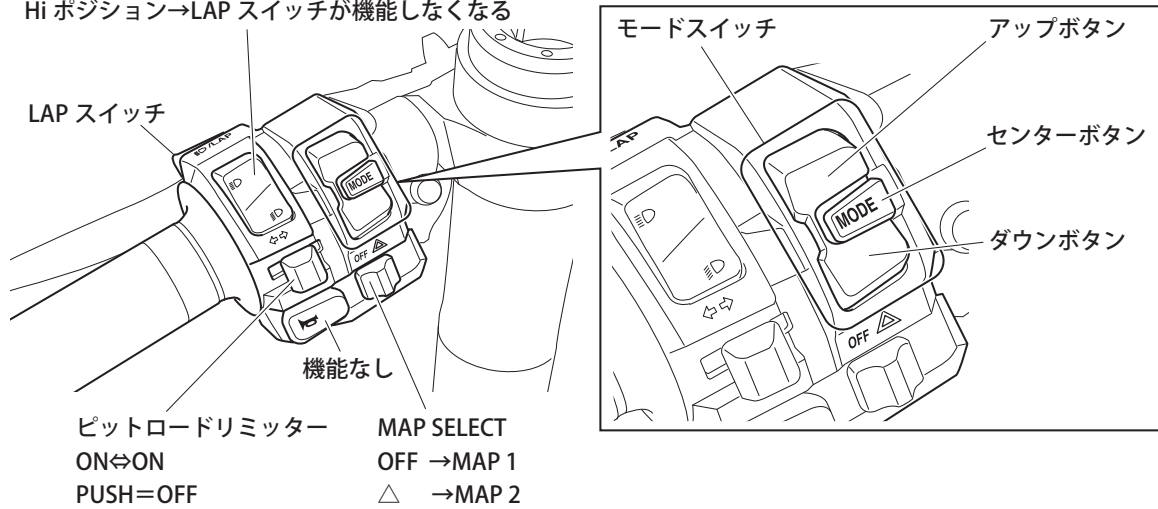

### < Right >

スタータースイッチ／エンジンストップスイッチ



## YRC：ヤマハライドコントロール

ヤマハライドコントロールは各種のセンサーとIMUからのデータに基づき、エンジン出力を制御するシステムです。

下記の機能は、個別にON/OFFを切り替えたり、ライダーが自分の好みや運転状況に合わせて調節することができます。

設定について詳しくは、オーナーズマニュアルの「MENU」の項を参照してください。

※ バッテリー再接続時やメーター再接続時に表示される「T.TRIP」表示選択時のみ、メーターMENU画面への移行ができないので、ご注意ください。

IMU：イナーシャルメジャメントユニット

PWR：パワーデリバリーモード

TCS：スピンコントロールシステム

SCS：スライドコントロールシステム

LCS：ローンチコントロールシステム

QSS：クイックシフトシステム

LIF：リフトコントロールシステム

ERS：オーリンズ製エレクトリックレーシングサスペンション（2KSのみ対応しています。）

EBM：エンジンブレーキマネージメントシステム

IMU：イナーシャルメジャメントユニット

イナーシャルメジャメントユニットは6軸の慣性計測装置です。

この装置は下図、a:マシンピッチ、b:ロール、c:ヨーを計測する3つのジャイロセンサー（角度センサー）と前後、上下、左右方向の加速を計測する3つのGセンサー（加速度計）から成っています。このデータ等に基づいてYRCによりエンジン出力制御を行ないます。

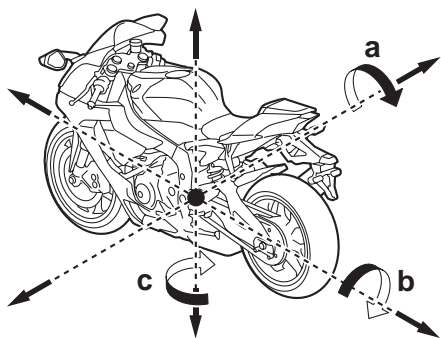

## 要 点

IMUは慣性計測装置ですので、車両搭載位置、角度が変わってしまうと計測が不能となりYRCが機能できなくなります。

## PWR：パワーデリバリーモード

パワーモード選択システムは、スロットルの開口角度に応じてスロットルバルブの開口を調節する4種類の制御マップで構成されており、ライダーの好みや走行状況に応じてモードを選択できます。

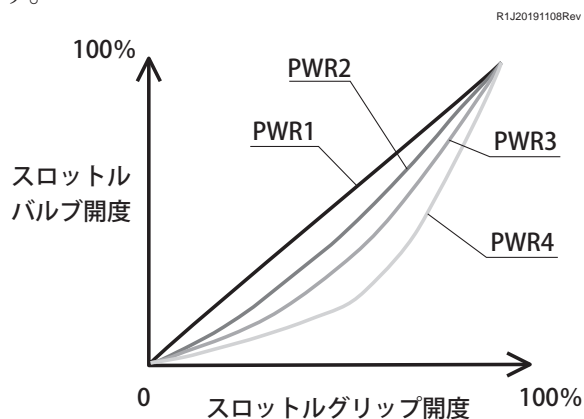

## TCS：スピンコントロールシステム

スピンコントロールシステムは加速時のトラクションを維持します。リアホイールのスピン（制御不能な空転）をセンサーが検出すると、必要に応じてシステムが作動しスピンが回復するまでエンジン出力を調節します。

このシステムはSCSを補助しながらより円滑な走行を維持します。

TCS-1の効きは0となります。

TCSを「OFF」にすると、SCS、LCS、QSS、LIFも自動的にOFFに設定されます。

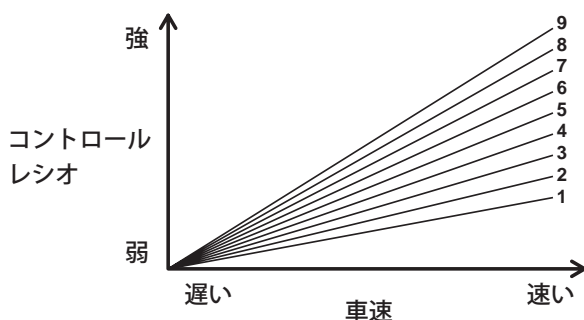



### SCS：スライドコントロールシステム

スライドコントロールシステムはリアホイールの横滑りを検出した際にエンジン出力を制御します。

IMUからのデータに基づき最適なエンジン出力に調節されるので、ライダーはライディングに集中することができます。

このシステムはTCSを補助しながらより円滑な走行を維持します。

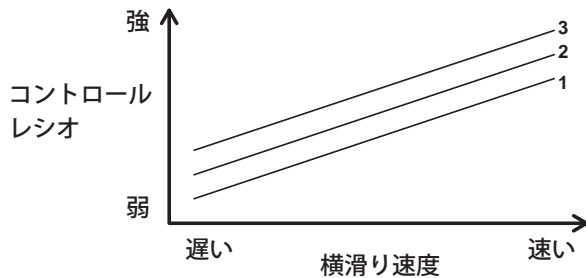

### LCS：ローンチコントロールシステム

ローンチコントロールシステムは円滑で敏速なスタートを促進します。

フルスロットルの状態でもTCSやLIFと連動して最適なエンジン出力を維持します。

これにより車両をスタートする際のライダーにかかる負荷を軽減し、ライダーはクラッチ操作や車両の制御に集中することができます。

LCSはTCSやLIFと連動して機能します。

TCSを「OFF」にするとLIFも自動的にOFFに設定されます。

R1J20191108Rev

### QSS：クイックシフトシステム

クイックシフトシステムは電子制御により、スロットルを閉じてクラッチレバーを操作しなくてもシフトチェンジを可能にするシステムです。シフトセンサーがシフトペダルの操作を感知すると、シフトチェンジのためにエンジン出力や駆動力が一瞬で調整されます。

### LIF：リフトコントロールシステム

リフトコントロールシステムはスタート時やカーブ後の加速時など極端な加速によるフロントホイールリフトを軽減します。

IMUがフロントホイールリフトを検出し、エンジン出力を最適なレベルに調節することでフロントホイールリフトを補正しライダーの車両制御を補助します。

R1J20200508Rev

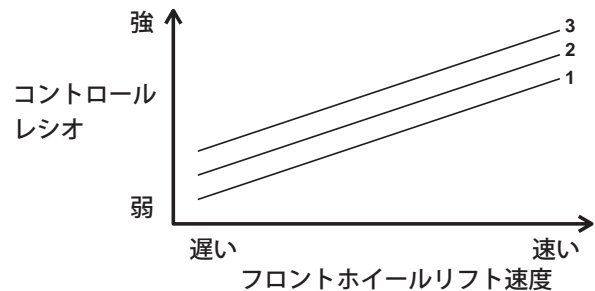

### ERS：エレクトリックレーシングサスペンション

オーリンズ製エレクトリックレーシングサスペンションはIMUからの情報に基づき、サスペンションコントロールユニット（SCU）がフロントおよびリアサスペンションのダンピングフォースを走行条件に合わせて総合的に調節します。

### EBM：エンジンブレーキマネジメントシステム

エンジンブレーキマネジメントシステムは減速時にエンジントルクを低下させます。燃料噴射、点火タイミングおよび電子スロットルバルブをECUで制御します。コースの状況、走行条件またはライダーの好みに合わせて3つの設定があります。

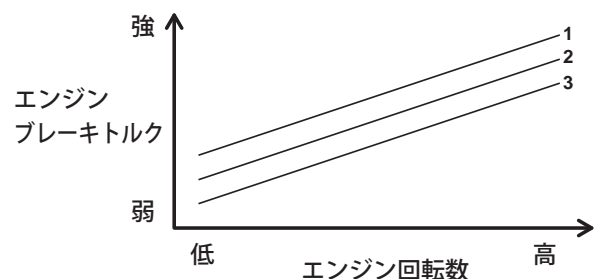

## 前後輪車速センサーについて

前後輪に設置された車速センサーは YRC 制御に使用しているため取り外さないでください。

- 前後のホイールを STD から変更する場合は下図を参考にして ROTOR,SENSOR を製作して取り付けてください。
- フロントフォーク・リヤブレーキブラケットを STD から変更する場合も下図を参照にして SENSOR ASSY. 取り付け部を製作し、前後車速センサーを取り付けてください。

- ※ 1. ROTOR,SENSOR を製作する場合は磁性のある鋼系材料を使用してください。
- ※ 2. SENSOR ASSY. のローター回転方向に対する取り付け角度は下図の角度を守ってください。
- ※ 3. ROTOR,SENSOR や SENSOR ASSY. 取付ブラケットを STD から変更した場合は正確に取り付けられていたとしても振動やノイズ等により誤動作する可能性があります。

R1J20191108Rev

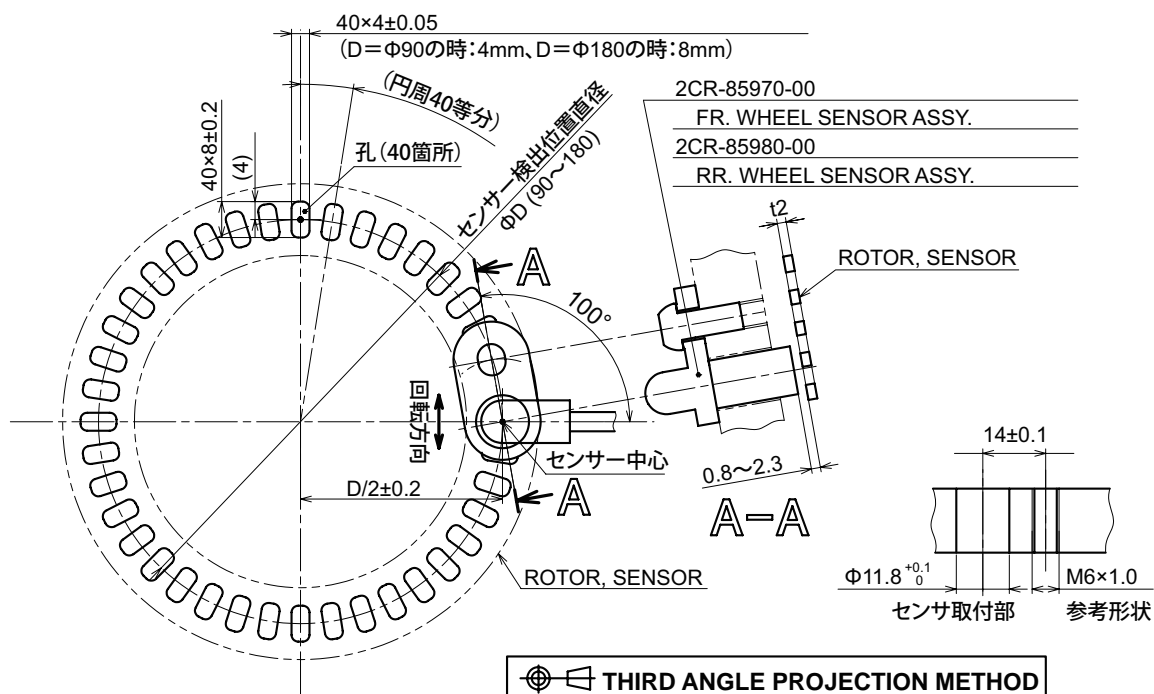

## 5. ヘッドライトハーネスセット (QYR-YSK-BX4-007)

### パーツリスト

	No.	PART No.	PART NAME	Q'TY	REMARKS
	1	BX4-84359-71	CORD, HEAD LIGHT	1	
☆	2	5GF-83976-00	SW., HANDLE 1	3	Light ON/OFF SW. × 2 個 Emergency SW.

R1J20191108Rev

この部品は、キットハーネスと組み合わせて使用することで、耐久レース用として、ヘッドライト・テールライトを使用できるようにするものです。ヘッドライト・テールライトはSTDを使うことを前提としています。

ライトのスイッチは3つあります。

SW.1：ヘッドライト (Hi ビーム) とテールライト1を点灯

SW.2：ヘッドライト (Low ビーム) とテールライト2を点灯

EMERGENCY SW.：エマージェンシーライトを点灯

出場する耐久レースの競技規則を確認の上、ご使用ください。

### (参考図)

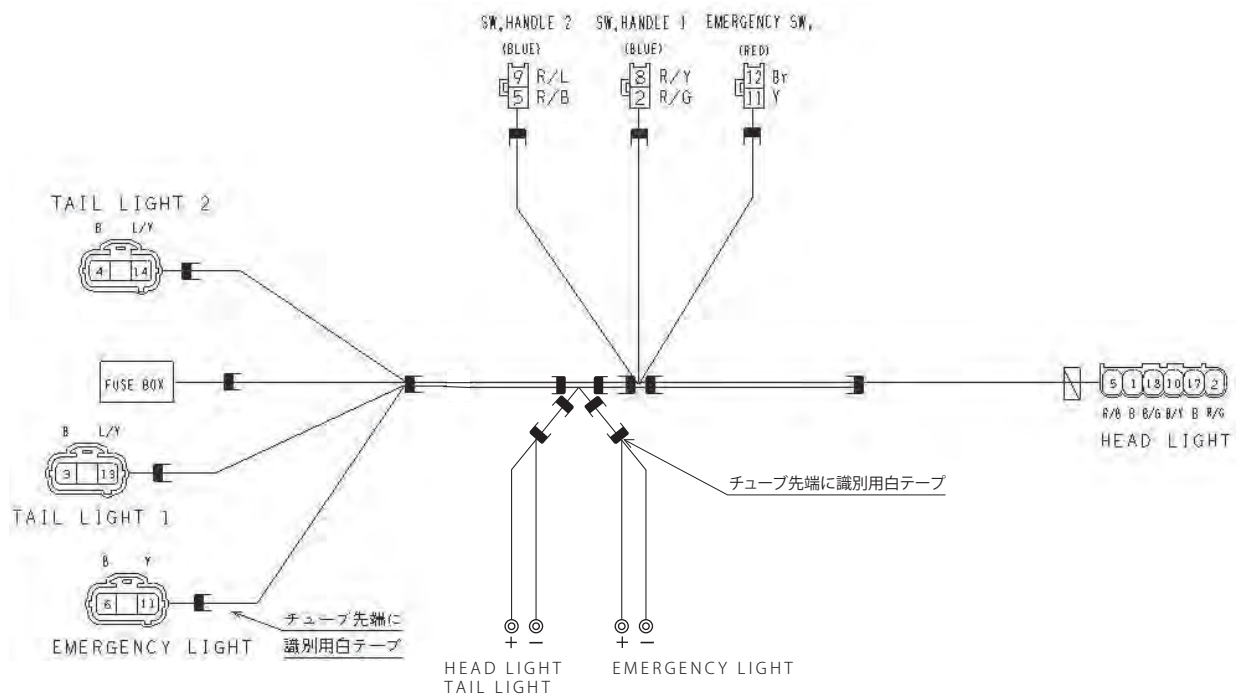

R1J20191108Rev

## 6. リペアセット

本セットは機種に合わせて選択してください。

### パーツリスト

#### QYR-YSK-2CR-091 (for 2015~2017 YZF-R1(2CR/BX4))

	No.	PART No.	PART NAME	Q'TY	REMARKS
☆	1	2CR-83500-00	METER ASSY.	1	
☆	2	2CR-83963-00	SWITCH HANDLE 3	1	
☆	3	2CR-83969-00	SWITCH HANDLE 5	1	
☆	4	2CR-85970-00	FR.WHEEL SENSOR	1	
☆	5	2CR-85980-00	RR.WHEEL SENSOR	1	

R1J20191108Rev

### パーツリスト

#### QYR-YSK-BX4-005 (for 2018,2019 YZF-R1(BX4))

	No.	PART No.	PART NAME	Q'TY	REMARKS
☆	1	BX4-83500-30	METER ASSY.	1	
☆	2	2CR-83963-00	SWITCH HANDLE 3	1	
☆	3	2CR-83969-00	SWITCH HANDLE 5	1	
☆	4	2CR-85970-00	FR.WHEEL SENSOR	1	
☆	5	2CR-85980-00	RR.WHEEL SENSOR	1	

R1J20191108Rev

### パーツリスト

#### QYR-YSK-B3L-009 (for 2020 ~ 2022 YZF-R1 (B3L))

	No.	PART No.	PART NAME	Q'TY	REMARKS
☆	1	B3L-83500-00	METER ASSY.	1	
☆	2	B3L-8291R-00	SWITCH HANDLE 3	1	
☆	3	B3L-83969-00	SWITCH HANDLE 5	1	
☆	4	2CR-85970-00	FR.WHEEL SENSOR	1	
☆	5	2CR-85980-00	RR.WHEEL SENSOR	1	

R1J20220202Rev

パーツリスト

**QYR-YSK-2KS-005 (for 2015~2017 YZF-R1M (2KS))**

	No.	PART No.	PART NAME	Q'TY	REMARKS
☆	1	2KS-83500-00	METER ASSY.	1	
☆	2	2CR-83963-00	SWITCH HANDLE 3	1	
☆	3	2CR-83969-00	SWITCH HANDLE 5	1	
☆	4	2CR-85970-00	FR.WHEEL SENSOR	1	
☆	5	2CR-85980-00	RR.WHEEL SENSOR	1	

R1YEC20191005Rev

パーツリスト

**QYR-YSK-2KS-006 (for 2018, 2019 YZF-R1M(2KS/BAF))**

	No.	PART No.	PART NAME	Q'TY	REMARKS
☆	1	2KS-83500-60	METER ASSY.	1	
☆	2	2CR-83963-00	SWITCH HANDLE 3	1	
☆	3	2CR-83969-00	SWITCH HANDLE 5	1	
☆	4	2CR-85970-00	FR.WHEEL SENSOR	1	
☆	5	2CR-85980-00	RR.WHEEL SENSOR	1	

R1J20191108Rev

パーツリスト

**QYR-YSK-B4S-001 (for 2020 ~ 2022 YZF-R1M (B4S))**

	No.	PART No.	PART NAME	Q'TY	REMARKS
☆	1	B4S-83500-00	METER ASSY.	1	
☆	2	B3L-8291R-00	SWITCH HANDLE 3	1	
☆	3	B3L-83969-00	SWITCH HANDLE 5	1	
☆	4	2KS-85970-00	FR.WHEEL SENSOR	1	
☆	5	2CR-85980-00	RR.WHEEL SENSOR	1	

R1J20220202Rev

## 7. CCU COMP. (QYR-YSK-2KS-008)

CCU (Communication control unit) は車両情報のチェックやセッティングを容易化し、ライダーとマシンの親和性を高めます。

CCU COMP. は CCU ASSY. と GPS ユニットから構成されています。

タブレット端末にアプリをダウンロードして使用してください。



RACING KIT PARTS の CCU は、汎用のアナログ電圧 (0 ~ 5V) インターフェースを付加しました。

標準機能につきましては、本書のほかに車両の OWNER'S MANUAL やストアアプリの説明文も参照してください。

R1J20191108Rev

### パーツリスト

No.	PART No.	PART NAME	Q'TY	REMARKS	
1	2KS-85810-72	CCU ASSY.	1	専用ソフト組み込み	
☆	2	2KS-88107-00	GPS ユニット	1	
3	2KS-85721-71	サブハーネス	1		
		アプリ		App Store / Google Play Store よりダウンロード	

R1J20191108Rev

### CCU 互換表

PART No.	MODEL	
	2015 ~ 2017	2018 ~ 2022
2KS-85810-70	○	×
2KS-85810-71	○	○
2KS-85810-72	○	○

R1J20220202Rev

### 構成品

#### CCU ASSY.

(専用ソフト組み込み)



#### サブハーネス



#### アプリ

App Store / Google Play Store よりダウンロード

#### 要 点

#### CCU ユニットの機能

- ・ データロギング (GPS 測位情報、車両情報、アナログ電圧)
- ・ ライン通過検出
- ・ 無線 LAN 親機 (IEEE 802.11b/g/n)

#### GPS ユニット



## 準備

- 車両へユニット類を取り付けます。

## 要 点

AIN-1 (アナログ Ch1) は Gray (灰) Black (黒)、AIN-2 (アナログ Ch2) は Purple (紫) Black (黒) のケーブルとなります。

## 要 点

CCU ユニットに記載されている S/N: の 8 桁の数字は、タブレット端末と CCU の無線 LAN 接続時のパスワードに必要となりますので、メモなどで数字を控えておいてください。



## 要 点

初めて使用する際は、走行前にメーターの GPS アイコンが表示されているか確認してください。(屋外でも GPS が測位されるまでに 10 分程度かかることがあります)

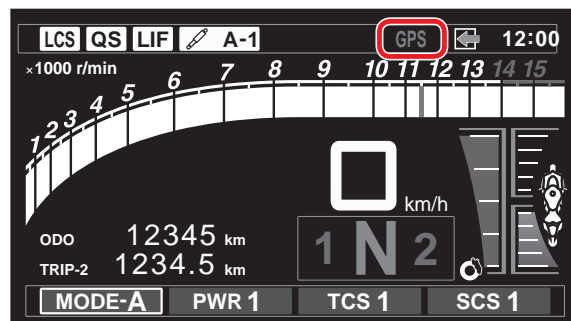

但し、油圧警告アイコンと同じ表示位置になりますので、エンジン停止時などで油圧警告アイコンが表示されている場合は、GPS アイコンは表示されません。

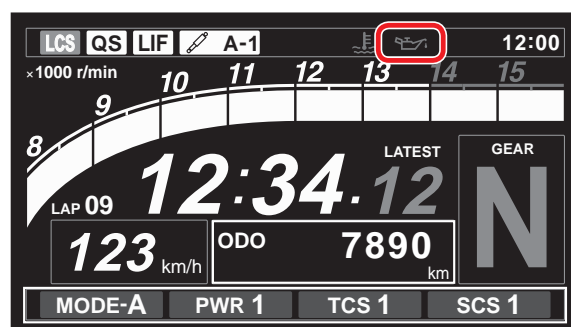

## 注 意

GPS が測位できていない場合は、ロギングに影響が出ます。

- タブレット端末にアプリをダウンロードします。

## 要 点

Android 版は Google Play Store にアクセスして「Y-TRAC」「CCU Config」をダウンロードします。



iOS 版は App Store にアクセスして「Y-TRAC」をダウンロードします。(CCU Config の機能を Y-TRAC に内蔵しています)



本書のアプリ画面は、iOS 版のものとなります。



## 使用方法

	タブレット端末の操作	使用アプリ	無線 LAN 接続先
走行前	サーキットのレコードラインを地図上に引き ます。(図 1 参照)	CCU Config (iOS 版は Y-TRAC)	インターネット
	レコードラインを CCU に送信します。	CCU Config (iOS 版は Y-TRAC)	CCU
	CCU のロギングモードを「Track」にします。 (図 2 参照)	CCU Config (iOS 版は Y-TRAC)	CCU
走行中			
走行後	CCU からロギングデータをダウンロードし ます。	Y-TRAC	CCU
	ロギングデータ (地図あり) を表示します。	Y-TRAC	インターネット

(図 1)

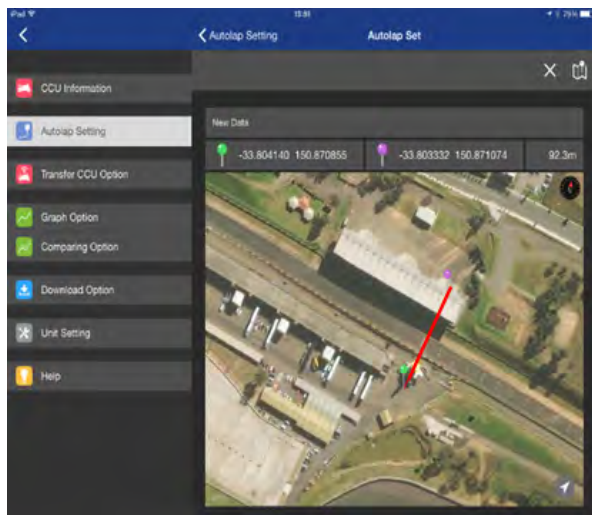

(図 2)

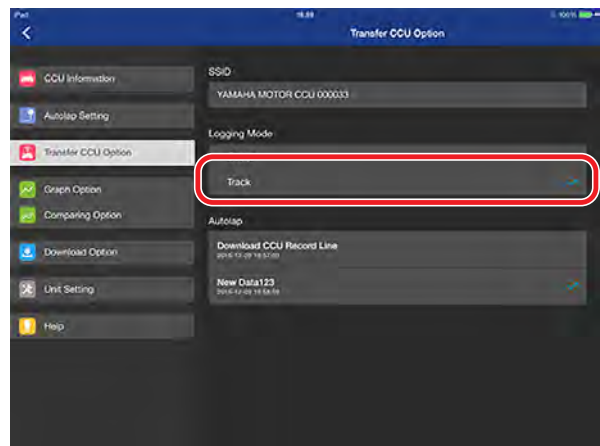

## 要 点

タブレット端末の無線 LAN 接続先は、CCU (CCU と通信時) とインターネット (地図の表示時) に適宜切り替えてください。

## CCU との接続

ネットワーク名 (SSID)		YAMAHA MOTOR CCU ddeeff	CCU ユニット記載箇所 (図 3 参照)
パスワード	12345678	MAC: aa-bb-cc-dd-ee-ff	S/N: 12345678

(図 3)





## 要 点

ロギングデータを表示する際、Y-TRAC の初期設定では、アナログ Ch が非表示となっています。アナログ Ch を表示させるには Graph Option モードより Graph Setting をタップします。

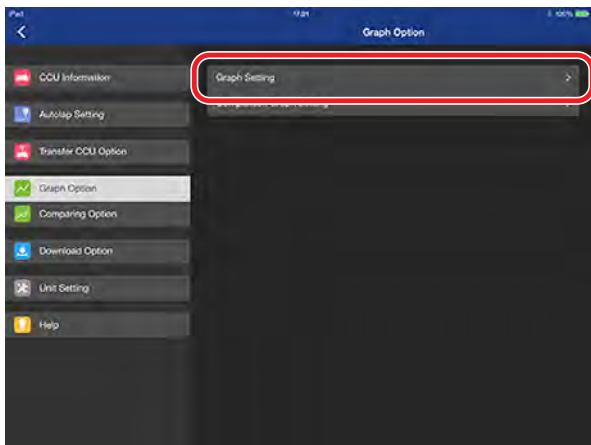

画面上の AIN-1 もしくは AIN-2 をタップして、任意の CH を表示させます。

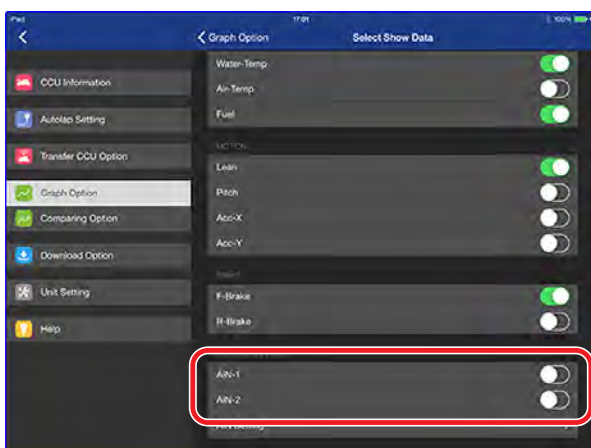

アナログ表示状態にした場合、初期設定では 0 ~ 5 の電圧値で表示されます。取り付けたセンサーの仕様に合わせて電圧の表示値変換をすることができます。表示値変換を行うには AIN Setting をタップします。

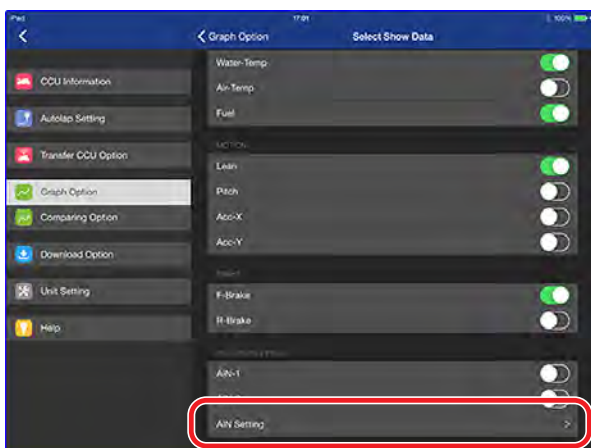

## <例 1 >

センサーの説明書に次の記載があった場合  
「AF 値は 電圧 × 1.6 + 10」

Factor 1.6000  
Offset 10.0000  
Min Y-axis 10.00  
Max Y-axis 20.00  
(Min Y-axis と Max Y-axis は任意)

## <例 2 >

センサーの HP に次の記載があった場合  
「出力電圧は λ 値の 3 倍」



AF 値は 出力電圧 × 14.7 / 3 となる為、

Factor 4.9000  
Offset 0.0000  
Min Y-axis 10.00  
Max Y-axis 20.00  
(Min Y-axis と Max Y-axis は任意)

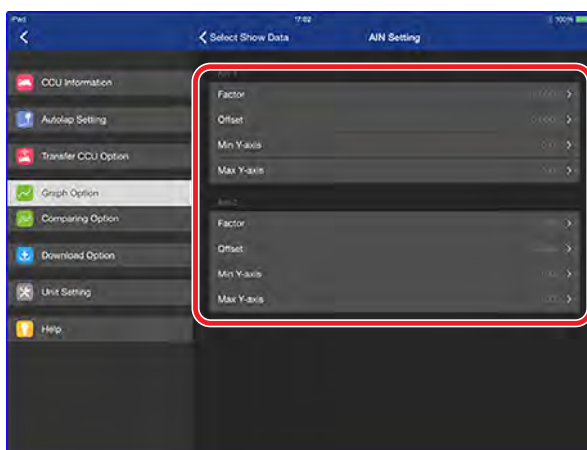

## その他の使用方法

### メーター設定

CCU のライン通過検出をメーターに反映（表示）させたい場合は、メーターのストップウォッチ機能を起動（2 のエリアの : と . が点滅）させてください。

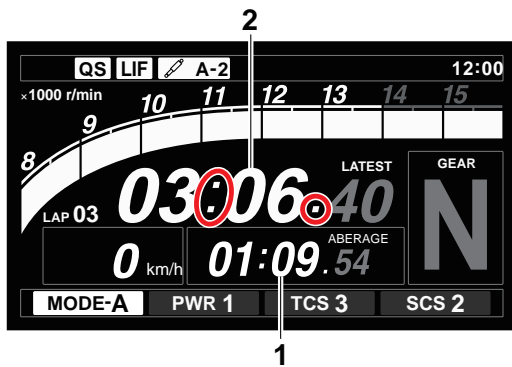

#### < Wheel switch 操作手順 >

Wheel switch を短押しすると、1 のエリアが点滅します。

↓

Wheel switch を回転すると、2 のエリアが点滅します。

↓

Wheel switch を長押しすると、2 のエリアの : と . のみ点滅します。

尚、本操作はメインスイッチを ON にする度に行う必要があります。

### 要 点

ライン通過を検出した場合、メーターの設定にかかわらずロギングデータにラップデータが記録されます。

## 2-2 エンジン部品の組み付け

### 8. メンテナンスセット (QYR-YSK-B3L-019)

#### パーツリスト

	No.	PART No.	PART NAME	Q'TY	REMARKS
☆	1	B3L-11181-00	GASKET, CYLINDER HEAD 1	3	t=0.60 (STD)
☆	2	2CR-11351-00	GASKET, CYLINDER 1	3	t=0.20 (STD)
☆	3	2CR-11603-10	PISTON RING SET	12	
	4	2CR-1165A-00	BOLT, CONNECTING ROD SPECIAL	24	
☆	5	93450-18169	CIRCLIP	24	
☆	6	3P6-12129-00	SEAL, VALVE STEM OIL 2	24	INT
☆	7	4TE-12119-00	SEAL, VALVE STEM OIL	24	EXT
☆	8	BX4-13414-00	GASKET, STRAINER	3	OIL PAN
○	9	QYR-YSK-2CR-013	GSKT., CRANKCASE COVER 1	3	GENERATOR COVER
○	10	QYR-YSK-2CR-014	GSKT., CRANKCASE COVER 2	3	CLUTCH
○	11	QYR-YSK-2CR-015	GSKT., 1	3	PICK UP
○	12	QYR-YSK-2CR-078	GSKT., CRANKCASE COVER 3	3	BREATHER
☆	13	93102-40330	SEAL, OIL	3	DRIVE AXLE
☆	14	90149-06082	SCREW	9	MAIN AXLE
☆	15	90119-09010	BOLT, HEX. W/WASHER	30	CRANK JOURNAL BOLT
☆	16	93210-07540	O-RING	24	BALANCER BOLT
☆	17	90119-09016	BOLT, HEX. W/WASHER	30	CYLINDER HEAD BOLT

エンジンを分解整備するのに必要な部品が3セット入っています。

コネクティングロッドボルト④の締付けは角度締め法または伸び管理法で行ってください。

#### 注意

コネクティングロッドボルトは出荷状態で使用してください。オイル類の塗布や脱脂はしないでください。またボルト座面やネジ部にエンジンオイルやグリス等が付着しないよう注意してください。オイル類の付着や脱脂をした場合は、新品と交換してください。組み立て時のボルトは新品を使用し、再使用はしないでください。

#### 角度締め法

1. コネクティングロッド側のボルト座面、雌ネジ部を脱脂し、5分以上乾燥させてください。
2. トルクレンチで初期締め付けトルク  $25.0 \pm 2.0\text{N} \cdot \text{m}$  ( $2.5 \pm 0.2\text{kgf} \cdot \text{m}$ ) で締め付けます。
3. 角度  $180^\circ \pm 5^\circ$  で増し締めを行います。
4. 最終締め付けトルクが  $40.0 \sim 85.0\text{N} \cdot \text{m}$  ( $4.0 \sim 8.5\text{kgf} \cdot \text{m}$ ) であることを確認してください。最終締め付けトルク範囲から外れる場合は、コネクティングロッドボルトを新品に交換し再度締め付けを行ってください。

#### 伸び管理法

1. 締め付ける前のコネクティングロッドボルトの全長を測定します。
2. 2本のコネクティングロッドボルトを交互に  $10.0\text{N} \cdot \text{m}$  ( $1.0\text{kgf} \cdot \text{m}$ ) ずつ締め付けていきます。
3. 2本とも  $50.0\text{N} \cdot \text{m}$  ( $5.0\text{kgf} \cdot \text{m}$ ) になるまで増し締めしていきま。
  - 1回目：2本とも  $10.0\text{N} \cdot \text{m}$  ( $1.0\text{kgf} \cdot \text{m}$ ) で締め付ける
  - 2回目：2本とも  $20.0\text{N} \cdot \text{m}$  ( $2.0\text{kgf} \cdot \text{m}$ ) で締め付ける
  - ↓
  - ...
  - 5回目：2本とも  $50.0\text{N} \cdot \text{m}$  ( $5.0\text{kgf} \cdot \text{m}$ ) で締め付ける
4. 締め付け前の状態からコネクティングロッドボルトの伸び量が  $0.330 \pm 0.005\text{mm}$  になるよう増し締めします。伸び量が規定値を超えた場合はコネクティングロッドボルトを新品に交換し再度締め付けを行ってください。

## 9. スパークプラグセット (QYR-YSK-14B-001)

### パーツリスト

No.	PART No.	PART NAME	Q'TY	REMARKS
1	14B-1119C-70	PLUG, SPARK	4	NGK R0465B-10

このスパークプラグは発火部がセミ沿面タイプの形状となっています。

### 要 点

このスパークプラグは銅ガスケットを使用していますので、取り付けは次の点に気をつけてください。

1. 締め付けトルクは 12 ~ 15N・m (1.2 ~ 1.5kgf・m)。
2. トルク管理をしない場合は、新品時は手で締め付けた後 30°回して締め付けてください。再使用時は 15°回して締め付けてください。

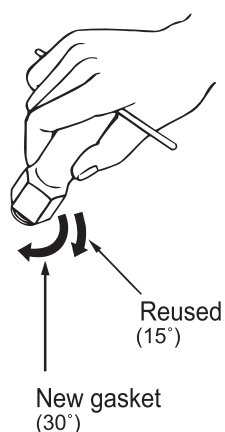

## 10. シリンダヘッドガスケット

### パーツリスト

No.	PART No.	PART NAME	Q'TY	REMARKS
1	QYR-YSK-B3L-021	GASKET CYLINDER HEAD	1	t=0.45mm Stamp:00
2	QYR-YSK-B3L-022	GASKET CYLINDER HEAD	1	t=0.50mm Stamp:01
3	QYR-YSK-B3L-023	GASKET CYLINDER HEAD	1	t=0.55mm Stamp:02

この部品は任意のガスケット（厚さ）を選択することで圧縮比を変更し性能を向上させるためのものです。必ずスキッシュ高さを測定し、推奨する高さ以上になるよう本部品を選択し、調整してください。（推奨スキッシュ高さ：吸気 0.65 ～ 0.75mm、排気 0.95 ～ 1.00 mm）

### 要 点

スキッシュ高さとはピストンの平面部とヘッドシリンダの合い面部ガスケット面との隙間を指します。

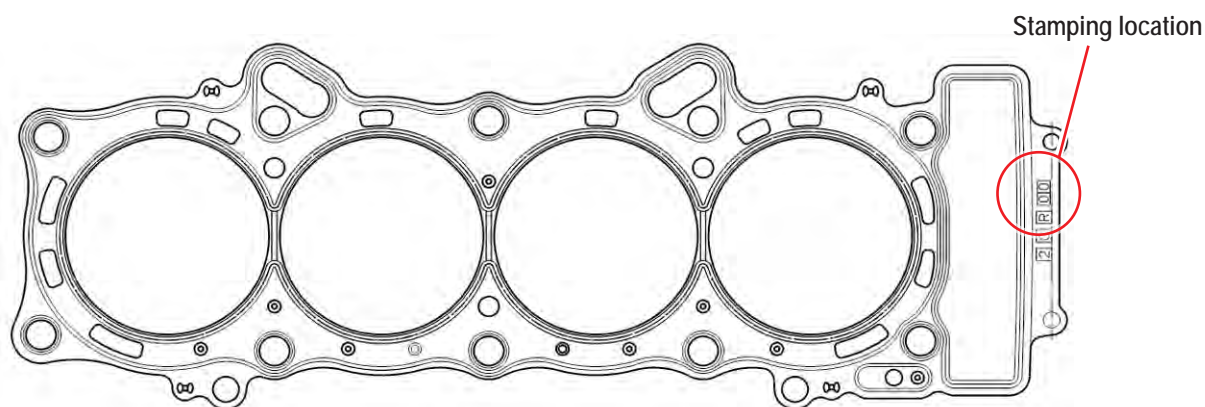

#### (参考) シリンダヘッドの燃焼室容積の測定方法

シリンダヘッドの燃焼室容積（通称ドーム容積）は次のように測定します。

##### 1. 測定機器

- ①ビュレット
- ②透明なプラスチック板
- ③オイル（トルクコンバータ用オイルとホワイトガソリンを 3：1 で混合したもの）
- ④ワセリン（バルブと透明なプラスチック板のシール用）

##### 2. 測定方法

- ①被測定ヘッドに、規定点火プラグを規定トルクで締付けます。
- ②燃焼室合面が水平になるようセットします。
- ③バルブフェースにワセリンを薄く塗り、IN、EX バルブをセットします。
- ④燃焼室合面にワセリンを薄く塗り、透明なプラスチック板をセットします。
- ⑤ビュレットにてオイルを滴下し、その総量がシリンダヘッド燃焼室容積となります。

## 11. ピストンセット (QYR-YSK-2CR-068)

### パーツリスト

	No.	PART No.	PART NAME	Q'TY	REMARKS
☆	1	2CR-11631-10	PISTON	4	
☆	2	2CR-11603-10	PISTON RING SET	4	
☆	3	2CR-11633-00	PIN, PISTON	4	
☆	4	93450-18169	CIRCLIP	8	

本品は純正ピストンを4個セットにしたもので、それぞれの重量差が0.5g以内となるよう選別したものです。

## 12. コネクティングロッドセット (QYR-YSK-2CR-017)

### パーツリスト

	No.	PART No.	PART NAME	Q'TY	REMARKS
☆	1	2CR-11650-00	CONN. ROD ASSY. 1	4	

本品は純正コネクティングロッドアッセンブリを4個セットにしたもので、それぞれの重量差が2g以内となるよう選別し、小端部重量が均一となるよう組み合わせたものです。(自社測定方法による)

## 13. クランクシャフト (QYR-YSK-B3L-003)

### パーツリスト

	No.	PART No.	PART NAME	Q'TY	REMARKS
☆	1	B3L-11400-00	CRANK ASSY.	1	

本品は純正クランクシャフトのバランスが良いものを選別したものです。

R1J20191108Rev

**ピストンセット、コネクティングロッドセット、  
クランクシャフトの年度モデル別互換性について**

MODEL	Piston set	Connecting Rod Set	Crankshaft	
2015	QYR-YSK-2CR-016	QYR-YSK-2CR-017	QYR-YSK-2CR-018	
2016	QYR-YSK-2CR-068		QYR-YSK-2CR-017	QYR-YSK-2CR-069
2017				
2018				
2019				QYR-YSK-B3L-003
2020				
2021				
2022				

R1J20220202Rev

**ピストンセット：**

2015 モデルと 2016 ～ 2022 モデルでは構成  
部品のピストンとピストンリングが異なるた  
め、2015 モデルと 2016 ～ 2022 モデルで互  
換性はありません。

必ずピストン、ピストンリングは年度モデルご  
との組み合わせでご使用ください。

KIT のピストンセットはピストン、ピストンリ  
ング、ピストンピンのセットになっていますの  
で、セットごと交換すれば、各年度モデルエン  
ジンへの装着が可能になります。

**コネクティングロッド：**

変更はありません。

**クランクシャフト：**

2016 ～ 2022 モデルのエンジンに #4 シリン  
ダー部にスラストベアリングが追加されてい  
るため、2015 モデルと 2016 ～ 2022 モデル  
に互換性はありません。

KIT では現在 2015 モデルのクランクシャフト  
の販売を行なっておりません。

2015 モデルが必要な場合はヤマハ純正部品を  
ご購入ください。

R1J20200928Rev

#### 14. ハイリフトカムシャフト for SBK

##### パーツリスト

No.	PART No.	PART NAME	Q'TY	REMARKS
1	QYR-YSK-B3L-024	SHAFT CAM 1	1	INT
2	QYR-YSK-B3L-026	SHAFT CAM 2	1	EXT

R1J20191108Rev

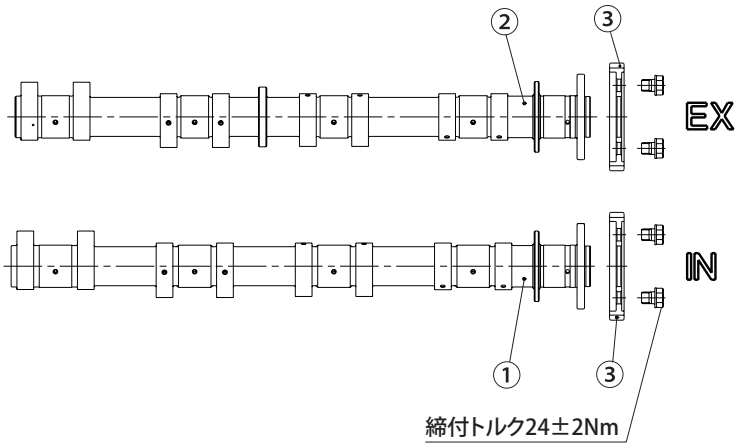

このカムシャフトは STD に対して、カムプロフィールなどを変更した部品です。

#### 15. カムスプロケット for SBK (QYR-YSK-B3L-001)

##### パーツリスト

No.	PART No.	PART NAME	Q'TY	REMARKS
3	QYR-YSK-B3L-001	SPROCKET, CAM	1	INT/EXT 共用

カムスプロケットの長孔を利用してバルブタイミングの調整が可能です。

この部分を利用してタイミング調整を行う

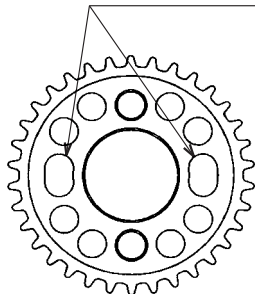



## 組み付け方法

1. #1 シリンダの圧縮上死点前 105° (K マーク合わせ位置) にてカムシャフトのケガキ線をシリンダヘッド合面と合わせて組み付けます。
2. 長孔を利用し、基本仕様に記載されているバルブタイミングへ調整する。

## 要 点

カムスプロケットはケガキ線および BX4 刻印がエンジン外側を向くよう組み付けること。

### < #1 シリンダ圧縮上死点前 105° 位置合わせ方法 >

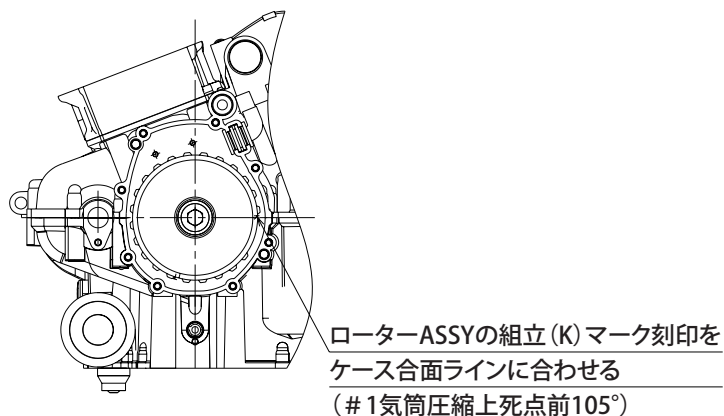

### < #1 シリンダ圧縮上死点前 105° でのカム、スプロケット組付位置 >

カムスプロケットの長孔を利用して締付のこと

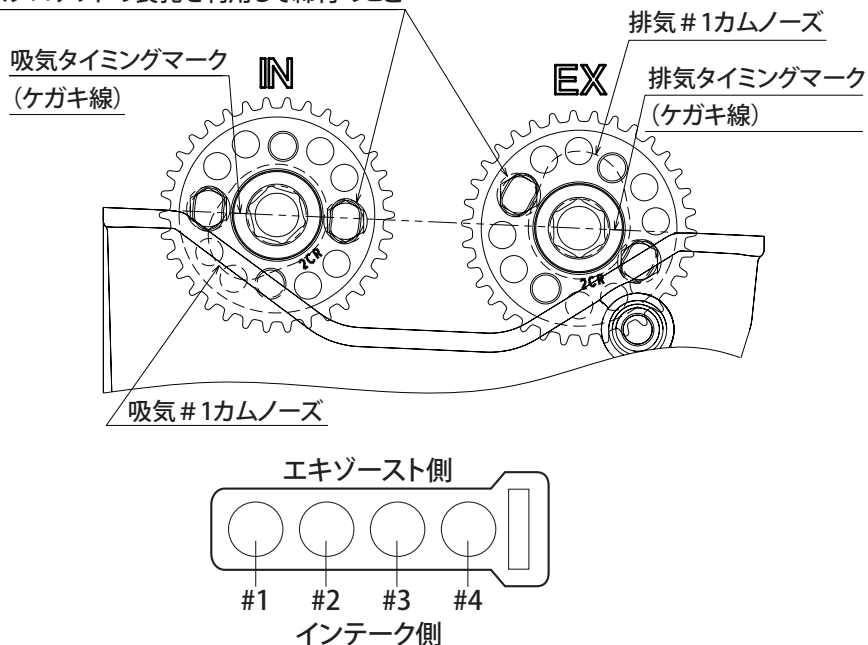

## 注 意

カムシャフトを組み込む際は、カムスプロケットの長穴を利用し、必ずバルブタイミングを合わせてください。

これをしないでカムシャフトを組み込むと性能が出ないばかりか、エンジンの破損の原因となります。

本セットのカムシャフト、カムスプロケット、バルブスプリング、ECU、エアファンネルは下記の組み合わせ以外では使用しないこと。

MODEL	SHAFT CAM 1 INT	SHAFT CAM 2 EXT	CAM SPROCKET	VALVE SPRING SET	AIR FUNNEL SET	ECU SET	WIRE HARNESS SET	METER(REPAIR SET)
2015	QYR-YSK-2CR-001	QYR-YSK-2CR-002	QYR-YSK-B3L-001	QYR-2CR-YSK-004 QYR-YSK-2CR-071 QYR-YSK-2CR-097	QYR-YSK-2CR-005	QYR-YSK-2CR-009	QYR-YSK-2CR-008	R1:2CR-83500-00 (SET No.QYR-YSK-2CR-091) R1M:2KS-83500-00 (SET No.QYR-YSK-2KS-005)
2016					QYR-YSK-2CR-064	QYR-YSK-2CR-066 QYR-YSK-2CR-077		
2017								
2018 2019	QYR-YSK-2CR-001	QYR-YSK-2CR-002	QYR-YSK-B3L-001	QYR-YSK-2CR-071 QYR-YSK-2CR-097	QYR-YSK-2CR-064	QYR-YSK-BX4-004 QYR-YSK-BX4-006	QYR-YSK-BX4-003	R1:BX4-83500-30 (SET No.QYR-YSK-BX4-005) R1M:2KS-83500-60 (SET No.QYR-YSK-2KS-006)
2020 2021 2022	QYR-YSK-B3L-004	QYR-YSK-B3L-006	QYR-YSK-B3L-001	YZF-R1 純正部品使用 BX4-12113-00 BX4-12114-00 BX4-12123-00 BX4-12124-00	QYR-YSK-B3L-007	QYR-YSK-B3L-020	QYR-YSK-B3L-015	R1:B3L-83500-00 (SET No.QYR-YSK-B3L-009) R1M:B4S-83500-00 (SET No.QYR-YSK-B4S-001)
2020 2021 2022 for SST	YZF-R1 純正部品使用 B3L-12170-00	YZF-R1 純正部品使用 B3L-12180-00	YZF-R1 純正部品使用	YZF-R1 純正部品使用 BX4-12113-00 BX4-12114-00 BX4-12123-00 BX4-12124-00	YZF-R1 純正部品使用 B3L-1440B-01	QYR-YSK-B3L-034	QYR-YSK-B3L-015	R1:B3L-83500-00 (SET No.QYR-YSK-B3L-009) R1M:B4S-83500-00 (SET No.QYR-YSK-B4S-001)
2020 2021 2022 for SST	YZF-R1 純正部品使用 B3L-12170-00	YZF-R1 純正部品使用 B3L-12180-00	QYR-YSK-B3L-025	YZF-R1 純正部品使用 BX4-12113-00 BX4-12114-00 BX4-12123-00 BX4-12124-00	YZF-R1 純正部品使用 B3L-1440B-01	QYR-YSK-B3L-034		
2020 2021 2022 for SBK	QYR-YSK-B3L-024	QYR-YSK-B3L-026	QYR-YSK-B3L-001	QYR-YSK-2CR-097	QYR-YSK-B3L-030	QYR-YSK-B3L-033		

**注 意**

上記の組み合わせ以外で使用するとエンジンの破損の原因となります。

必ず上記の組み合わせで使用してください。

## 16. カムプロケット ASSY. for SST (QYR-YSK-B3L-025)

### パーツリスト

No.	PART No.	PART NAME	Q'TY	REMARKS
1	0WX2-12176-00	CAM SPROCKET	2	INT/EXT 共用
2	0WX2-90003-00	HOLDER, CAM SPROCKET	2	
3	0WX2-90004-00	SCREW, CAM SPROCKET	6	

このカムプロケットは STD のカムシャフトに取り付け、バルブタイミングを変更して出力を向上させるものです。

### 組み付け方法

#### 図中のシンボルマークとその意味

 : 規定締付けトルクにて締付けてください

1. INT/EXT カムプロケットの「I」マーク部のスプロケット山中心線上のカムシャフト端面に印をつけます。カムプロケットホルダーの端面がカムシャフトの端面に合う位置まで圧入してください。

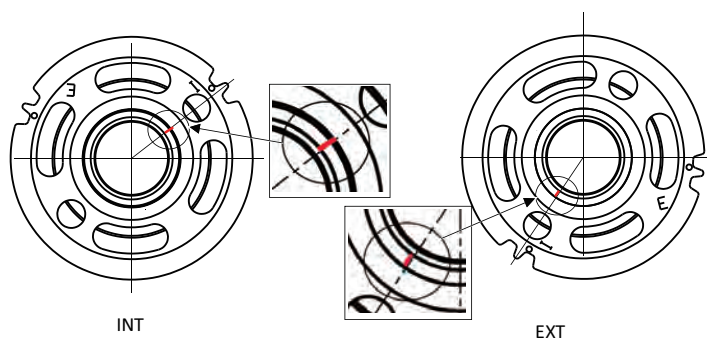

2. カムシャフトからプレスで STD カムプロケットを抜きます。
3. カムプロケットホルダーのネジ穴中心と手順 1. で付けた印の位相を合わせてカムプロケットホルダーを圧入します。カムプロケットホルダーの端面がカムシャフトの端面に合う位置まで圧入してください。

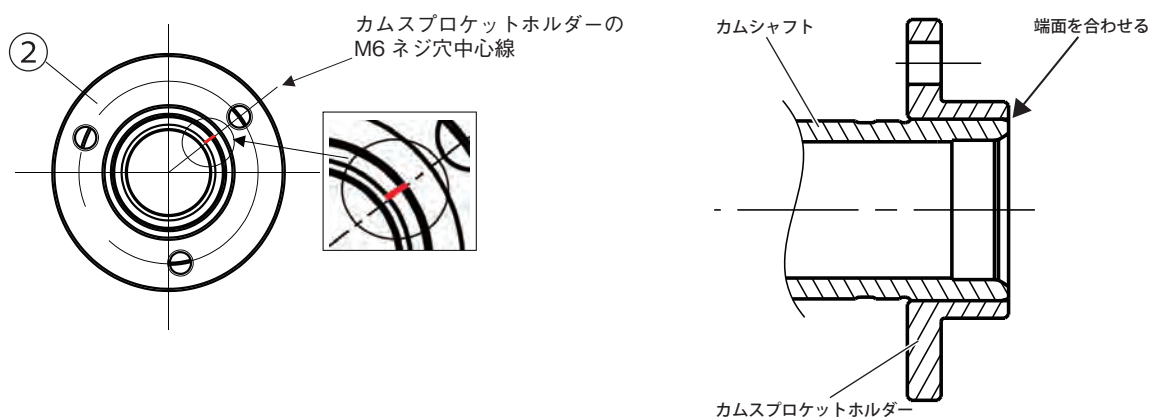

4. 手順1. で付けた印と「B3L」マークが対角になる位置にキットカムスプロケットを組み付けます。

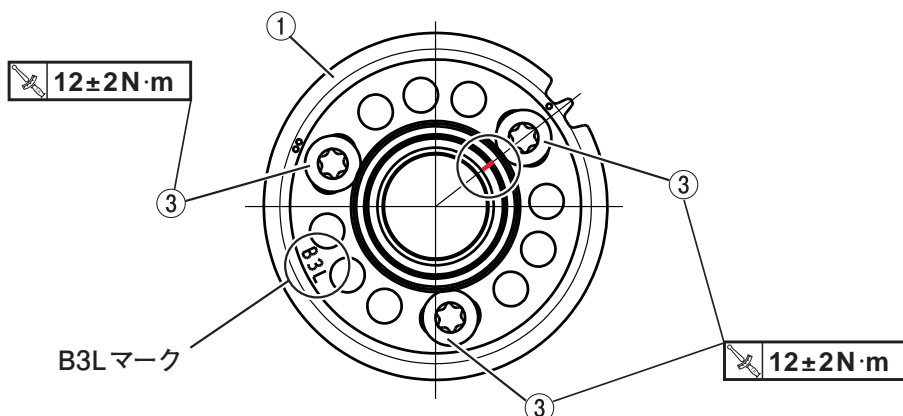

5. シリンダヘッドへ組み付ける際は、キットカムスプロケットの排気合いマーク 2 個の中心を排気側シリンダヘッドの上面に合わせて組み付けます。

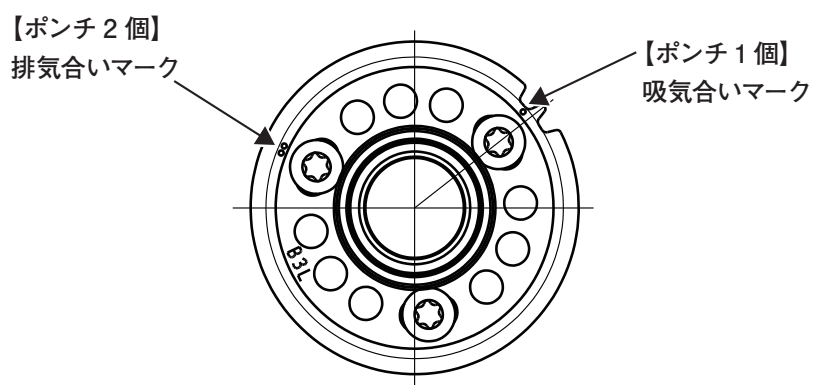

本セットのカムシャフト、カムスプロケット、バルブスプリング、ECU、エアファンネルは下記の組み合わせ以外では使用しないこと。

MODEL	SHAFT CAM 1 INT	SHAFT CAM 2 EXT	CAM SPROCKET	VALVE SPRING SET	AIR FUNNEL SET	ECU SET	WIRE HARNESS SET	METER(REPAIR SET)
2015	QYR-YSK-2CR-001	QYR-YSK-2CR-002	QYR-YSK-B3L-001	QYR-2CR-YSK-004	QYR-YSK-2CR-005	QYR-YSK-2CR-009	QYR-YSK-2CR-008	R1:2CR-83500-00 (SET No.QYR-YSK-2CR-091) R1M:2KS-83500-00 (SET No.QYR-YSK-2KS-005)
2016				QYR-YSK-2CR-071	QYR-YSK-2CR-064	QYR-YSK-2CR-066		
2017				QYR-YSK-2CR-097		QYR-YSK-2CR-077		
2018 2019	QYR-YSK-2CR-001	QYR-YSK-2CR-002	QYR-YSK-B3L-001	QYR-YSK-2CR-071 QYR-YSK-2CR-097	QYR-YSK-2CR-064	QYR-YSK-BX4-004 QYR-YSK-BX4-006	QYR-YSK-BX4-003	R1:BX4-83500-30 (SET No.QYR-YSK-BX4-005) R1M:2KS-83500-60 (SET No.QYR-YSK-2KS-006)
2020 2021 2022	QYR-YSK-B3L-004	QYR-YSK-B3L-006	QYR-YSK-B3L-001	YZF-R1 純正部品使用 BX4-12113-00 BX4-12114-00 BX4-12123-00 BX4-12124-00	QYR-YSK-B3L-007	QYR-YSK-B3L-020	QYR-YSK-B3L-015	R1:B3L-83500-00 (SET No.QYR-YSK-B3L-009) R1M:B4S-83500-00 (SET No.QYR-YSK-B4S-001)
2020 2021 2022 for SST	YZF-R1 純正部品使用 B3L-12170-00	YZF-R1 純正部品使用 B3L-12180-00	YZF-R1 純正部品使用	YZF-R1 純正部品使用 BX4-12113-00 BX4-12114-00 BX4-12123-00 BX4-12124-00	YZF-R1 純正部品使用 B3L-1440B-01	QYR-YSK-B3L-034	QYR-YSK-B3L-015	R1:B3L-83500-00 (SET No.QYR-YSK-B3L-009) R1M:B4S-83500-00 (SET No.QYR-YSK-B4S-001)
2020 2021 2022 for SST	YZF-R1 純正部品使用 B3L-12170-00	YZF-R1 純正部品使用 B3L-12180-00	QYR-YSK-B3L-025	YZF-R1 純正部品使用 BX4-12113-00 BX4-12114-00 BX4-12123-00 BX4-12124-00	YZF-R1 純正部品使用 B3L-1440B-01	QYR-YSK-B3L-034		
2020 2021 2022 for SBK	QYR-YSK-B3L-024	QYR-YSK-B3L-026	QYR-YSK-B3L-001	QYR-YSK-2CR-097	QYR-YSK-B3L-030	QYR-YSK-B3L-033		

**注 意**

上記の組み合わせ以外で使用するとエンジンの破損の原因となります。

必ず上記の組み合わせで使用してください。

## 17. バルブスプリングセット (QYR-YSK-2CR-097)

### パーツリスト

	No.	PART No.	PART NAME	Q'TY	REMARKS
	1	2CR-12130-71	SRG'ASSY.1	8	識別色：青 (INT)
	2	2CR-12140-71	SRG'ASSY.2	8	識別色：赤 (EXT)
☆	3	2CR-12117-00	RET.VALVE SPRING	8	INT 用
☆	4	2CR-12127-00	RET.VALVE SPRING2	8	EXT 用

このバルブスプリングは、キットのカムシャフトを装着した場合に使用する部品です。

本セットは、バルブスプリングとバルブスプリングシート、リテーナバルブスプリングのセットです。

本セットのカムシャフト、カムスプロケット、バルブスプリング、ECU、エアファンネルは次項の組み合わせ以外では使用しないこと。

本セットのカムシャフト、カムスプロケット、バルブスプリング、ECU、エアファンネルは下記の組み合わせ以外では使用しないこと。

MODEL	SHAFT CAM 1 INT	SHAFT CAM 2 EXT	CAM SPROCKET	VALVE SPRING SET	AIR FUNNEL SET	ECU SET	WIRE HARNESS SET	METER(REPAIR SET)
2015	QYR-YSK-2CR-001	QYR-YSK-2CR-002	QYR-YSK-B3L-001	QYR-2CR-YSK-004	QYR-YSK-2CR-005	QYR-YSK-2CR-009	QYR-YSK-2CR-008	R1:2CR-83500-00 (SET No.QYR-YSK-2CR-091) R1M:2KS-83500-00 (SET No.QYR-YSK-2KS-005)
2016				QYR-YSK-2CR-071	QYR-YSK-2CR-064	QYR-YSK-2CR-066		
2017				QYR-YSK-2CR-097		QYR-YSK-2CR-077		
2018 2019	QYR-YSK-2CR-001	QYR-YSK-2CR-002	QYR-YSK-B3L-001	QYR-YSK-2CR-071 QYR-YSK-2CR-097	QYR-YSK-2CR-064	QYR-YSK-BX4-004 QYR-YSK-BX4-006	QYR-YSK-BX4-003	R1:BX4-83500-30 (SET No.QYR-YSK-BX4-005) R1M:2KS-83500-60 (SET No.QYR-YSK-2KS-006)
2020 2021 2022	QYR-YSK-B3L-004	QYR-YSK-B3L-006	QYR-YSK-B3L-001	YZF-R1 純正部品使用 BX4-12113-00 BX4-12114-00 BX4-12123-00 BX4-12124-00	QYR-YSK-B3L-007	QYR-YSK-B3L-020	QYR-YSK-B3L-015	R1:B3L-83500-00 (SET No.QYR-YSK-B3L-009) R1M:B4S-83500-00 (SET No.QYR-YSK-B4S-001)
2020 2021 2022 for SST	YZF-R1 純正部品使用 B3L-12170-00	YZF-R1 純正部品使用 B3L-12180-00	YZF-R1 純正部品使用	YZF-R1 純正部品使用 BX4-12113-00 BX4-12114-00 BX4-12123-00 BX4-12124-00	YZF-R1 純正部品使用 B3L-1440B-01	QYR-YSK-B3L-034	QYR-YSK-B3L-015	R1:B3L-83500-00 (SET No.QYR-YSK-B3L-009) R1M:B4S-83500-00 (SET No.QYR-YSK-B4S-001)
2020 2021 2022 for SST	YZF-R1 純正部品使用 B3L-12170-00	YZF-R1 純正部品使用 B3L-12180-00	QYR-YSK-B3L-025	YZF-R1 純正部品使用 BX4-12113-00 BX4-12114-00 BX4-12123-00 BX4-12124-00	YZF-R1 純正部品使用 B3L-1440B-01	QYR-YSK-B3L-034		
2020 2021 2022 for SBK	QYR-YSK-B3L-024	QYR-YSK-B3L-026	QYR-YSK-B3L-001	QYR-YSK-2CR-097	QYR-YSK-B3L-030	QYR-YSK-B3L-033		

**注 意**

上記の組み合わせ以外で使用するとエンジンの破損の原因となります。

必ず上記の組み合わせで使用してください。



## 18. エアファンネルセット (QYR-YSK-B3L-030)

### パーツリスト

	No.	PART No.	PART NAME	Q'TY	REMARKS
	1	B3L-14479-80	FUNNEL, SECONDARY	1	
	2	B3L-14469-80	FUNNEL, PRIMARY 1	1	
☆	3	92014-06025	BOLT, BUTTON HEAD	3	
	4	B3L-1446C-80	FUNNEL, PRIMARY 2	1	
☆	5	92014-06025	BOLT, BUTTON HEAD	3	

R1J20191108Rev

### 組み付け方法

#### 1. プライマリーファンネル組み付け

同梱の BOLT, BUTTON HEAD を使用して、FUNNEL, PRIMARY 1 及び 2 をスロットルボディに固定してください。その際、STD の LEVER 1 と 2 を装着して固定してください。

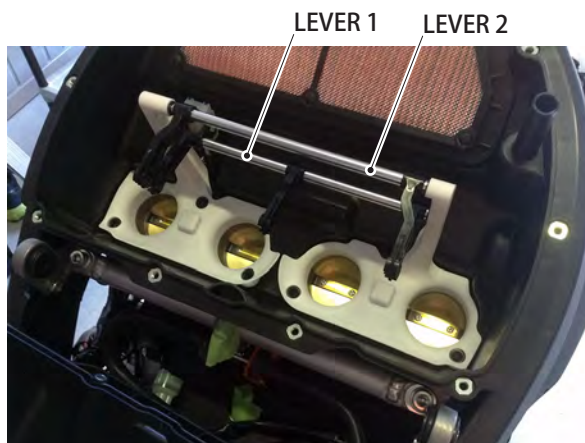

#### 2. セカンダリーファンネル組み付け

FUNNEL, SECONDARY を LEVER 1、2 に取り付けます。FUNNEL, SECONDARY 取付後、LEVER 組み付け部に STD の BUSH を取り付けてください。(5ヶ所)

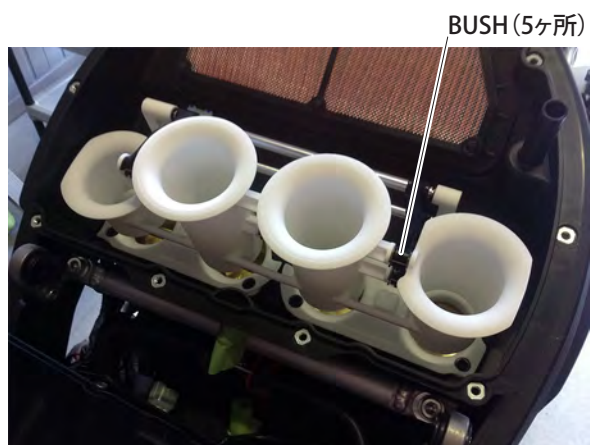

※写真と実際のファンネル形状は異なります。

### 要 点

セカンダリーファンネルの底面（プライマリーファンネルとの合い面）に STD のシールラバーは使用しません。

#### YCC-I

KIT のファンネルに YCC-I システムを使用することができます。

KIT ECU に同梱されている YMS ソフトを使用することによりファンネルの稼動タイミングを制御できます。

STD ファンネルにおいても YMS ソフトにより同様の制御が可能です。

本セットのカムシャフト、カムスプロケット、バルブスプリング、ECU、エアファンネルは下記の組み合わせ以外では使用しないこと。

MODEL	SHAFT CAM 1 INT	SHAFT CAM 2 EXT	CAM SPROCKET	VALVE SPRING SET	AIR FUNNEL SET	ECU SET	WIRE HARNESS SET	METER(REPAIR SET)
2015	QYR-YSK-2CR-001	QYR-YSK-2CR-002	QYR-YSK-B3L-001	QYR-2CR-YSK-004	QYR-YSK-2CR-005	QYR-YSK-2CR-009	QYR-YSK-2CR-008	R1:2CR-83500-00 (SET No.QYR-YSK-2CR-091) R1M:2KS-83500-00 (SET No.QYR-YSK-2KS-005)
2016				QYR-YSK-2CR-071	QYR-YSK-2CR-064	QYR-YSK-2CR-066		
2017				QYR-YSK-2CR-097		QYR-YSK-2CR-077		
2018 2019	QYR-YSK-2CR-001	QYR-YSK-2CR-002	QYR-YSK-B3L-001	QYR-YSK-2CR-071 QYR-YSK-2CR-097	QYR-YSK-2CR-064	QYR-YSK-BX4-004 QYR-YSK-BX4-006	QYR-YSK-BX4-003	R1:BX4-83500-30 (SET No.QYR-YSK-BX4-005) R1M:2KS-83500-60 (SET No.QYR-YSK-2KS-006)
2020 2021 2022	QYR-YSK-B3L-004	QYR-YSK-B3L-006	QYR-YSK-B3L-001	YZF-R1 純正部品使用 BX4-12113-00 BX4-12114-00 BX4-12123-00 BX4-12124-00	QYR-YSK-B3L-007	QYR-YSK-B3L-020	QYR-YSK-B3L-015	R1:B3L-83500-00 (SET No.QYR-YSK-B3L-009) R1M:B4S-83500-00 (SET No.QYR-YSK-B4S-001)
2020 2021 2022 for SST	YZF-R1 純正部品使用 B3L-12170-00	YZF-R1 純正部品使用 B3L-12180-00	YZF-R1 純正部品使用	YZF-R1 純正部品使用 BX4-12113-00 BX4-12114-00 BX4-12123-00 BX4-12124-00	YZF-R1 純正部品使用 B3L-1440B-01	QYR-YSK-B3L-034	QYR-YSK-B3L-015	R1:B3L-83500-00 (SET No.QYR-YSK-B3L-009) R1M:B4S-83500-00 (SET No.QYR-YSK-B4S-001)
2020 2021 2022 for SST	YZF-R1 純正部品使用 B3L-12170-00	YZF-R1 純正部品使用 B3L-12180-00	QYR-YSK-B3L-025	YZF-R1 純正部品使用 BX4-12113-00 BX4-12114-00 BX4-12123-00 BX4-12124-00	YZF-R1 純正部品使用 B3L-1440B-01	QYR-YSK-B3L-034		
2020 2021 2022 for SBK	QYR-YSK-B3L-024	QYR-YSK-B3L-026	QYR-YSK-B3L-001	QYR-YSK-2CR-097	QYR-YSK-B3L-030	QYR-YSK-B3L-033		

**注 意**

上記の組み合わせ以外で使用するとエンジンの破損の原因となります。

必ず上記の組み合わせで使用してください。

## 19. AIS プラグセット (QYR-YSK-13S-008)

このパーツは排気ガス浄化装置の一部であるエアカットバルブとそれに付随するホース類を取り外した場合に取り付けるものです。

R1J20191108Rev

### パーツリスト

No.	PART No.	PART NAME	Q'TY	REMARKS
1	5SL-13569-70	PLUG, BLIND	2	
2	5SL-14881-70	HOSE, BEND 1	2	
☆	90450-25037	HOSE CLAMP ASSY.	4	
4	90336-10020	PLUG, TAPER	1	

### 注意

1. ヘッドカバーにセットされているリードバルブ等は取り外さないでください。
2. ホースクランプの締め過ぎはエア洩れの原因になりますので注意してください。

### 組み付け方法

1. シリンダーヘッドカバーについている、ホースとそれに付随するエアカットバルブ ASSY. を取り外します。
2. ホース、プラグを右図のように取り付けます。
3. エアカットバルブ ASSY. からエアクリーナーケースに接続されていたホースを取り外した後は、エアクリーナーケースのアップパーケースを開け、ホースが接続されていた孔にプラグ (90336-10020) を押し込んで塞いでください。

STD

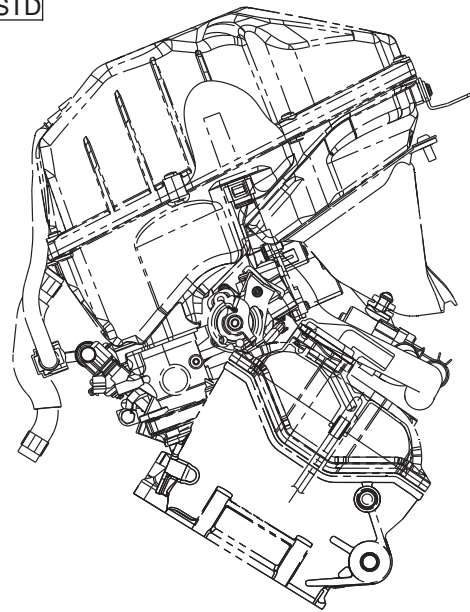

KIT

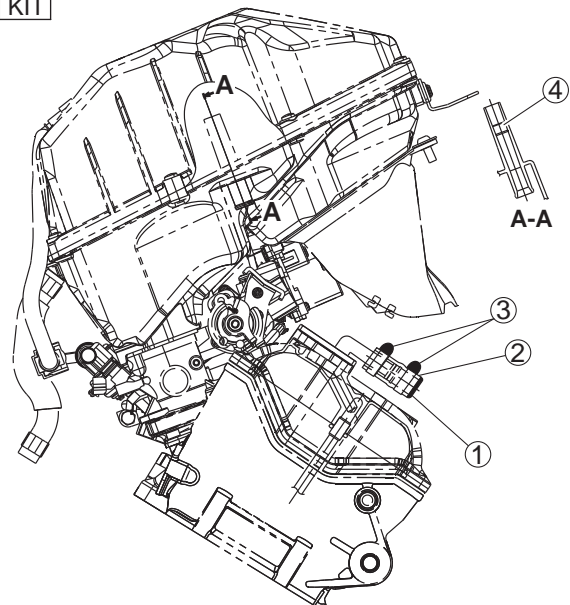

R1J20191108Rev

## 20. クラッチスプリングスペーサー (QYR-YSK-B3L-016)

### パーツリスト

No.	PART No.	PART NAME	Q'TY	REMARKS
1	90387-06037	COLLAR	3	

この部品は減速時のリヤタイヤのホッピングを軽減させるためのものです。

### 組み付け方法

1. クラッチスプリングスペーサー①をプレッシャープレート1とプレッシャープレート2との間に取り付けます。

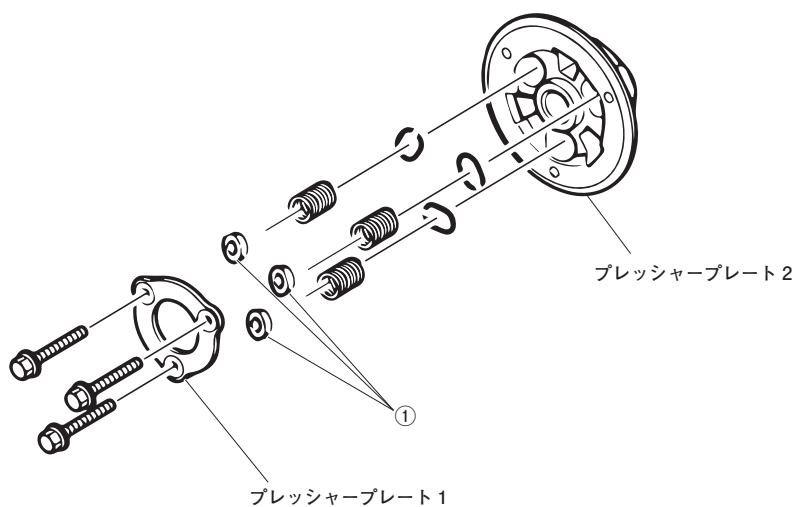

2. クラッチカバーからクラッチカバーダンパープレート、クラッチカバーダンパーを取り外してからクラッチカバーを取り付けます。

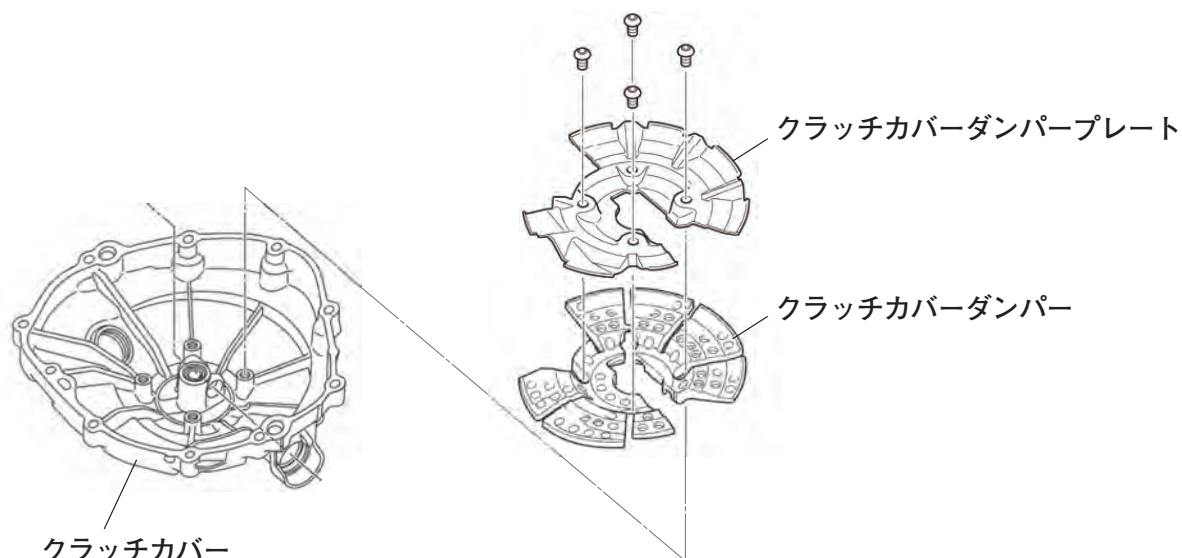

## 21. クラッチボスセット (QYR-YSK-B3L-031)

### パーツリスト

No.	PART No.	PART NAME	Q'TY	REMARKS
1	B3L-16371-70	BOSS,CLUTCH	1	
2	B3L-16350-70	PRESSURE PLATE ASSY.,1	1	

この部品はクラッチスプリングスペーサー (QYR-YSK-B3L-016) とセットで使用することにより、減速時のリヤタイヤのホッピングをより軽減させることができます

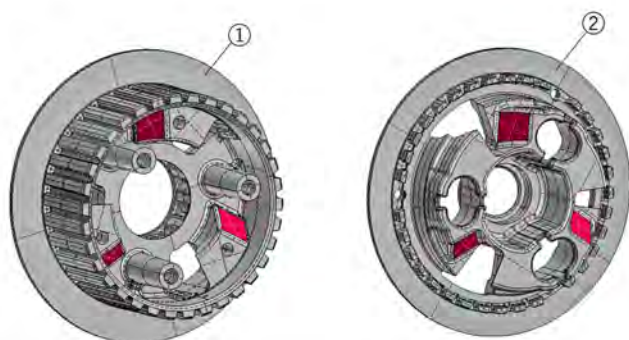

## 22. トランスミッションギヤ

### パーツリスト

	No.	PART No.	PART NAME	Q'TY	REMARKS
	1	QYR-YSK-2CR-020	MAIN AXLE ASSY.	1	
	2	QYR-YSK-2CR-021	GEAR, 2ND PINION	1	
	3	QYR-YSK-2CR-022	GEAR, 3RD PINION	1	
	4	QYR-YSK-2CR-023	GEAR, 5TH PINION A	1	
	5	QYR-YSK-2CR-094	GEAR, 5TH PINION B	1	
	6	QYR-YSK-2CR-024	GEAR, 6TH PINION A	1	
	7	QYR-YSK-2CR-089	GEAR, 6TH PINION B	1	
☆	8	QYR-YSK-2CR-025	DRIVE AXLE ASSY.	1	
	9	QYR-YSK-2CR-026	GEAR, 1ST WHEEL	1	
	10	QYR-YSK-2CR-027	GEAR, 2ND WHEEL	1	
	11	QYR-YSK-2CR-028	GEAR, 3RD WHEEL	1	
	12	QYR-YSK-2CR-029	GEAR, 4TH WHEEL	1	
	13	QYR-YSK-2CR-030	GEAR, 5TH WHEEL A	1	
	14	QYR-YSK-2CR-095	GEAR, 5TH WHEEL B	1	
	15	QYR-YSK-2CR-031	GEAR 6TH WHEEL A	1	
	16	QYR-YSK-2CR-090	GEAR 6TH WHEEL B	1	

R1J20191108Rev

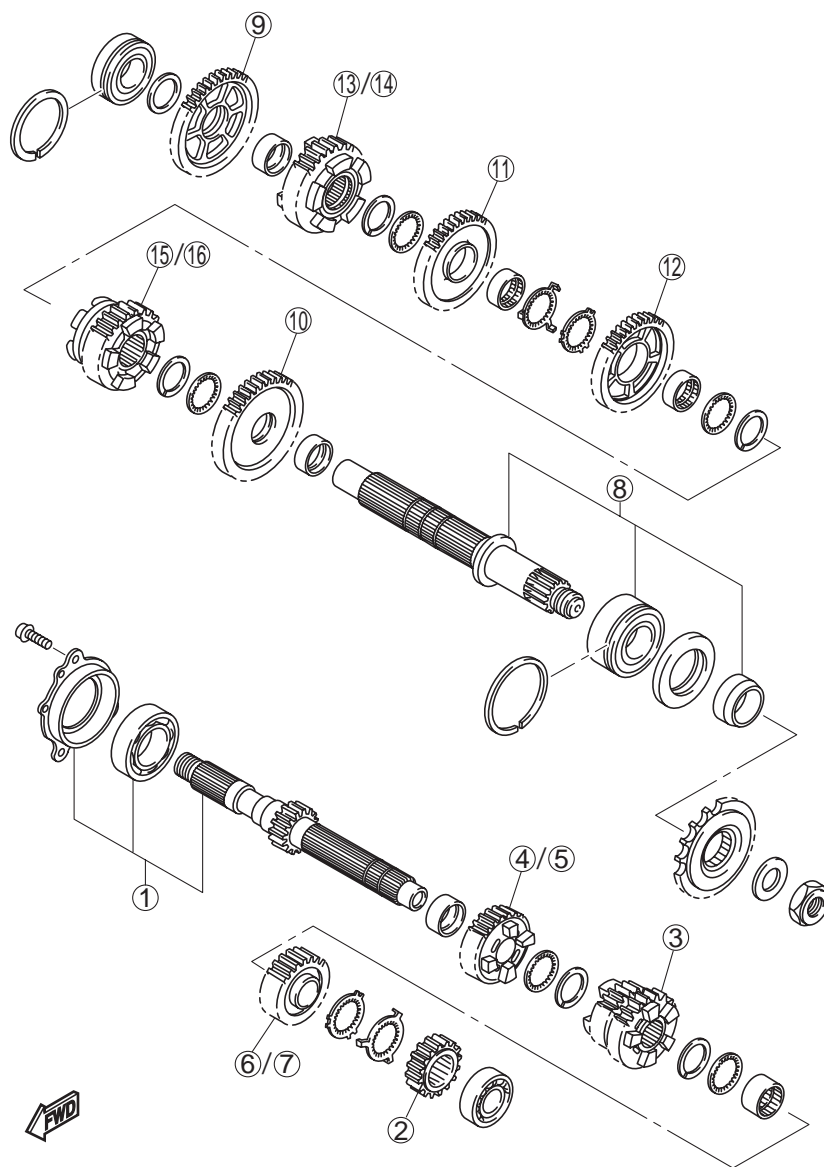

**注意**

この部品は、STD に対して、ギヤレシオとドック形状の見直しをしたものです。  
 STD ギヤと組み合わせての使用はできません。

**ギヤレシオ**

	STD	KIT
1st	39/15 (2.600)	39/16 (2.438)
2nd	37/17 (2.176)	35/17 (2.059)
3rd	35/19 (1.842)	34/19 (1.789)
4th	30/19 (1.579)	33/21 (1.571)
5th(A)	29/21 (1.381)	32/22 (1.455)
5th(B)	—	31/22 (1.409)
6th(A)	30/24 (1.250)	30/22 (1.364)
6th(B)	—	33/25(1.320)



### YZF-R1 速度表

回転数 (rpm) 13900  
 一次減速 1.63  
 タイヤ径 (mm) 642

GEAR	PLAN	歯数		レシオ	16																										
		P	W		38	39	40	15	16	41	39	42	15	16	43	40	14	15	16	44	39	42	15	16	45	40	14	15	16	46	40
1st	STD	15	39	2.60	1666	162.3	158.3	156.2	154.4	152.2	150.7	148.4	147.2	145.8	144.8	143.9	142.0	141.3	140.7	138.5	138.0	137.6									
	KIT	16	39	2.44	177.7	173.2	168.8	166.6	164.7	162.3	160.8	158.3	157.1	155.5	154.4	153.5	151.5	150.7	150.1	147.2	146.8										
2nd	STD	17	37	2.18	1990	193.9	189.1	186.6	184.5	181.8	180.1	177.3	175.9	174.2	172.9	171.9	169.7	168.8	168.1	165.4	164.4										
	KIT	17	35	2.06	210.4	205.0	199.9	197.3	195.0	192.2	190.4	187.4	185.9	184.1	182.8	181.7	179.4	178.5	177.7	174.9	174.3										
3rd	STD	19	35	1.84	235.2	229.1	223.4	220.5	218.0	214.8	212.8	209.4	207.8	205.8	204.3	203.1	200.5	199.5	198.6	195.5	194.8										
	KIT	19	34	1.79	242.1	235.9	230.0	226.9	224.4	221.1	219.0	215.6	213.9	211.8	210.3	209.1	206.4	205.3	204.4	201.2	200.6										
4th	STD	19	30	1.58	274.4	267.3	260.6	257.2	254.3	250.6	248.2	244.3	242.5	240.1	238.4	236.9	233.9	232.7	231.7	228.1	227.3										
	KIT	21	33	1.57	275.7	268.6	261.9	258.4	255.5	251.8	249.4	245.5	243.6	241.2	239.5	238.1	235.0	233.8	232.8	229.1	228.4										
5th	STD	21	29	1.38	313.7	305.6	298.0	294.1	290.7	286.5	283.8	279.4	277.2	274.5	272.6	270.9	267.4	266.1	264.9	260.8	259.9										
	KIT(A)	22	32	1.45	297.8	290.2	282.9	279.2	276.0	272.0	269.5	265.2	263.2	260.6	258.8	257.2	253.9	252.6	251.5	247.6	246.0										
6th	KIT(B)	22	31	1.41	307.6	299.7	292.2	288.4	285.1	281.0	278.3	273.9	271.8	269.1	267.3	265.6	262.2	260.9	259.7	255.7	254.1										
	STD	24	30	1.25	346.6	337.7	329.2	324.9	321.2	316.6	313.5	308.6	306.3	303.2	301.1	299.3	295.5	293.9	292.6	288.1	287.1										
6th	KIT(A)	22	30	1.36	317.7	309.5	301.8	297.8	294.4	290.2	287.4	282.9	280.7	278.0	276.0	274.4	270.8	269.5	268.3	264.1	263.2										
	KIT(B)	25	33	1.32	328.2	319.8	311.8	307.7	304.2	299.8	296.9	292.3	290.0	287.2	285.1	283.4	279.8	278.4	277.1	272.8	271.9										
GEAR	PLAN	歯数		レシオ	14																										
		P	W		41	44	47	48	45	42	49	46	43	47	44	48	45	49	46	47	48	49									
1st	STD	15	39	2.60	135.1	134.9	134.7	131.9	131.9	131.9	129.2	129.0	128.8	126.3	125.9	123.7	123.1	121.1	120.4	117.9	115.4	113.1									
	KIT	16	39	2.44	144.1	143.9	143.7	140.7	140.7	140.7	137.8	137.6	137.4	134.7	134.3	131.9	131.3	129.2	128.5	125.7	123.1	120.6									
2nd	STD	17	37	2.18	161.4	161.1	160.9	157.6	157.6	157.6	154.4	154.1	153.9	150.9	150.4	147.7	147.1	144.7	143.9	140.8	137.9	135.1									
	KIT	17	35	2.06	170.6	170.4	170.1	166.6	166.6	166.6	163.2	162.9	162.7	159.5	159.0	156.2	155.5	153.0	152.1	148.9	145.7	142.8									
3rd	STD	19	35	1.84	190.7	190.4	190.1	186.2	186.2	186.2	182.4	182.1	181.8	178.2	177.7	174.5	173.8	171.0	170.0	166.4	162.9	159.6									
	KIT	19	34	1.79	196.3	196.0	195.7	191.6	191.6	191.6	187.7	187.5	187.2	183.5	182.9	179.7	178.9	176.0	175.0	171.3	167.7	164.3									
4th	STD	19	30	1.58	222.5	222.1	221.8	217.2	217.2	217.2	212.8	212.5	212.1	208.0	207.3	203.6	202.7	199.5	198.3	194.1	190.0	186.2									
	KIT	21	33	1.57	223.6	223.2	222.9	218.2	218.2	218.2	213.8	213.5	213.2	208.9	208.3	204.6	203.7	200.4	199.3	195.0	191.0	187.1									
5th	STD	21	29	1.38	254.4	254.0	253.6	248.3	248.3	248.3	243.3	242.9	242.6	237.8	237.0	232.8	231.8	228.1	226.7	221.9	217.3	212.9									
	KIT(A)	22	32	1.45	241.5	241.1	240.8	235.8	235.8	235.8	231.0	230.6	230.3	225.7	225.1	221.0	220.1	216.5	215.3	210.7	206.3	202.1									
6th	KIT(B)	22	31	1.41	249.4	249.0	248.7	243.5	243.5	243.5	238.5	238.2	237.8	233.1	232.4	228.3	227.3	223.6	222.3	217.6	213.1	208.7									
	STD	24	30	1.25	281.0	280.6	280.2	274.4	274.4	274.4	268.8	268.4	268.0	262.7	261.9	257.2	256.1	252.0	250.5	245.2	240.1	235.2									
6th	KIT(A)	22	30	1.36	257.6	257.2	256.8	251.5	251.5	251.5	246.4	246.0	245.6	240.8	240.1	235.8	234.7	231.0	229.6	224.7	220.1	215.6									
	KIT(B)	25	33	1.32	266.1	265.7	265.3	259.8	259.8	259.8	254.5	254.2	253.8	248.7	248.0	243.6	242.5	238.6	237.2	232.2	227.3	222.7									

### 23. ミッションメンテナンスセット (QYR-YSK-2CR-032)

#### パーツリスト

	No.	PART No.	PART NAME	Q'TY	REMARKS
☆	21	90387-28003	COLLAR	3	
☆	22	90209-25011	WASHER	6	
☆	23	93440-28184	CIRCLIP	6	
☆	24	90387-25023	COLLAR	3	
☆	25	90214-25004	WASHER, CLAW	3	
☆	26	90214-25003	WASHER, CLAW	3	
☆	27	90387-31003	COLLAR	3	
☆	28	90209-28008	WASHER	9	
☆	29	93440-31187	CIRCLIP	9	
☆	30	90387-28004	COLLAR	6	
☆	31	90214-29002	WASHER, CLAW	3	
☆	32	90214-28002	WASHER, CLAW	3	
☆	33	90387-25008	COLLAR	3	
☆	34	93102-40330	SEAL, OIL	3	
☆	35	93440-62032	CIRCLIP	3	
☆	36	90201-257H0	WASHER, PLAIN	3	
☆	37	93306-27214	BRG.	3	
	38	5VY-17166-00	BRG., 2	3	

このキットにはトランスミッション分解整備に必要な部品が3セット入っています。

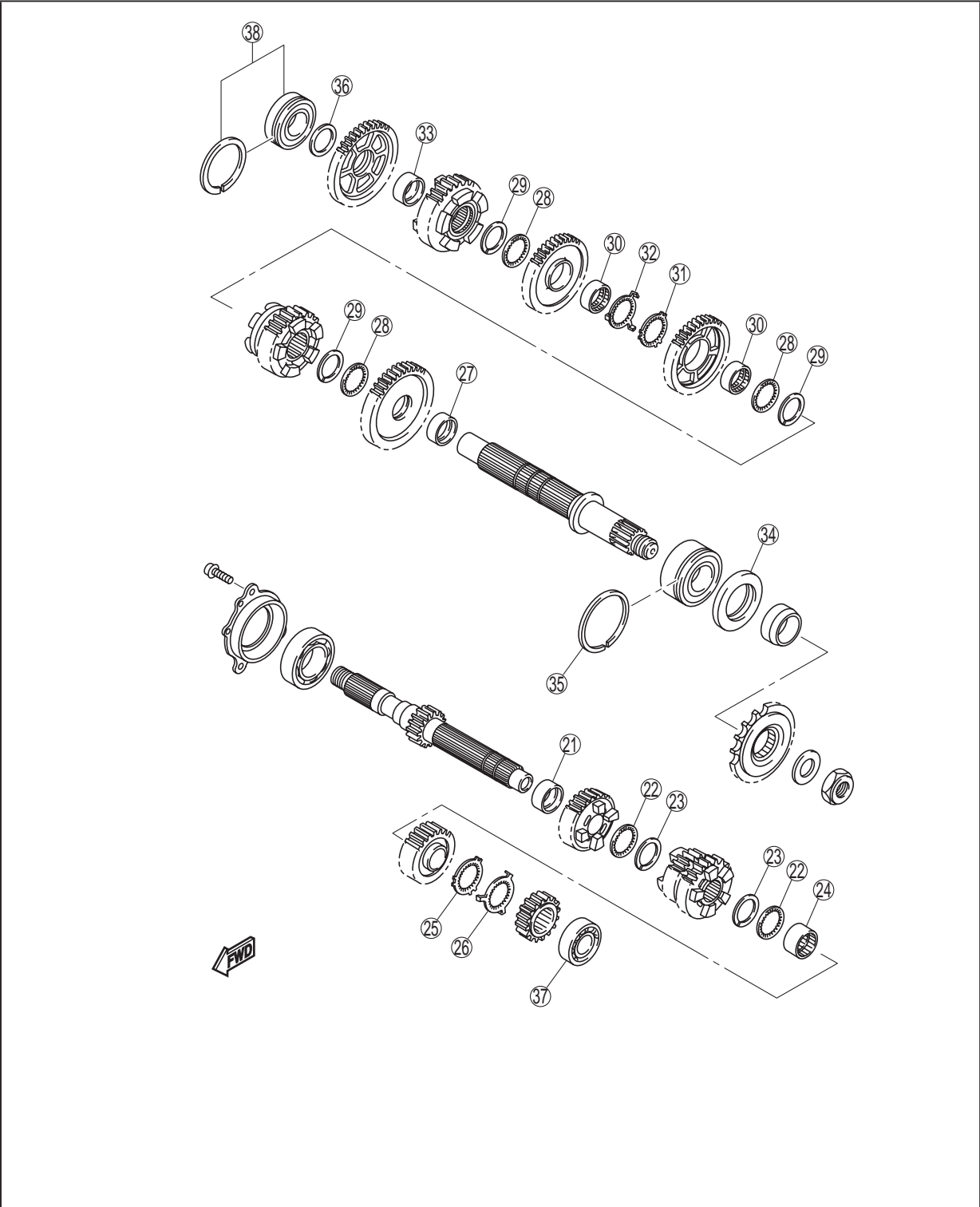

# トランスミッション組み付け

シール側を外側にし（片側シールBrg.）  
ケースに底付きする迄、外輪を押して圧入のこと。

オイルシール組立注意点  
オイルシールが倒れずベアリングの外輪に  
密着するように、オイルシールの凸部を  
ケースの溝に入れて上下を合わせること。  
（リップ部にグリス塗布のこと。）

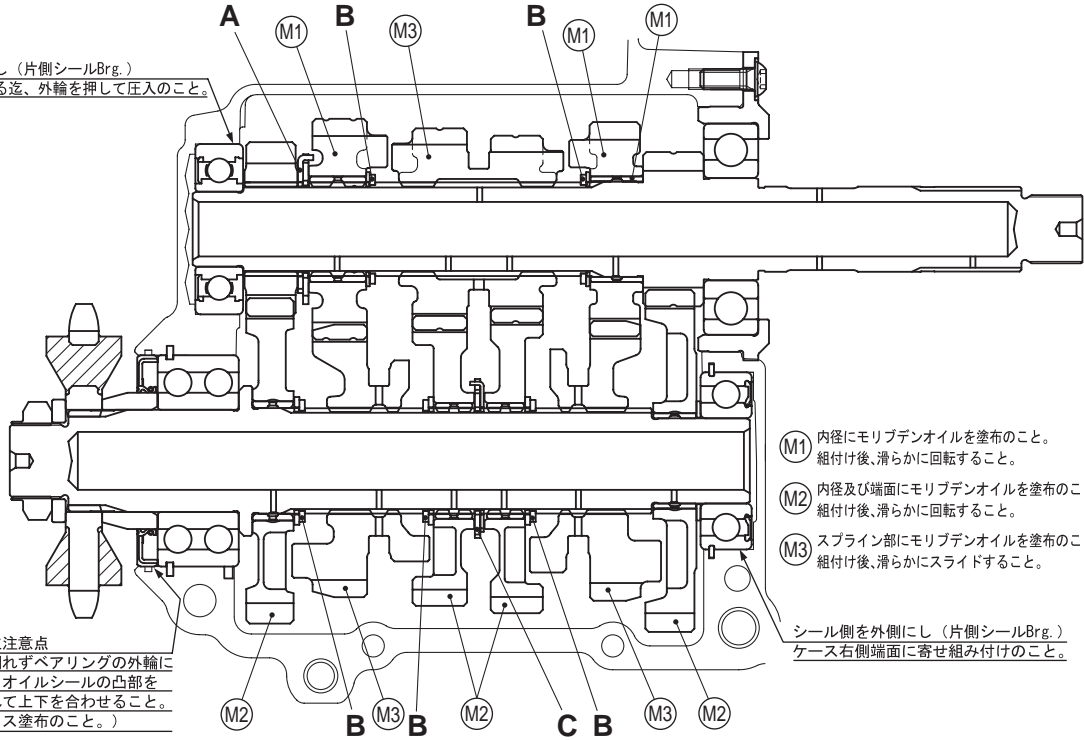

- (M1) 内径にモリブデンオイルを塗布のこと。  
組付け後、滑らかに回転すること。
- (M2) 内径及び端面にモリブデンオイルを塗布のこと。  
組付け後、滑らかに回転すること。
- (M3) スプライン部にモリブデンオイルを塗布のこと。  
組付け後、滑らかにスライドすること。

シール側を外側にし（片側シールBrg.）  
ケース右側端面に寄せ組み付けのこと。

## 要 点

- ・サークリップは必ず新品を使用のこと。
- ・ワッシャー、サークリップの向きを間違えないこと。（下図参照）

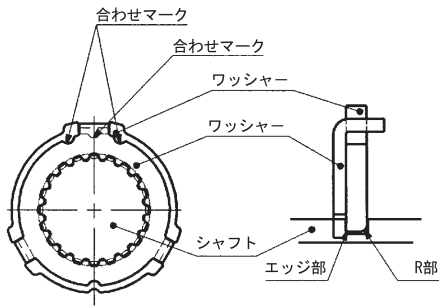

**A** ワッシャー組立詳細

ワッシャーを、軸の溝上で軸のスプライン山とワッシャーのスプライン山が合うよう回転させて、ワッシャーの爪でロックし固定する。ワッシャーは両方の合わせマークのある爪位置で組付けること。

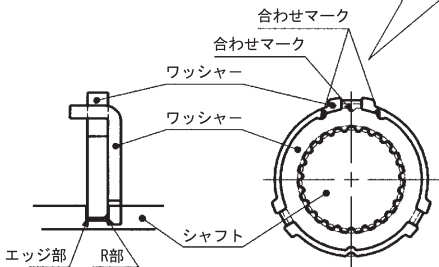

**C** ワッシャー組立詳細

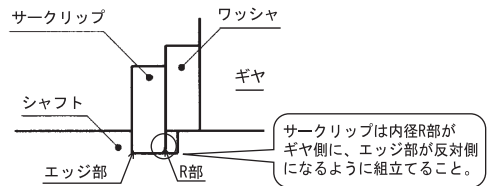

**B** サークリップ組立詳細

サークリップの合口中心を、スプラインの山に持ってくること。



## 24. ドライブsprocket

### パーツリスト

No.	PART No.	PART NAME	Q'TY	REMARKS
1	QYR-YSK-2CR-033	SPROCKET, DRIVE	1	14T, 520SIZE
2	QYR-YSK-2CR-034	SPROCKET, DRIVE	1	15T, 520SIZE
3	QYR-YSK-2CR-035	SPROCKET, DRIVE	1	16T, 520SIZE

このsprocketは、STD に対してチェーンサイズを 520 に変更し軽量化された部品です。

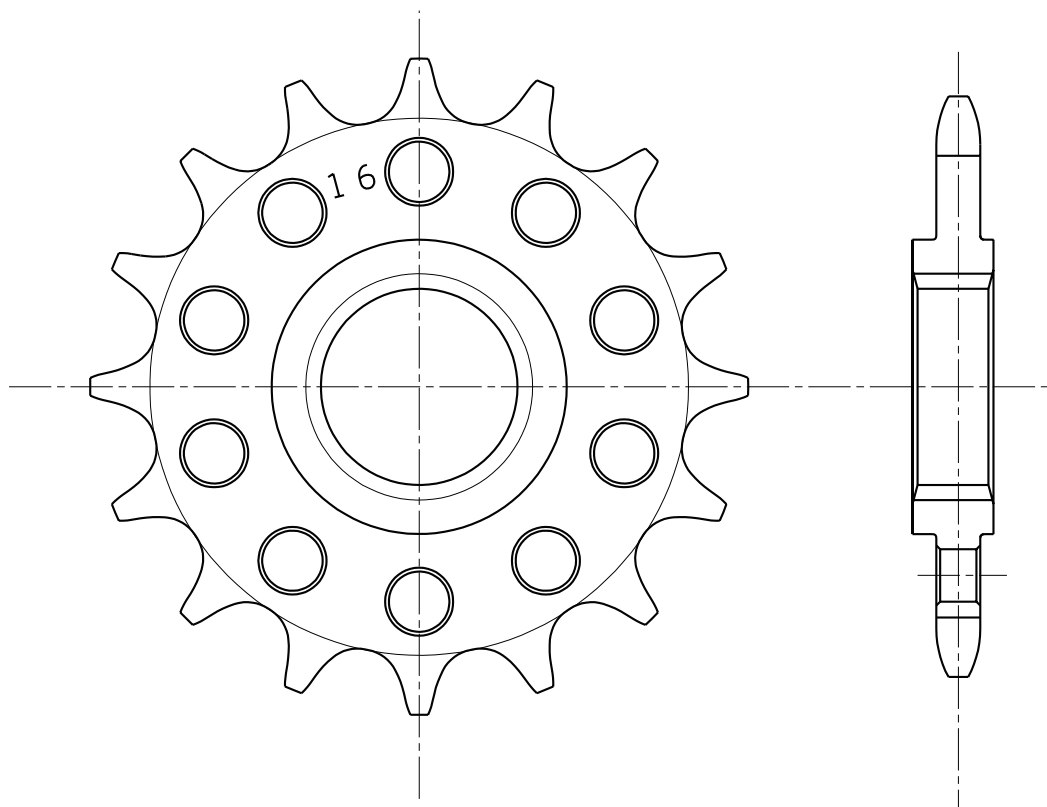

## 25. スプロケットナットセット (QYR-YSK-2CR-036)

### パーツリスト

	No.	PART No.	PART NAME	Q'TY	REMARKS
☆	1	90179-22018	NUT	3	
☆	2	90208-22002	WASHER, CONICAL SPRG.	3	

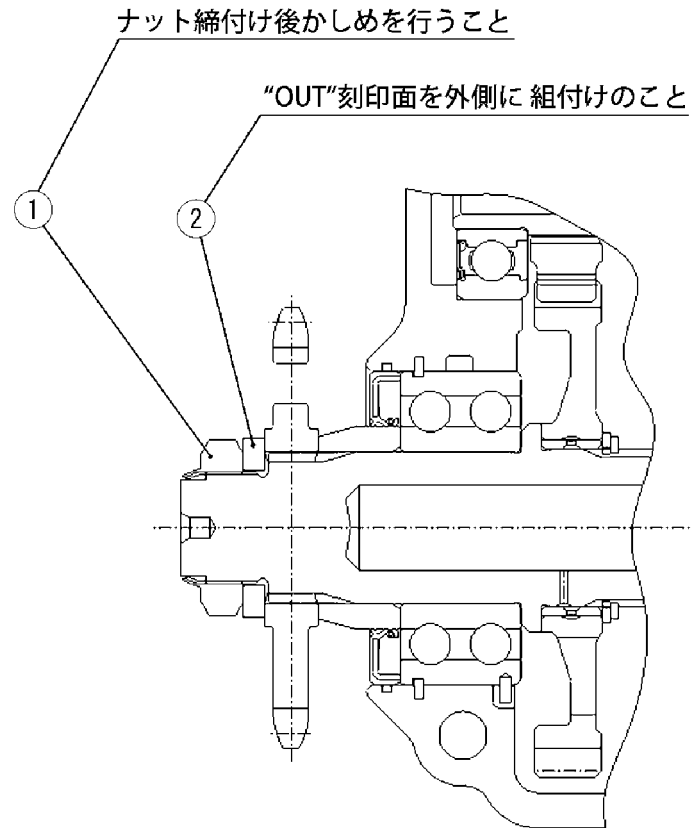

## 26. ストレーナーカバーセット (QYR-YSK-2CR-079)

### パーツリスト

	No.	PART No.	PART NAME	Q'TY	REMARKS
○	1	QYR-YSK-2CR-080	STRAINER HSG.ASSY.	1	
○	2	QYR-YSK-2CR-081	SPACER	1	
☆	3	93210-22M93	O-RING	2	2 取り付け用、外周にグリス塗布
☆	4	92017-06014	BOLT,BUTTON HEAD	2	2 取り付け用
☆	5	90110-06172	BOLT, HEX. SOCKET	2	1 取り付け用
○	6	QYR-YSK-2CR-082	PIPE,OIL 2	1	
○	7	QYR-YSK-2CR-083	PIPE,OIL 1	1	
☆	8	93210-14003	O-RING	3	6,7 取り付け用
☆	9	90110-06393	BOLT,HEX. SOCKET	1	6 取り付け用
☆	10	90110-06182	BOLT,HEX. SOCKET	1	7,23 取り付け用
○	11	QYR-YSK-2CR-084	PIPE,DELIVERY 1	1	
☆	12	90480-13010	GROMMET	1	1,11,23 取り付け用
☆	13	5VY-13117-10	COLLAR,DISTANCE	1	1,11,23 取り付け用
☆	14	90109-06015	BOLT	1	1,11,23 取り付け用
○	15	QYR-YSK-2CR-085	PAN,OIL	1	オイル窓個数変更 '16KIT は 2 個 '17KIT ~は 1 個
	16	ONC0-90100-00	BOLT	12	15 取り付け用 M6 × 1.0 × L25
☆	17	90340-14019	PLUG,STRAIGHT SCREW	1	
☆	18	90430-14005	GASKET	1	
○	19	QYR-YSK-2CR-012	GASKET, STRAINER	1	1 取り付け用
○	20	QYR-YSK-2CR-087	BAFFLE, PLATE	1	
☆	21	90119-06115	BOLT	4	20 取り付け用
☆	22	90201-09M01	WASHER,PLAIN	1	1,11,23 取り付け用
○	23	QYR-YSK-2CR-088	BRKT.,STRAINER 1	1	1,11 取り付け用

R1180501Rev

本セットの締め付けトルク値は STD のトルク値と同じです。

本セットのねじロック剤およびグリス塗布は、STD と同じものを使用してください。

詳細はヤマハ発動機が発行する STD のサービスマニュアルをご参照ください。

本セットの組み付け方法は次ページを参照してください。

### 図中のシンボルマークとその意味



:ロックタイト620を塗布してください



:規定締め付けトルクにて締め付けてください



### 組み付け方法

1. 7 PIPE,OIL 1 に 8 O-RING を通し、6 PIPE,OIL 2 と 7 PIPE,OIL 1 をはめ合わせます。
2. 8 O-RING、9 BOLT,HEX. SOCKET を使用して 6 PIPE,OIL 2 をエンジンに固定します。
3. 7 PIPE,OIL 1、23 BRKT.,STRAINER 1 を 8 O-RING、10 BOLT,HEX. SOCKET を使ってエンジンに固定します。(7 PIPE,OIL 1 と 23 BRKT.,STRAINER 1 を共締めする。)

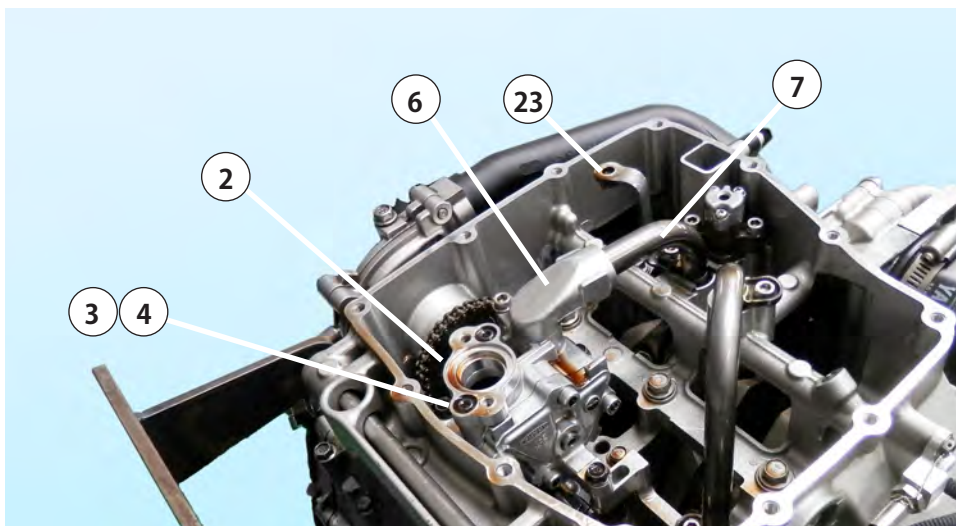

### 要 点

6 PIPE,OIL 2 と 7 PIPE,OIL 1 の部品状態を定期的に目視確認してください。

4. 11 PIPE,DELIVERY 1 をエンジンに組み付けます。
5. 1 STRAINER HSG.ASSY. を 5 BOLT, HEX. SOCKET, 19 GASKET, STRAINER を使用してエンジンに固定します。

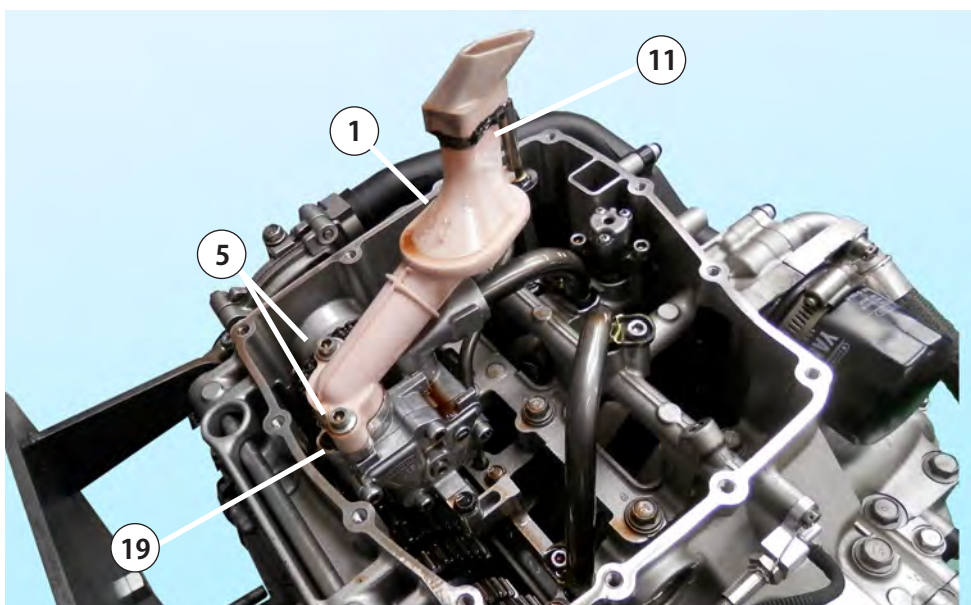

6. 1 STRAINER HSG.ASSY,11 PIPE,DELIVERY 1,  
23 BRKT.,STRAINER 1 を 12 GROMMET,  
13 COLLAR,DISTANCE,14 BOLT,  
22 WASHER,PLAIN を使って固定します。

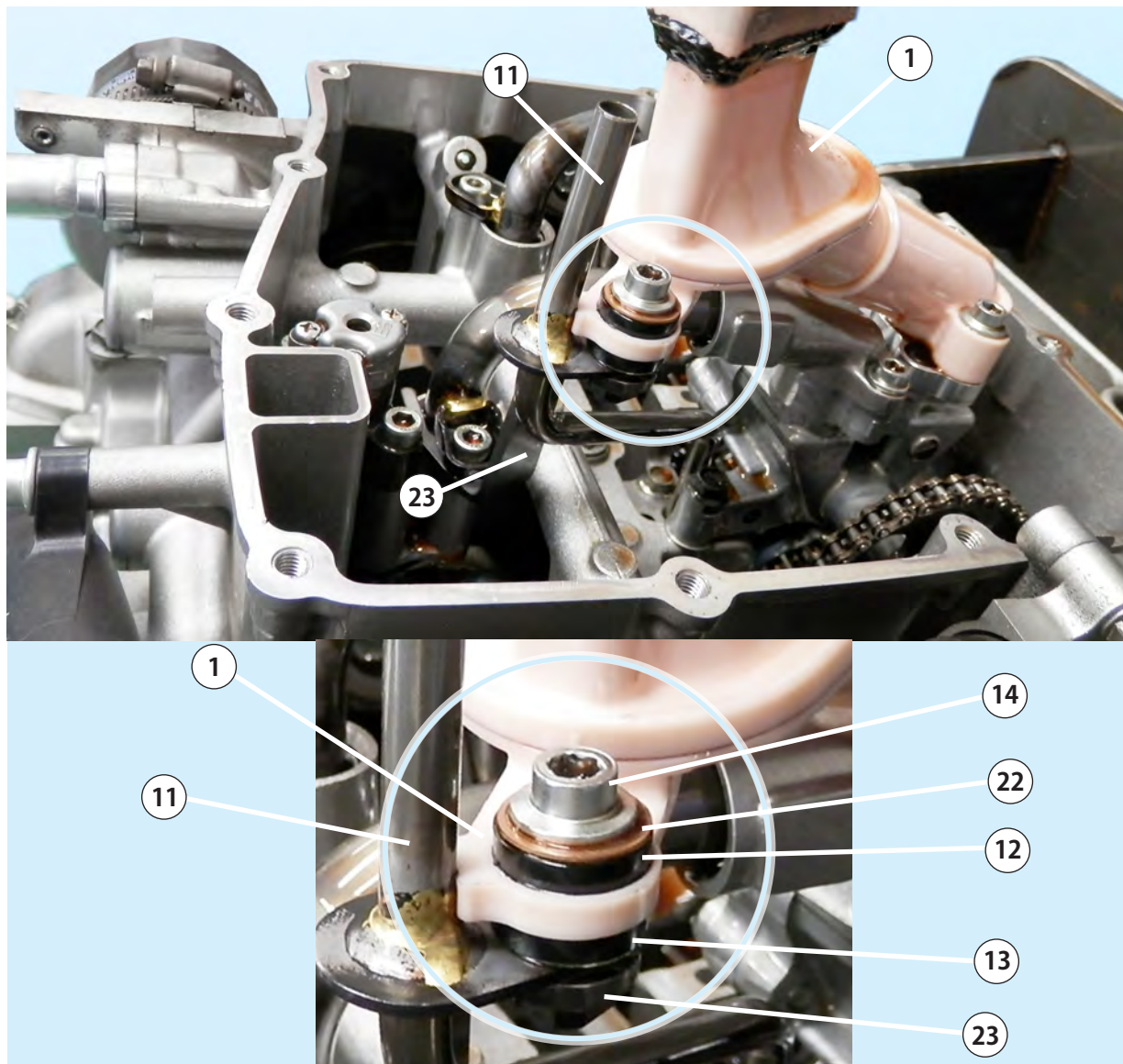

7. 21 BOLT を使用して 20 BAFFLE, PLATE を 15  
PAN,OIL に取り付けます。

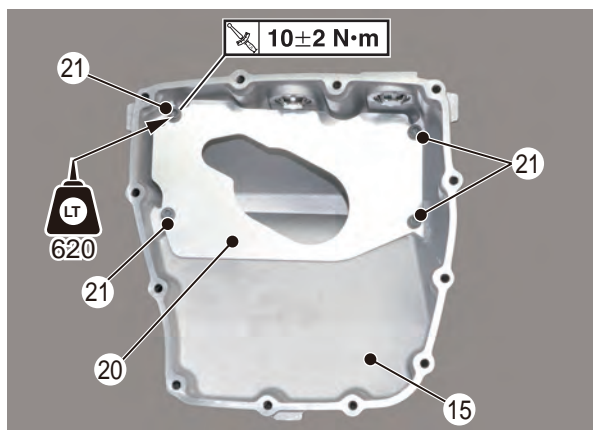

8. 16 BOLT を使用して 15 PAN, OIL をエンジンに取り付けます。

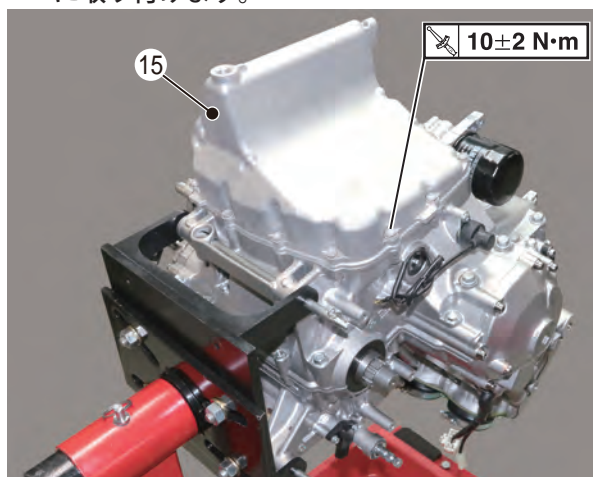

### 要 点

取り付けの際は必ずトルクチェックを行なってください。

9. 17 PLUG,STRAIGHT SCREW と 18 GASKET を 15 PAN,OIL に取り付けます。

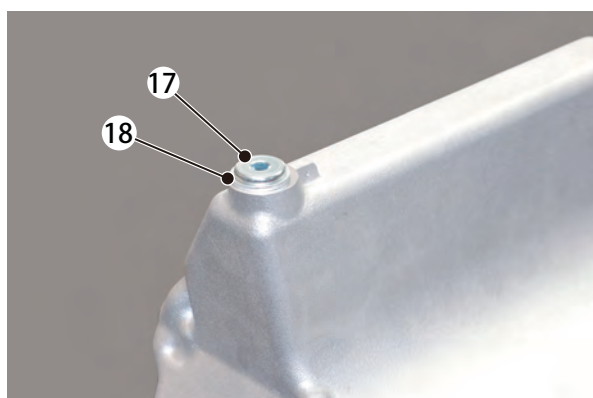



### 推奨オイルレベル

エンジン暖気後(水温 75 ~ 80℃)、レーシング(リア) スタンドを使用した状態で、車両右側のオイルパン窓の上限から車両左側のエンジンクランクケースのオイル窓の下限の範囲にあることを確認してください。

範囲外の場合は、オイル量を調整してください。

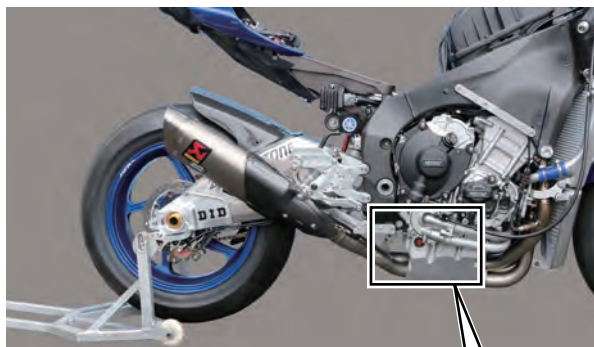

<オイルパン窓(車両右側)>

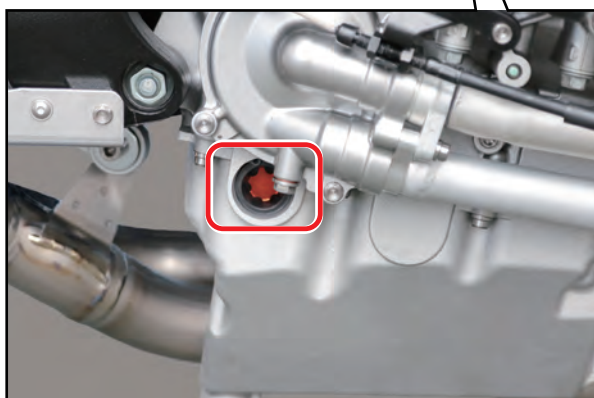

<エンジンクランクケースのオイル窓(車両左側)>

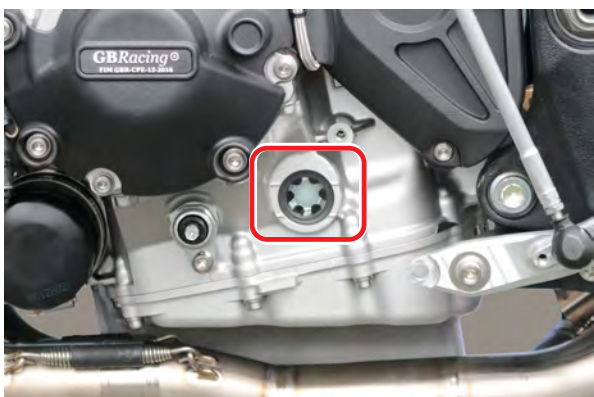

## 27. ストレーナーカバーセット (QYR-YSK-B3L-027)

### パーツリスト

	No.	PART No.	PART NAME	Q'TY	REMARKS
○	1	QYR-YSK-B3L-028	STRAINER,OIL	1	
○	2	2HC-13411-00	STRAINER,OIL	1	1に取り付け
☆	3	93210-22M93	O-RING	1	1取り付け用
☆	4	91312-06020	BOLT,HEX. SOCKET HEAD	2	1と10取り付け用
	5	0WX2-90013-00	PLATE,STOPPER	1	1に取り付け
☆	6	91312-06016	BOLT,HEX. SOCKET HEAD	1	5取り付け用
☆	7	90480-13010	GROMMET	1	1と25を34に取り付け用
☆	8	5VY-13117-10	COLLAR,DISTANCE	1	1と25を34に取り付け用
☆	9	90110-06173	BOLT,HEX. SOCKET	1	1と25を34に取り付け用
○	10	QYR-YSK-B3L-029	SPACER	1	
☆	11	93210-22M93	O-RING	1	10取り付け用 外周にグリス塗布
☆	12	91312-06016	BOLT,HEX. SOCKET HEAD	2	10取り付け用
	13	0WX2-13479-00	SEAT,VALVE	1	
	14	0WW2-13483-00	PLUNGER	1	
	15	0WS4-90433-00	SPRG.	1	
	16	0WT3-13486-00	RET,RELIEF VALVE	1	
☆	17	93210-15566	O-RING	1	13下側取り付け用
☆	18	91312-06016	BOLT,HEX. SOCKET HEAD	2	13取り付け用
	19	0WX2-90012-00	HOSE,OIL	1	10と13接続用
○	20	QYR-YSK-2CR-082	PIPE,OIL 2	1	
○	21	QYR-YSK-2CR-083	PIPE,OIL 1	1	
☆	22	93210-14003	O-RING	3	20と21取り付け用
☆	23	90110-06393	BOLT,HEX. SOCKET	1	20取り付け用
☆	24	90110-06182	BOLT,HEX. SOCKET	1	21と34取り付け用
○	25	QYR-YSK-2CR-084	PIPE,DELIVERY 1	1	
○	26	QYR-YSK-2CR-085	PAN,OIL	1	
	27	0NC0-90100-00	BOLT	12	26取り付け用
☆	28	90340-14019	PLUG,STRAIGHT SCREW	1	26に取り付け用
☆	29	90430-14005	GASKET	1	28取り付け用
○	30	QYR-YSK-2CR-012	GASKET, STRAINER	1	26取り付け用
○	31	QYR-YSK-2CR-087	BAFFLE, PLATE	1	
☆	32	90119-06115	BOLT	4	31取り付け用
☆	33	90201-09M01	WASHER,PLAIN	1	1と25を34に取り付け用
○	34	QYR-YSK-2CR-088	BRKT.,STRAINER 1	1	1、21、25取り付け用

本セットはストレーナーカバーセット（QYR-YSK-2CR-079）に対し、オイルストレーナとオイルリリーフバルブ通路を変更することによりロス馬力低減と機能性を向上させています。

本セットの締め付けトルク値は STD のトルク値と同じです。

本セットのねじロック剤およびグリス塗布は、STD と同じものを使用してください。

詳細はヤマハ発動機が発行する STD のサービスマニュアルをご参照ください。

本セットの組み付け方法は次ページを参照してください。

### 図中のシンボルマークとその意味



:ロックタイト620を塗布してください



:規定締め付けトルクにて締め付けてください

### 組み付け方法

1. ⑬へ⑭、⑮、⑯を組付けます。
2. ⑱で⑬をエンジンに固定します。

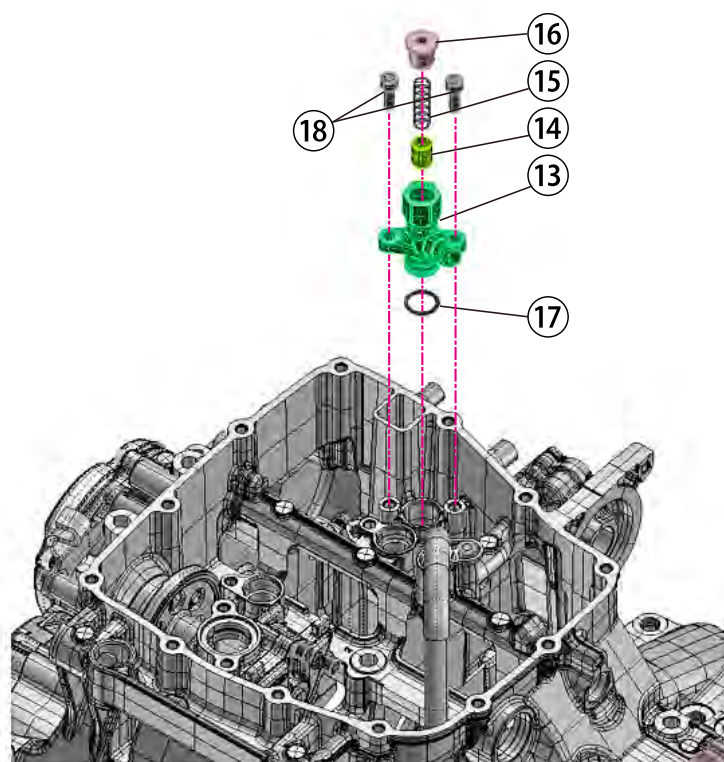

3. ⑳に㉒を通し、㉑へ組み付けます。
4. ㉑に㉒を通し、㉓でエンジンに固定します。
5. ㉑と㉔を㉒でエンジンに固定します。

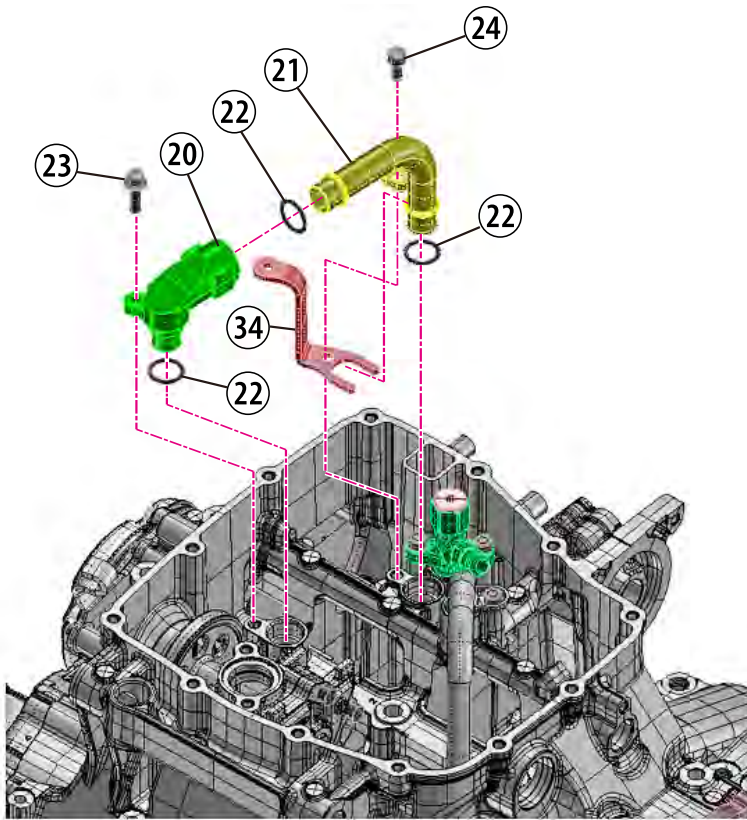

6. ⑩と⑪を⑫でエンジンに固定します。
7. ①へ②を組み付け、⑤と⑥で②を固定します。
8. ①と③を④で⑩に組み付けます。

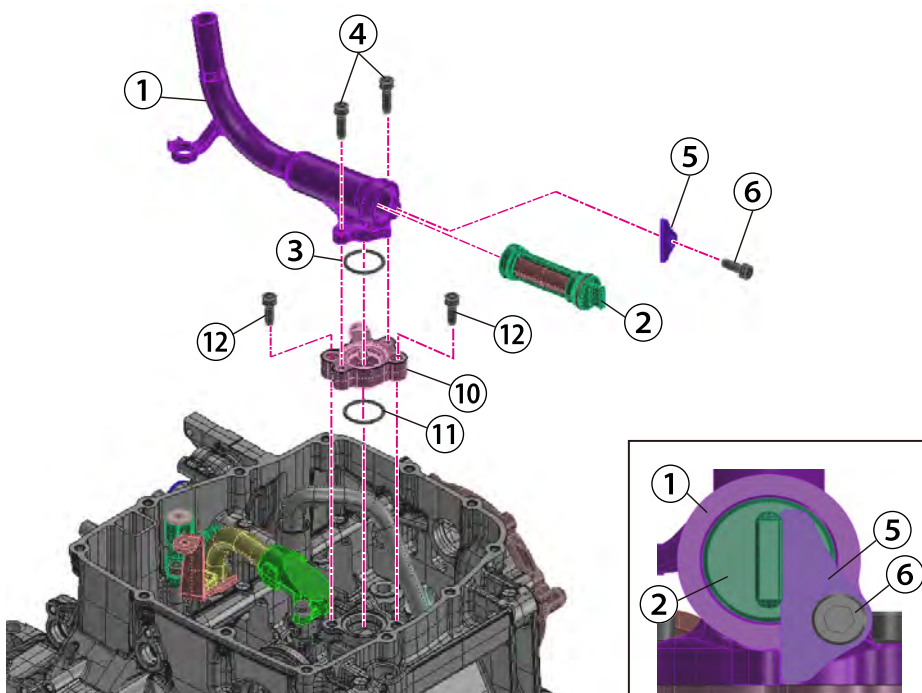



9. ①、②⑤、③④を⑦、⑧、⑨、③③を使って組み付けます。

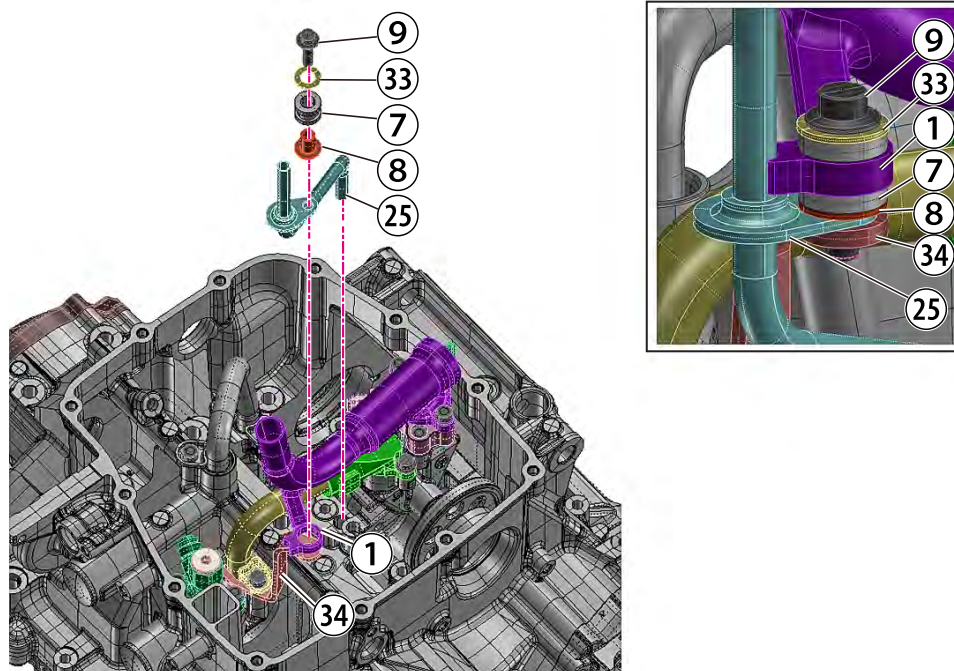

10. ①⑨を⑩と⑬へ組み付けます。

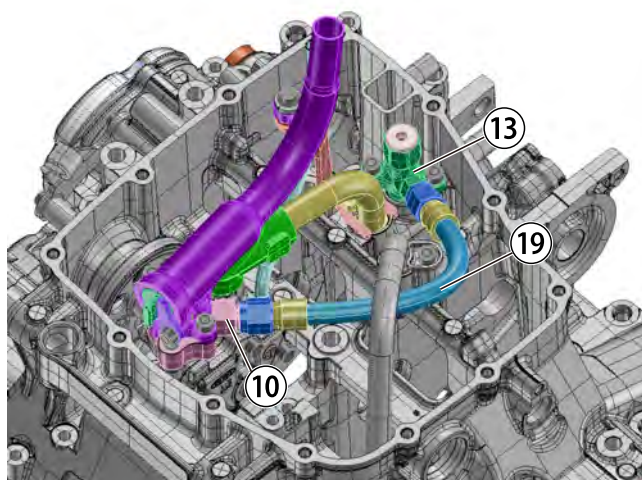



11. ③②を使用して③①を②⑥に組み付けます。

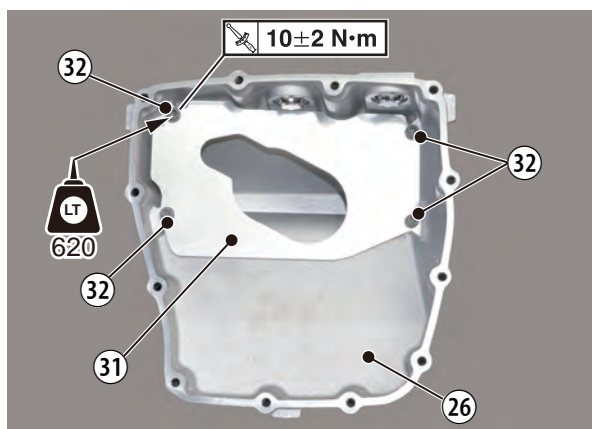

12. ③①を②⑥とエンジンの間に入れ、②⑦で②⑥をエンジンに組み付けます。

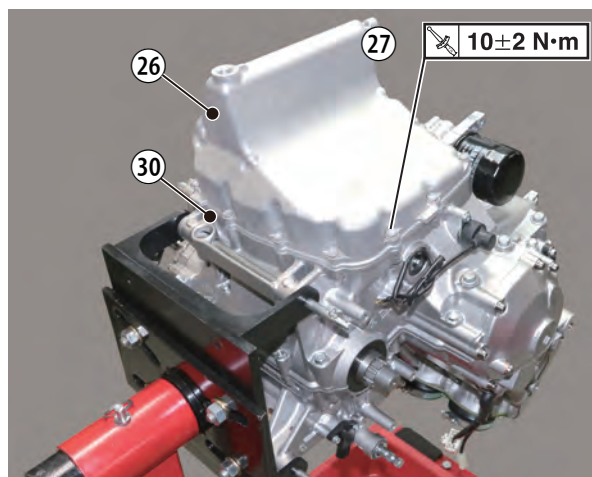

### 要 点

取り付けの際は必ずトルクチェックを行なってください。

13. ②⑧と②⑨を②⑥に組み付けます。

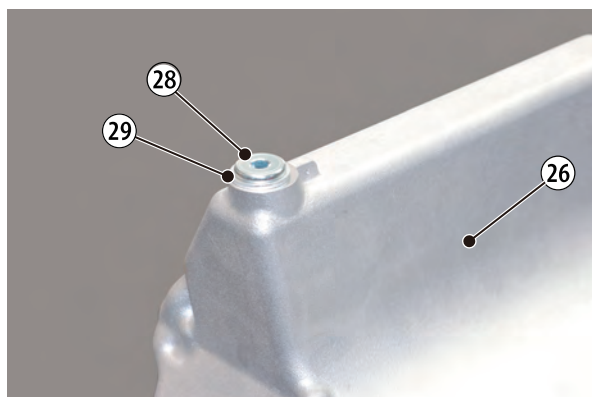

## 推奨オイルレベル

エンジン暖気後（水温 75 ～ 80℃）にエンジンを停止し、10 分間待ちます。レーシング（リア）スタンドを使用した状態で、車両右側のオイルパン窓の上限までオイルを補充します。そこからさらに 200cc 補充してください。

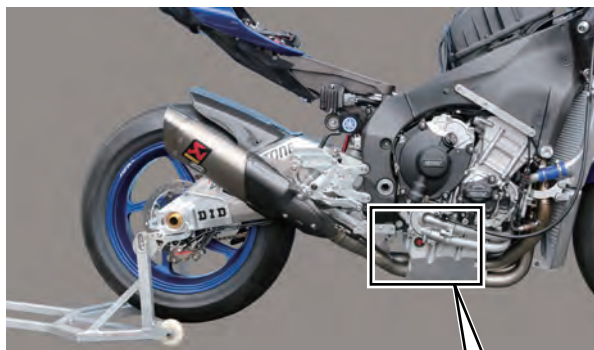

<オイルパン窓(車両右側)>

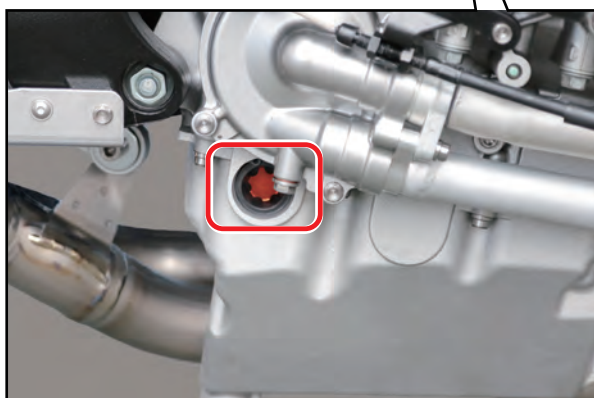

<エンジンクランクケースのオイル窓(車両左側)>

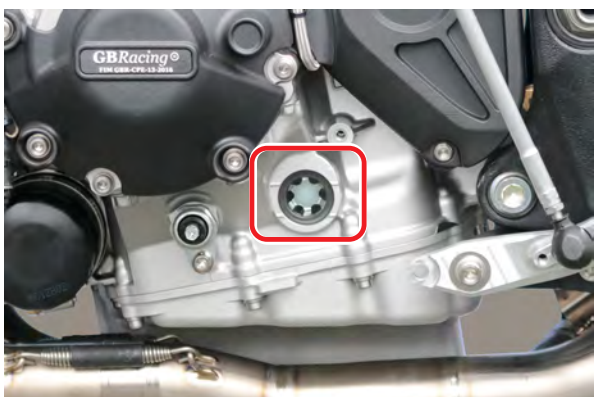

## 2-3 車体部品の組み付け

### 28. リヤショックスプリング

#### パーツリスト

No.	PART No.	PART NAME	Q'TY	REMARKS
1	QYR-YSK-2CR-044	SPRG., REAR SHOCK	1	83 N/mm 識別スタンプ：159.5-56-83
2	QYR-YSK-2CR-045	SPRG., REAR SHOCK	1	93 N/mm 識別スタンプ：159.5-56-93
3	QYR-YSK-2CR-046	SPRG., REAR SHOCK	1	98 N/mm 識別スタンプ：159.5-56-98
4	QYR-YSK-2CR-047	SPRG., REAR SHOCK	1	103 N/mm 識別スタンプ：159.5-56-103
5	QYR-YSK-2CR-048	SPRG., REAR SHOCK	1	108 N/mm 識別スタンプ：159.5-56-108

- レート識別のため、スプリング側面にスタンプしてあります。
- 自由長は、STD/KIT スプリング共に 159.5mm となっております。
- スプリングの交換方法については、ヤマハ発動機が発行する STD のサービスマニュアルをご参照ください。
- STD のスプリングレートは 88 N/mm です。

## 29. フロントフォークスプリング

### パーツリスト

No.	PART No.	PART NAME	Q'TY	REMARKS
1	QYR-YSK-BN6-005	SPRG., FRONT FORK	1	9.5 N/mm 識別スリット: 1本
2	QYR-YSK-BN6-006	SPRG., FRONT FORK	1	10.0 N/mm 識別スリット: 2本

- レート識別のため、スプリング端面にスリットを入れてあります。

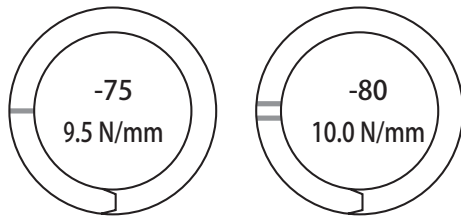

- レート・スリット本数の関係は上記の通りです。
- スプリングの自由長は、KIT スプリング、STD とも 219.5mm です。
- STD のスプリングレートは 9.0 N/mm です。
- スプリングの交換方法についてはヤマハ発動機が発行する STD のサービスマニュアルをご参照ください。

R1J20191108Rev

## ■参考資料

### 走行シーン毎の前後荷重変化と前後サスペンションの動き

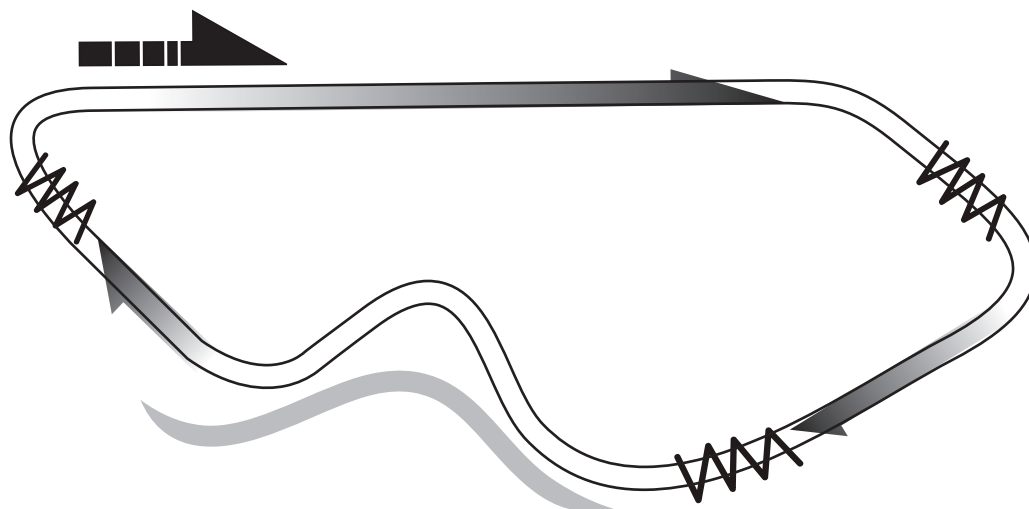

#### 加速

##### ・荷重変化

スロットルを大きく開けるほど、荷重はリヤに集中する。

##### ・フロントフォーク

限りなく伸びきりに近いストロークまで達する。

##### ・リヤクッション

状況により異なるが20~30mmストロークまで変位する。

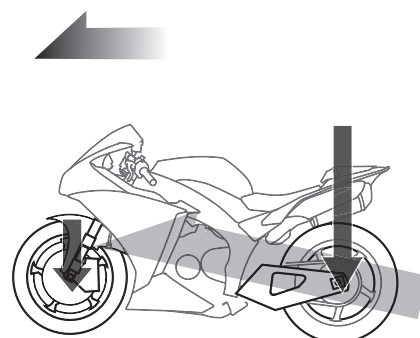

#### ブレーキング

##### ・荷重変化

ブレーキをハードにかけるほど、荷重はフロントに集中する。

##### ・フロントフォーク

限りなくボトミングに近いストロークまで変位する。

##### ・リヤクッション

限りなく伸びきりに近いストロークまで達する。

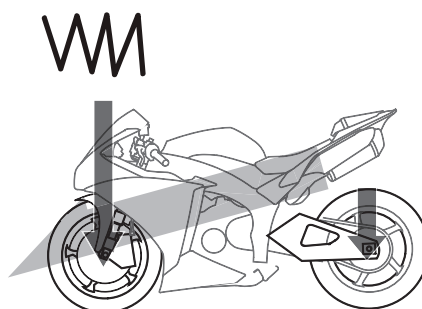

#### コーナーリング

##### ・荷重変化

フロントフォーク・リヤクッション双方への荷重が高まる。

##### ・フロントフォーク

コーナーの大きさにより異なるが30~90mmストロークまで変位する。

##### ・リヤクッション

状況により異なるが25~40mmストロークまで変位する。

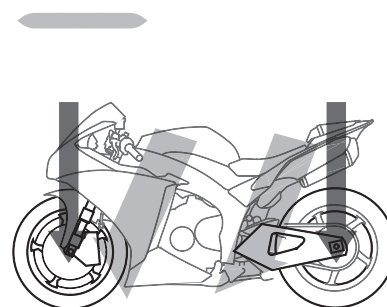

### 30. シートクッション (QYR-YSK-13S-005)

#### パーツリスト

No.	PART No.	PART NAME	Q'TY	REMARKS
1	QYR-YSK-13S-005	CUSHION SEAT	1	

滑りにくいシートです。

任意の大きさにカットし、使用してください。



FWD

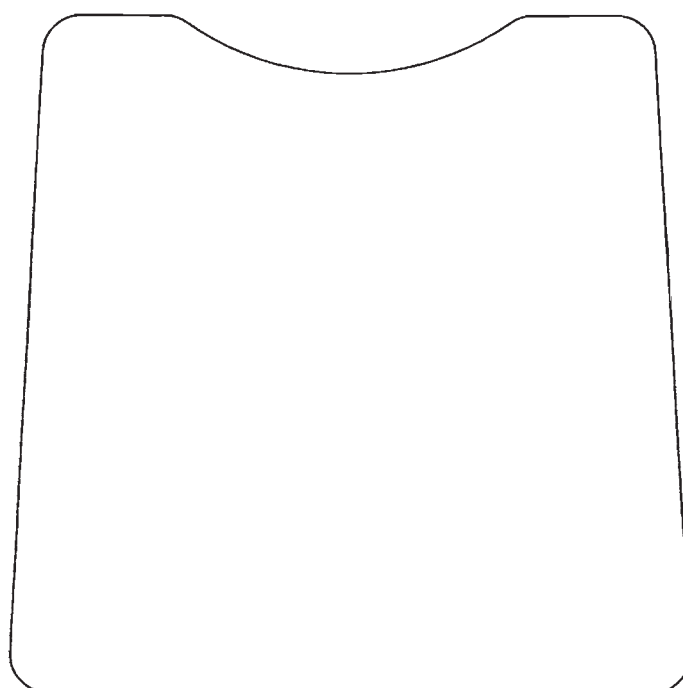

### 31. フロントスペアホイール ASSY. (QYR-YSK-2CR-049)

#### パーツリスト

	No.	PART No.	PART NAME	Q'TY	REMARKS
	1	2CR-25160-00	CAST WHEEL ASSY.	1	
☆	2	93900-00030	VALVE, RIM	1	
☆	3	1SD-2517G-00	ROTOR, SENSOR	1	
☆	4	2CR-2514A-00	RING, WHEEL 1	1	
☆	5	90149-05037	SCREW	5	
☆	6	93210-47440	O-RING	1	

※タイヤは本セットに含まれません。

この部品は、STD ホイールにベアリング、スペーサー、エアバルブ、センサーローターを組み込んだものです。

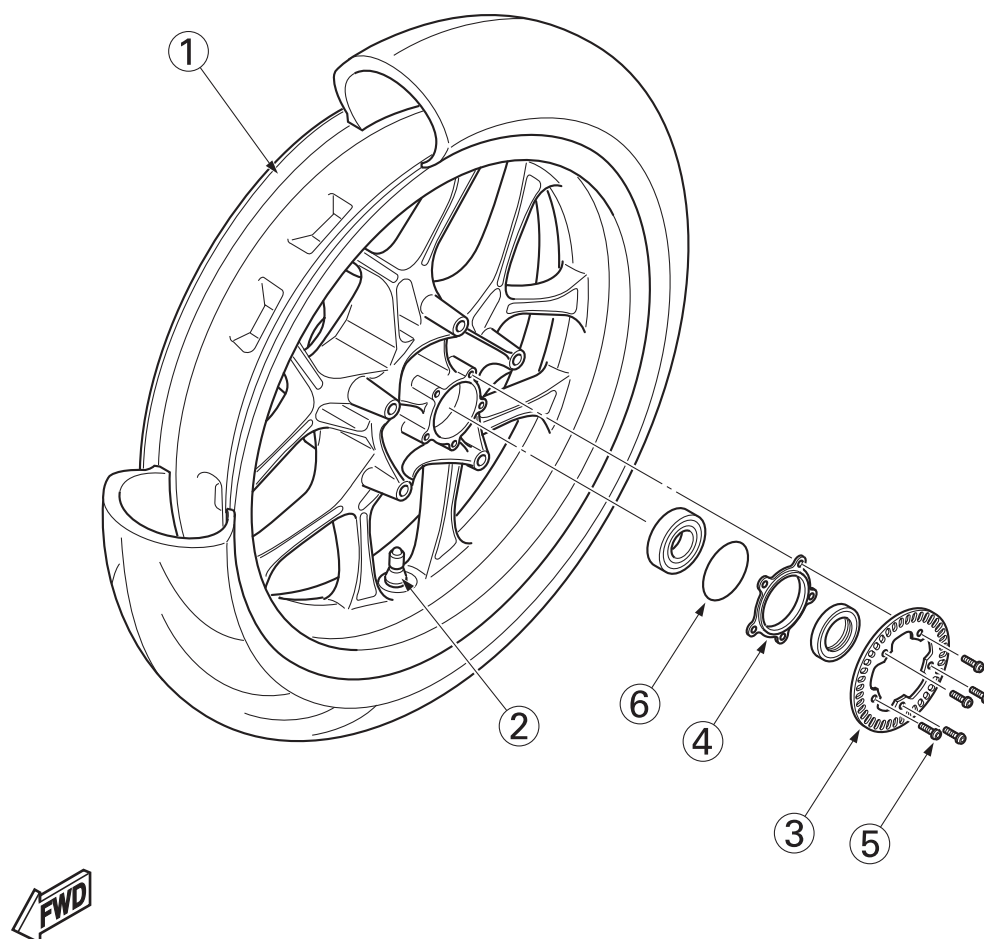

### 32. リヤスペアホイール ASSY. (QYR-YSK-B3L-002)

#### パーツリスト

No.	PART No.	PART NAME	Q'TY	REMARKS
1	B3L-25370-00	CAST WHEEL ASSY.	1	
2	B3L-25840-00	DISK BRAKE ASSY.	1	
☆	90111-08085	BOLT, HEX. SOCKET BUTTON	5	
☆	93900-00030	VALVE, RIM	1	

※タイヤは本セットに含まれません。

この部品は、STD ホイールにベアリング、スペーサー、エアバルブ、リヤディスクブレーキ、センサーローターを組み込んだものです。

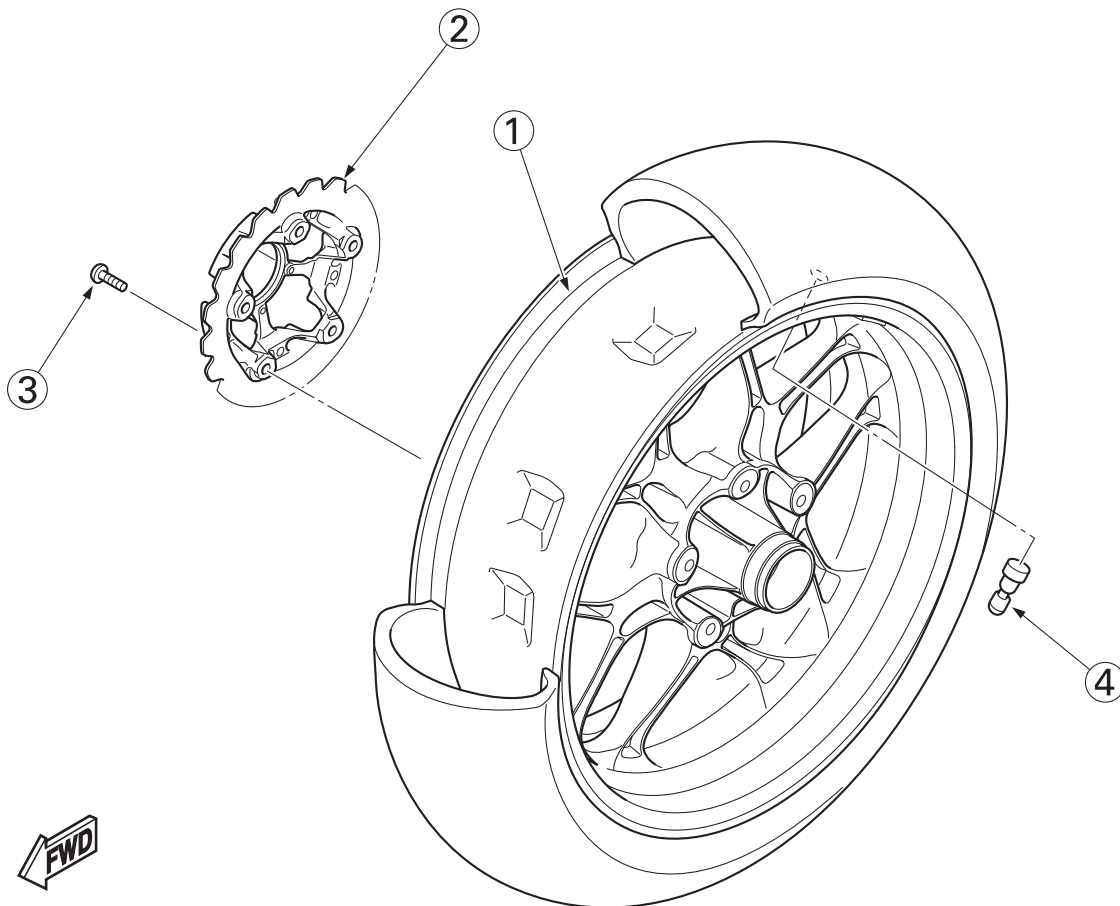

R1J20191108Rev



### 33. リヤスプロケット

#### パーツリスト

No.	PART No.	PART NAME	Q'TY	REMARKS
1	QYR-YSK-2CR-051	Rr. SPROCKET 38T	1	
2	QYR-YSK-2CR-052	Rr. SPROCKET 39T	1	
3	QYR-YSK-2CR-053	Rr. SPROCKET 40T	1	
4	QYR-YSK-2CR-054	Rr. SPROCKET 41T	1	
5	QYR-YSK-2CR-055	Rr. SPROCKET 42T	1	
6	QYR-YSK-2CR-056	Rr. SPROCKET 43T	1	
7	QYR-YSK-2CR-057	Rr. SPROCKET 44T	1	
8	QYR-YSK-2CR-058	Rr. SPROCKET 45T	1	
9	QYR-YSK-2CR-059	Rr. SPROCKET 46T	1	
10	QYR-YSK-2CR-060	Rr. SPROCKET 47T	1	
11	QYR-YSK-2CR-061	Rr. SPROCKET 48T	1	
12	QYR-YSK-2CR-062	Rr. SPROCKET 49T	1	

- 本品は STD に対しチェーンサイズを 520 に変更し、軽量化された部品です。
- STD ホイール用に設定されています。

### 34. フロントキャリパーピストンセット (QYR-YSK-B3L-032)

#### パーツリスト

No.	PART No.	PART NAME	Q'TY	REMARKS
1	4SV-25814-00	FR. CALIPER PISTON 30mm	4	
2	4SV-25814-10	FR. CALIPER PISTON 27mm	4	
3	5PW-25815-00	FR. CALIPER PISTON SEAL 30mm	4	
4	3GM-25816-00	FR. CALIPER DUST SEAL 30mm	4	
5	5PW-25815-10	FR. CALIPER PISTON SEAL 27mm	4	
6	3MA-25816-00	FR. CALIPER DUST SEAL 27mm	4	

この部品は STD に対し、材質変更により耐熱性が向上しています。

R1J20220202Rev

### 33. リヤスプロケット

#### パーツリスト

No.	PART No.	PART NAME	Q'TY	REMARKS
1	QYR-YSK-B3L-008	TUBE, GUIDE	1	

#### スロットルチューブガイドの仕様について

下記図のように、スロットル全開時のスロットル  
グリップ操作角は STD67°に対し、57.5°です。  
(本品以外は全て STD 品を使用してください)

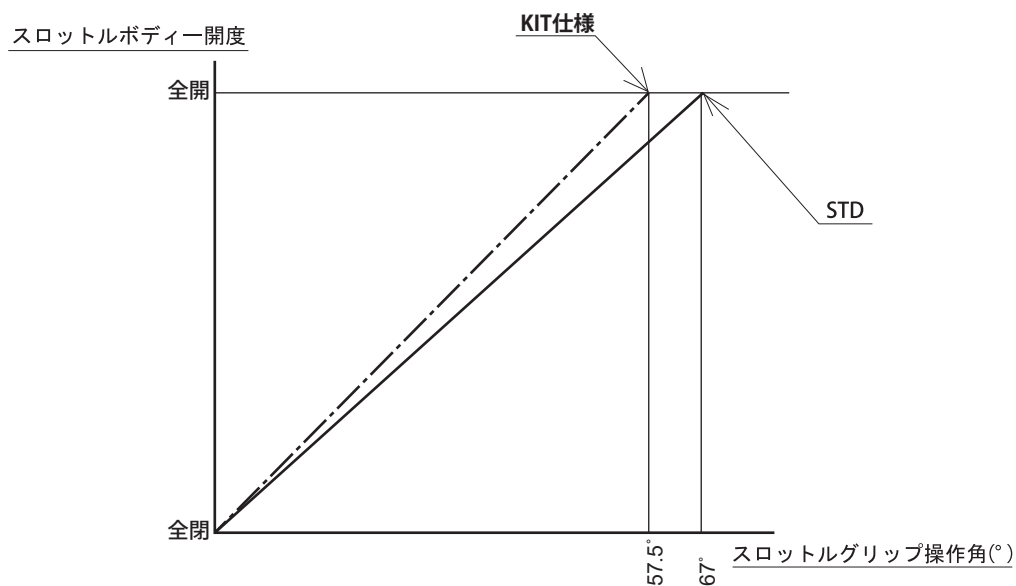

#### 注意

チューブガイドを組み換えた場合は、YEC FI  
Matching system (YMS) を使用して STD ⇄ KIT  
の切り替えを行ってください。

R1J20191108Rev

### 3 締付トルク一覧

#### エンジン

締付箇所	部品番号	部品名称	ネジ径 × ピッチ	締付トルク N・m (kgf・m)	個数	備考
砂抜穴埋栓	90340-18004	プラグ, ストレート スクリュー	M18 × 1.5	25 ± 2 (2.5 ± 0.2)	2	ネジ部, テーパー 部共にネジロッ ク塗布
スパークプラグ 取付	94700-00424	プラグ, スパーク	M10S × 1.0	12 ~ 15 (1.2 ~ 1.5)	4	28 ページを参照
ヘッド締付	90119-09016	ボルト, ヘキサゴン ウィズワッシャ	M9 × 1.25	回転角度法: 軸力狙い値 40 ± 2kN	10	82 ページを参照
ヘッド締付	90110-06430	ボルト, ヘキサゴン ソケットヘッド	M6 × 1.0	8.5 ± 1.5 (0.85 ± 0.15)	2	
キャップ×ヘッド	90105-06027	ボルト, フランジ	M6 × 1.0	【ボルト継続使用時】 ボルト座面及びボル トネジ部にオイル塗 布の上、締付トルク 8.0 ± 1.0N・m (0.8 ± 0.1kgf・m) で締 付のこと。 【ボルト新品交換時】 締付トルク 10.0 ± 2.0N・m (1.0 ± 0.2kgf・m) で締付 のこと。 ボルト座面及びボル トネジ部にオイル塗 布不要。 納入状態 (防錆油 付着状態) のまま 締付のこと。	10	
キャップ×ヘッド	90105-06209	ボルト, フランジ	M6 × 1.0	【ボルト継続使用時】 ボルト座面及びボル トネジ部にオイル塗 布の上、締付トルク 8.0 ± 1.0N・m (0.8 ± 0.1kgf・m) で締 付のこと。 【ボルト新品交換時】 締付トルク 10.0 ± 2.0N・m (1.0 ± 0.2kgf・m) で締付 のこと。 ボルト座面及びボル トネジ部にオイル塗 布不要。 納入状態 (防錆油 付着状態) のまま 締付のこと。	10	
ヘッドカバー締付	5VY-1119E-00	ボルト, カバーヘッド	M6 × 1.0	10 ± 2 (1.0 ± 0.2)	6	
ヘッド植込み (エキパイ取付)	95612-08615	ボルト, スタッド	M8 × 1.25	15 ± 3 (1.5 ± 0.3)	8	
AI キャップ	90110-06175	ボルト, ヘキサゴン ソケットヘッド	M6 × 1.0	10 ± 2 (1.0 ± 0.2)	4	ネジロック塗布
ヘッド× ジョイント, ASSY	90110-06168	ボルト, ヘキサゴン ソケットヘッド	M6 × 1.0	10 ± 2 (1.0 ± 0.2)	6	ネジロック塗布
ロッカー軸埋栓	90340-12013	プラグ, ストレート スクリュー	M12 × 1.0	10 ± 2 (1.0 ± 0.2)	3	ネジロック塗布
ロッカー軸固定ピン	90109-05015	ボルト	M5 × 0.8	6 ± 1 (0.6 ± 0.1)	4	ネジロック塗布

## エンジン

締付箇所	部品番号	部品名称	ネジ径 × ピッチ	締付トルク N・m (kgf・m)	個数	備考
コンロッド	2CR-11654-00	ボルト, コンロッド ビッグエンド	M9 × 0.75	27 ページを参照	各 8	27 ページ記載の 角度締め法また は伸び管理法に 従うこと
ACM ローター	90109-10061	ボルト	M10 × 1.25	85 ± 5 (8.5 ± 0.5)	1	テーパ面脱脂、ボ ルト座面、ネジ部、 ワッシャー両面にオ イル塗布のこと。
スプロケット, クランク	2CR-12157-00	ボルト	M12 × 1.25	72 ± 5 (7.2 ± 0.5)	1	ボルト座面及び ボルトネジ部に オイル塗布
カムチェン テンショナー	90110-06178	ボルト, ヘキサゴン ソケットヘッド	M6 × 1.0	10 ± 2 (1.0 ± 0.2)	2	ネジロック塗布
パイプ,1、4 取付 (ウォーターポンプ)	90110-06246	ボルト, ヘキサゴン ソケットヘッド	M6 × 1.0	10 ± 2 (1.0 ± 0.2)	1	ネジロック塗布 ウォーターポン プ側
サーモスタット ASSY. 取付	90110-06163	ボルト, ヘキサゴン ソケットヘッド	M6 × 1.0	10 ± 2 (1.0 ± 0.2)	2	ヘッドシリンダ 後ろ
パイプ,1、取付け (ボディシリンダ, ケース)	90105-06127	ボルト, フランジ	M6 × 1.0	10 ± 2 (1.0 ± 0.2)	4	
パイプ,4 (ケース)	91312-06014	ボルト, ヘキサゴン ソケットヘッド	M6 × 1.0	10 ± 2 (1.0 ± 0.2)	1	
ポンプ取付	91314-06035	ボルト, ヘキサゴン ソケットヘッド	M6 × 1.0	10 ± 2 (1.0 ± 0.2)	2	
サーモスタット ASSY.	90176-06017	ナット, キャップ	M6 × 1.0	10 ± 2 (1.0 ± 0.2)	2	
オイルポンプ ASSY. 取付	95817-06035	ボルト, フランジ	M6 × 1.0	10 ± 2 (1.0 ± 0.2)	2	
	95817-06025	ボルト, フランジ	M6 × 1.0	10 ± 2 (1.0 ± 0.2)	1	

## エンジン

締付箇所	部品番号	部品名称	ネジ径 × ピッチ	締付トルク N・m (kgf・m)	個数	備考
ドレンボルト締付	90340-14019	プラグ、 ストレート スクリュ	M14 × 1.5	23 ± 2 (2.3 ± 0.2)	1	
パイプオイル1 取付	90110-06182	ボルト、 ヘキサゴン ソケットヘッド	M6 × 1.0	10 ± 2 (1.0 ± 0.2)	2	ネジロック塗布
ハウジング ストレーナ取付	90110-06173	ボルト、 ヘキサゴン ソケットヘッド	M6 × 1.0	10 ± 2 (1.0 ± 0.2)	3	ネジロック塗布
リリーフバルブ 取付	90110-06169	ボルト、 ヘキサゴン ソケットヘッド	M6 × 1.0	10 ± 2 (1.0 ± 0.2)	2	ネジロック塗布
ホルダー取付	90110-06182	ボルト、 ヘキサゴン ソケットヘッド	M6 × 1.0	10 ± 2 (1.0 ± 0.2)	2	ネジロック塗布
デリバリーパイプ2 取付	90110-06182	ボルト、ヘキサ ゴンソケット ヘッド	M6 × 1.0	10 ± 2 (1.0 ± 0.2)	2	ネジロック塗布
デリバリーパイプ5 取付	90149-06158	スクリュ	M6 × 1.0	10 ± 2 (1.0 ± 0.2)	1	ネジロック塗布
クリーナ用ボルト ユニオン締付	90401-20008	ボルト、 ユニオン	M20 × 1.5	70 ± 10 (7.0 ± 1.0)	1	ケース締付時オ イル塗布のこと。
オイルクリーナ ASSY. 取付	5GH-13440-60	オイルクリーナ ASSY.	M20 × 1.5	17 ± 2 (1.7 ± 0.2)	1	O-リング グリス塗布
オイルパン バツフル取付	90111-06168	ボルト、 ヘキサゴン ソケットヘッド	M6 × 1.0	10 ± 2 (1.0 ± 0.2)	2	ネジロック塗布
カバーストレーナ 取付	90109-06300	ボルト	M6 × 1.0	71 ページを参照 (AL ボルト締付 一覧)	12	ストレーナ カバー
オイルパイプCOMP. メインギヤ側締付	90110-06395	ボルト、 ヘキサゴン ソケットヘッド	M6 × 1.0	10 ± 2 (1.0 ± 0.2)	1	ネジロック塗布
オイルパイプ COMP. 共締め	90110-06389	ボルト、 ヘキサゴン ソケットヘッド	M6 × 1.0	10 ± 2 (1.0 ± 0.2)	2	ネジロック塗布
オイルパイプ COMP.2 カバー側締付	90110-06295	ボルト、 ヘキサゴン ソケットヘッド	M6 × 1.0	10 ± 2 (1.0 ± 0.2)	1	ネジロック塗布
ホースオイル取付	90110-06211	ボルト、 ヘキサゴン ソケットヘッド	M6 × 1.0	10 ± 2 (1.0 ± 0.2)	4	ネジロック塗布
オイルクーラー ステー取付	90110-06341	ボルト、 ヘキサゴン ソケットヘッド	M6 × 1.0	10 ± 2 (1.0 ± 0.2)	3	
オイルクーラー 取付上側	90110-06346	ボルト、 ヘキサゴン ソケットヘッド	M6 × 1.0	10 ± 2 (1.0 ± 0.2)	2	

## エンジン

締付箇所	部品番号	部品名称	ネジ径 × ピッチ	締付トルク N・m (kgf・m)	個数	備考
オイルクーラー取付下側	95827-06030	ボルト, フランジ	M6 × 1.0	10 ± 2 (1.0 ± 0.2)	1	
スロットルワイヤー取付	2CR-26302-00	ボルト,アジャス ティング	M6	3.5 ~ 5.5 (0.35 ~ 0.55)	2	
ジョイント,ASSY. ×スロットル ボディ	90450-60004	ホース, クランプ	M5 × 0.8	3 ± 0.5 (0.3 ± 0.05)	4	カラーに突き当て orトルク管理
スロットル× ファンネル	90110-06163	ボルト	M6 × 1.0	8 ± 2 (0.8 ± 0.2)	6	
アッパーカバー	98907-05020	スクリュ, バインディング ヘッド	M5 × 0.8	2.0 ± 0.5 (0.2 ± 0.05)	10	(狙い値 2.0N・m)
エアクリーナー 後方取付	90110-06233	ボルト, ヘキサゴン ソケット	M6 × 1.0	6.5 ~ 8.0 (0.65 ± 0.8)	2	
ナットリング× シリンダヘッド	90179-08442	ナット	M8 × 1.25	20 ± 2 (2.0 ± 0.2)	8	
エキパイ× チャンバ	95024-08035	ボルト,フランジ (スモールヘッド)	M8 × 1.25	20 ± 2 (2.0 ± 0.2)	2	
チャンバ× ステーマフラ	90109-08238	ボルト	M8 × 1.25	20 ± 2 (2.0 ± 0.2)	2	
チャンバ× サイドスタンド	90110-08099	ボルト, ヘキサゴン ソケット	M8 × 1.25	20 ± 2 (2.0 ± 0.2)	1	
チャンバ× サイレンサ	90110-06343	ボルト, ヘキサゴン ソケット	M6 × 1.0	10 ± 2 (1.0 ± 0.2)	1	
サイレンサ× ステーマフラ 3	90110-08071	ボルト, ヘキサゴン ソケット	M8 × 1.25	20 ± 2 (2.0 ± 0.2)	1	
ワイヤープーリー ダブルナット取付	2CR-1133E-□□	ワイヤー プーリー,1	M6 × 1.0	5 ~ 7 (0.5 ~ 0.7)	2	
	2CR-1133F-□□	ワイヤー プーリー,2				
チャンバ× プロテクタ ASSY.	90111-06153	ボルト, ヘキサゴン ソケット ボタン	M6 × 1.0	10 ± 2 (1.0 ± 0.2)	3	
オイル通路絞り ノズル	2CR-15138-00	ノズル	M8 × 1.25	2.5 ~ 3.5 (0.25 ~ 0.35)	5	増し締め法により 管理のこと
クランクケース 1 × クランクケース 2	90119-09010	ボルト, ヘキサゴン ウィズワッシャ	M9 × 1.25	70 ページを参照 (クランクケー ス締付手順)	10	ネジ部・座面共 オイル塗布、補 修時再使用不可
クランクケース 1 × クランクケース 2	14B-15156-00	ボルト, クランクケー スジャーナル	M8 × 1.25	24 ± 2 (2.4 ± 0.2)	8	ネジ部・座面・ O-RING 部共オイ ル塗布、補修時 O-RING の再使用 不可

## エンジン

締付箇所	部品番号	部品名称	ネジ径 × ピッチ	締付トルク N・m (kgf・m)	個数	備考
クランクケース1× クランクケース2	95812-08060	ボルト, フランジ	M8× 1.25	24±2 (2.4±0.2)	2	ネジ部・座面共 オイル塗布
クランクケース1× クランクケース2	90109-06100	ボルト	M6× 1.0	10±2 (1.0±0.2)	2	ネジ部・座面共 オイル塗布
クランクケース1× クランクケース2	95812-06070	ボルト, フランジ	M6× 1.0	10±2 (1.0±0.2)	1	ネジ部・座面共 オイル塗布
クランクケース1× クランクケース2	95812-06060	ボルト, フランジ	M6× 1.0	10±2 (1.0±0.2)	6	ネジ部・座面共 オイル塗布
クランクケース1× クランクケース2	95812-06050	ボルト, フランジ	M6× 1.0	10±2 (1.0±0.2)	4	ネジ部・座面共 オイル塗布
クランクケース1× クランクケース2	90105-06213	ボルト	M6× 1.0	10±2 (1.0±0.2)	2	ネジロック塗布 座面のみオイル 塗布
クランクケース1× クランクケース2	95812-06040	ボルト, フランジ	M6× 1.0	10±2 (1.0±0.2)	5	ネジ部・座面共 オイル塗布
ノズル ASSY. 取付 (15105)	90149-06158	スクリュ	M6× 1.0	10±2 (1.0±0.2)	4	ネジロック塗布
カバークランク ケース1取付 (15411)	90109-06300	ボルト	M6× 1.0	84ページを参照 (ALボルト締付 一覧)	8	ACMカバー
カバーチェーン ケース取付(15418)	90110-06387	ボルト, ヘキサゴン ソケットヘッド	M6× 1.0	10±2 (1.0±0.2)	3	ドライブ スプロケカバー
カバークランク ケース2取付 (15421)	90109-06301	ボルト	M6× 1.0	84ページを参照 (ALボルト締付 一覧)	10	クラッチカバー
カバー1取付 (15416)	90109-06299	ボルト	M6× 1.0	84ページを参照 (ALボルト締付 一覧)	5	カムチェーン カバー
カバー取付 (15413)	90109-06300	ボルト	M6× 1.0	84ページを参照 (ALボルト締付 一覧)	8	ブリーザー カバー
プレート ブリーザー取付	90149-06158	スクリュ	M6× 1.0	10±2 (1.0±0.2)	4	ネジロック塗布
カバー C/C1 に プラグ取付	90340-27003	プラグ, ストレート スクリュ	M27× 1.5	15±2 (1.5±0.2)	1	クランク回転用
カバー C/C1 に 取付	90109-08239	ボルト	M8× 1.25	15±2 (1.5±0.2)	1	タイミング確認
カバー C/C2 に プラグ取付	2CR-15363-01	プラグ, オイル	M20× 1.5	座面に密着する こと。	1	
カバー C/C2 に ダンパ取付	90149-06158	スクリュ	M6× 1.0	10±2 (1.0±0.2)	4	ネジロック塗布
オイルフィルター 後通路埋栓	4H7-15189-00	プラグ	M20× 1.5	8±2 (0.8±0.2)	2	締め過ぎ注意

## エンジン

締付箇所	部品番号	部品名称	ネジ径 × ピッチ	締付トルク N・m (kgf・m)	個数	備考
クラッチワイヤホルダ取付	90110-06340	ボルト	M6 × 1.0	10 ± 2 (1.0 ± 0.2)	2	ネジロック塗布
ACM リード線	90110-06182	ボルト, ヘキサゴン ソケットヘッド	M6 × 1.0	10 ± 2 (1.0 ± 0.2)	1	ネジロック塗布
ステータ取付	90149-06128	スクリュ	M6 × 1.0	10 ± 2 (1.0 ± 0.2)	3	ネジロック塗布 トルクス
プラグ取付 (2CR-15189-00-1)	90110-06396	ボルト, ヘキサゴン ソケット	M6 × 1.0	10 ± 2 (1.0 ± 0.2)	2	
ジョイント取付 (15319)	90149-06068	スクリュ	M6 × 1.0	10 ± 2 (1.0 ± 0.2)	1	締め過ぎ注意, 油圧センサ用
プレート取付 (15113)	90110-06108	ボルト, ヘキサゴン ソケット	M6 × 1.0	12 ± 2 (1.2 ± 0.2)	4	ネジロック塗布
アイドルシャフト 取付	90110-06401	ボルト, ヘキサゴン ソケット	M6 × 1.0	10 ± 2 (1.0 ± 0.2)	1	ネジロック塗布
スタータ ワンウェイアウト 取付	90149-06158	スクリュ	M6 × 1.0	14 ± 2 (1.4 ± 0.2)	3	ネジロック塗布
クラッチボス 取付	90179-20007	ナット	M20 × 1.0	125 ± 5 (12.5 ± 0.5)	1	ネジ部座面共 オイル塗布。 締付け後、1箇所 カシメのこと。
クラッチ スプリング 取付	2CR-16337-00	スクリュ, スプリング 1	M6 × 1.0	10 ± 2 (1.0 ± 0.2)	3	
ハウジング, ベアリング取付	90149-06082	スクリュ	M6 × 1.0	12 ± 2 (1.2 ± 0.2)	3	ネジロック塗布
ドライブ スプロケット 締付け	90179-22018	ナット	M22 X 1.0	125 ± 10 (12.5 ± 1.0)	1	締付け後、 2箇所カシメの こと
ストッパー, シフト バー, プレート, ストッパー 2 取付	90149-06158	スクリュ	M6 × 1.0	10 ± 2 (1.0 ± 0.2)	2	ネジロック塗布
ストッパ スクリュ取付	1D7-18127-00	ストッパー, スクリュ	M8 × 1.25	22 ± 2 (2.2 ± 0.2)	1	ネジロック塗布
アーム, シフト 取付	90105-06127	ボルト, フランジ	M6 × 1.0	10 ± 2 (1.0 ± 0.2)	1	セレーション 締めあがり確認
センサー, ギヤポジション 取付	90110-05067	ボルト, ヘキサゴン ソケット	M5 × 0.8	3 ~ 5 (0.3 ~ 0.5)	2	ネジロック塗布
ニュートラル スイッチ 取付	3GB-82540-01	ニュートラル スイッチ アッセンブリ	M10 × 1.25	17 ± 3 (1.7 ± 0.3)	1	締め過ぎは破損 する
カバー, サーボモータ 取付	97702-50514	スクリュ, トラスヘッド タッピング	M5	1 ~ 3 (0.1 ~ 0.3)	2	



## エンジン

締付箇所	部品番号	部品名称	ネジ径 × ピッチ	締付トルク N・m (kgf・m)	個数	備考
サーモセンサー 取付 (水温用)	4P9-83591-00	サーモセンサー ASSY.	M10 × 1.25	16 ± 2 (1.6 ± 0.2)	1	
センサー, カムポジション	90110-06175	ボルト, ヘキサゴン ソケットヘッド	M6 × 1.0	7.5 ± 1.5 (0.75 ± 0.15)	1	ネジロック塗布
ピックアップ アッシー取付	90110-05034	ボルト, ヘキサゴン ソケットヘッド	M5 × 0.8	6 ± 1 (0.6 ± 0.1)	2	ネジロック塗布
オイルプレッシャ スイッチ	1WS-82504-00	SW. オイル プレッシャ	PT1/8	12.5 ± 2 (1.25 ± 0.2)	1	補修時は 67F-82504-00 を使用し、ねじ 部にシール剤塗 布 スリーボン ドメック# 2403
オイルプレッシャ スイッチリード線 取付	1WS-82504-00 付属	ボルト	M4 × 0.7	1.5 ~ 2.0 (0.15 ~ 0.2)	1	
スタータモータ	91312-06030	ボルト, ヘキサゴン ソケットヘッド	M6 × 1.0	10 ± 2 (1.0 ± 0.2)	2	

車体

締付箇所	部品番号	部品名称	ネジ径 × ピッチ	締付トルク N・m (kgf・m)	個数	備考
E/G 懸架フロント L側	90110-12007	ボルト, ヘキサゴン ソケット	M12 × 1.25	64 ~ 76 (6.4 ~ 7.6)	1	エンジン搭載手順 85 ページを参照
E/G 懸架フロント R側	90111-12003	ボルト, ヘキサゴン ソケット ボタン	M12 × 1.25	64 ~ 76 (6.4 ~ 7.6)	1	エンジン搭載手順 85 ページを参照
E/G 懸架リヤ 上側	90110-12008	ボルト, ヘキサゴン ソケット	M12 × 1.25	50 ~ 62 (5.0 ~ 6.2)	1	エンジン搭載手順 85 ページを参照
	90179-12004	ナット				
E/G 懸架リヤ 下 側	90110-12010	ボルト,ヘキサ ゴンソケット	M12 × 1.25	50 ~ 62 (5.0 ~ 6.2)	1	エンジン搭載手順 85 ページを参照
	90179-12004	ナット				
E/G 懸架リヤ アジャストボルト	5YU-21495-00	ボルト,エンジン アジャスティング	M18 × 1.0	7 ~ 9 (0.7 ~ 0.9)	2	エンジン搭載手順 85 ページを参照 ネジ部にグリス またはエンジン オイル (10W-30 または 20W-40 相当) を塗布して 締め付けること。 必ずナット側で 締め付けること。
タンク前側ステー とフレーム			M6 × 1.0	7 ~ 10 (0.7 ~ 1.0)	1	
メインフレームと リヤフレーム	90149-10002	スクリュ	M10 × 1.25	33 ~ 40 (3.3 ~ 4.0)	4	
ピボットシャフト とフレーム	14B-22141-00	シャフト, ピボット	M30 × 1.0	5 ~ 8 (0.5 ~ 0.8)	1	ピボットシャフト 廻り組付け手順 86 ページを参照
ピボットシャフト とロックナット	4C8-22252-00	ナット,2	M30 × 1.0	50 ~ 80 (5.0 ~ 8.0)	1	ピボットシャフト 廻り組付け手順 86 ページを参照
ピボットシャフト とUナット	90185-20008	ナット,セルフ ロックング	M20 × 1.5	80 ~ 130 (8.0 ~ 13.0)	1	ピボットシャフト 廻り組付け手順 86 ページを参照
アームリレーと フレーム	90109-10017	ボルト	M10 × 1.25	31 ~ 49 (3.1 ~ 4.9)	1	
	95602-10200	ナット, Uフランジ				
アームリレーと アーム	90109-12010	ボルト	M10 × 1.25	31 ~ 49 (3.1 ~ 4.9)	1	
	92902-12600	ワッシャ, プレーン				
	90185-12011	ナット,セルフ ロックング				

車体

締付箇所	部品番号	部品名称	ネジ径 × ピッチ	締付トルク N・m (kgf・m)	個数	備考
アームと リヤアーム	90109-12010	ボルト	M10 × 1.25	31 ~ 49 (3.1 ~ 4.9)	1	
	92902-12600	ワッシャ, プレーン				
	90185-12011	ナット,セルフ ロックング				
リヤクッションと アームリレー	90105-10017	ボルト, フランジ	M10 × 1.25	31 ~ 49 (3.1 ~ 4.9)	1	
	95602-10200	ナット, Uフランジ				
リヤクッションと フレーム	95602-10200	ナット, Uフランジ	M10 × 1.25	31 ~ 49 (3.1 ~ 4.9)	1	
	90105-10609	ボルト, フランジ				
チェーンプラー 調整部ナット	90101-08013	ボルト, ヘキサゴン	M8 × 1.25	12 ~ 19 (1.2 ~ 1.9)	2	
	95302-08600	ナット, ヘキサゴン				
	90201-08057	ワッシャ, プレーン				
ハンドルクラウン とアウトチューブ	91314-08030	ボルト, ヘキサゴン ソケットヘッド	M8 × 1.25	23 ~ 28 (2.3 ~ 2.8)	2	
ハンドルクラウン とステアリング シャフト	90170-28419	ナット, ヘキサゴン	M28 × 1.0	100 ~ 125 (10.0 ~ 12.5)	1	
ハンドルと アウターチューブ	91314-08025	ボルト, ヘキサゴン ソケットヘッド	M8 × 1.25	28 ~ 35 (2.8 ~ 3.5)	2	
ハンドルと ハンドルクラウン	91380-06025	ボルト, ヘキサゴン ソケットヘッド	M6 × 1.0	5 ~ 8 (0.5 ~ 0.8)	2	
ステアリング シャフトと リングナット	90179-30691	ナット	M30 × 1.0	40 ~ 64 (4.0 ~ 6.4)	1	
				12 ~ 15 (1.2 ~ 1.5)		
アウターチューブ とアンダー ブラケット	91314-08030	ボルト, ヘキサゴン ソケットヘッド	M8 × 1.25	20 ~ 25 × 2 (2.0 ~ 2.5 × 2)	4	
フューエルタンク とフューエル ポンプ	90119-05015	ボルト, ヘキサゴン ウィズワッシャ	M5 × 0.8	3 ~ 5 (0.3 ~ 0.5)	4	
タンク前側ステー とフューエル タンク	90110-06233	ボルト, ヘキサゴン ソケット	M6 × 1.0	3 ~ 5 (0.3 ~ 0.5)	1	
タンク後側ステー とリヤフレーム	90111-06071	ボルト, ヘキサゴン ソケット ボタン	M6 × 1.0	5 ~ 8 (0.5 ~ 0.8)	4	

## 車体

締付箇所	部品番号	部品名称	ネジ径 × ピッチ	締付トルク N・m (kgf・m)	個数	備考
タンク後側ステー とフューエル タンク	95812-06090	ボルト, フランジ	M6 × 1.0	3 ~ 5 (0.3 ~ 0.5)	1	
	95702-06500	ナット, フランジ				
フロントホイール シャフトとナット	90179-24004	ナット	M24 × ***	100 ~ 130 (10.0 ~ 13.0)	1	
リヤホイール シャフトと ナット	90185-24007	ナット,セルフ ロックキング	M24 × 1.5	160 ~ 220 (16.0 ~ 22.0)	1	
Fr. キャリパと Fr. フォーク	90105-10397	ボルト, フランジ	M10 × 1.25	30 ~ 40 (3.0 ~ 4.0)	4	
ディスクブレーキ と Fr. ホイール	2CR-2589H-00	スクリュ	M6 × 1.0	14 ~ 19 (1.4 ~ 1.9)	10	
ディスクブレーキ とプレート ディスク 1	90149-08009	スクリュ	M8 × 1.25	23 ~ 37 (2.3 ~ 3.7)	5	
Rr. ホイール スプロケットと クラッチハブ	90185-10011	ナット,セルフ ロックキング	M10 × 1.25	90 ~ 109 (9.0 ~ 10.9)	5	
フロントアクスル 割締ボルト	91314-08040	ボルト, ヘキサゴン ソケットヘッド	M8 × 1.25	18 ~ 23 (1.8 ~ 2.3)	4	

## 参考

	締付トルク N・m
M5 × 0.8	4.5 ~ 7.0
M6 × 1.0	7.5 ~ 12
M8 × 1.25	18 ~ 28
M10 × 1.25	37 ~ 58
M12 × 1.25	68 ~ 108
M14 × 1.5	105 ~ 167

### シリンダーヘッド組み付け手順

1. 下図の締付順序 (1 → 10) に従い、 $10\text{N}\cdot\text{m}$  ( $1.0\text{kgf}\cdot\text{m}$ ) で初期締め。
2. 下図の締付順序 (1 → 10) に従い、 $25\text{N}\cdot\text{m}$  ( $2.5\text{kgf}\cdot\text{m}$ ) で増し締め。
3. 下図の締付順序 (1 → 10) に従い、 $45\text{N}\cdot\text{m}$  ( $4.5\text{kgf}\cdot\text{m}$ ) で増し締め。
4. 下図の締付順序 (1 → 10) に従って 1 本ずつ、一度緩め再度  $15\text{N}\cdot\text{m}$  ( $1.5\text{kgf}\cdot\text{m}$ ) で締付後、回転角度  $160^\circ$  で締め付ける。  
(注：全てのボルトを緩めてからの再締めではなく、1 本緩めて再締め→次のボルトを繰り返す。)

### 要 点

1～10 はナットの締付順序を示す。  
ボルト座面及びボルトネジ部にエンジンオイルを塗布すること。  
ボルトは新品のみを使用すること。(再使用禁止)

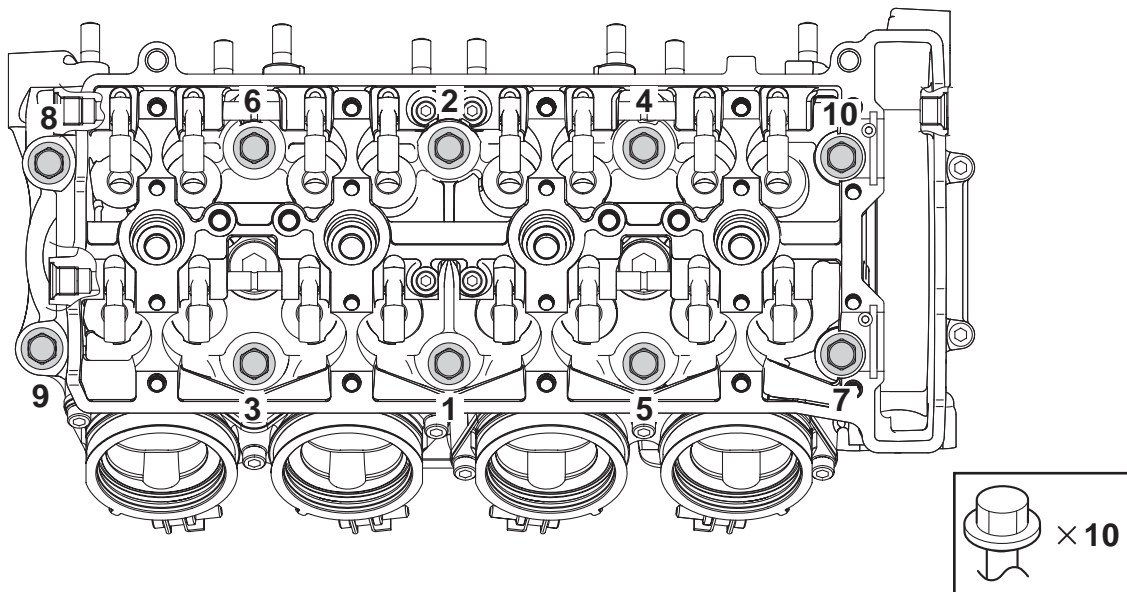

### クランクケース組み付け手順

1. 締付順序 1～10 に従い、 $20\text{N}\cdot\text{m}$  ( $2.0\text{kgf}\cdot\text{m}$ ) で締め付ける。
2. 締付順序 1～10 に従って、1本ずつ、一度緩めて再度  $15\text{N}\cdot\text{m}$  ( $1.5\text{kgf}\cdot\text{m}$ ) で締め付ける。  
(注：全てのボルトを緩めてからの再締めではなく、1本緩めて再締め→次のボルトを繰り返す。)
3. 締付順序 1～10 に従って、回転角度  $75^\circ \pm 5^\circ$  で増し締めをする。
4. 締付順序 11～20 に従って、 $24 \pm 2\text{N}\cdot\text{m}$  ( $2.4 \pm 0.2\text{kgf}\cdot\text{m}$ ) で締め付ける。
5. 締付順序 21～40 に従って、 $10 \pm 2\text{N}\cdot\text{m}$  ( $1.0 \pm 0.2\text{kgf}\cdot\text{m}$ ) で締め付ける。

### 要 点

1～40 はボルトの締付順序を示す。  
1～10 および 21～27、29～39 のボルトはボルトネジ部およびワッシャ表裏両面にエンジンオイルを塗布すること。28、40 のボルトは、ネジロック剤塗布+座面のみエンジンオイル塗布。  
11～20 のボルトはネジ部・座面・O-RING 部にオイル塗布を塗布すること。補修時 O-RING の再使用禁止。

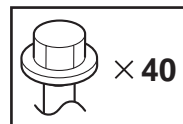
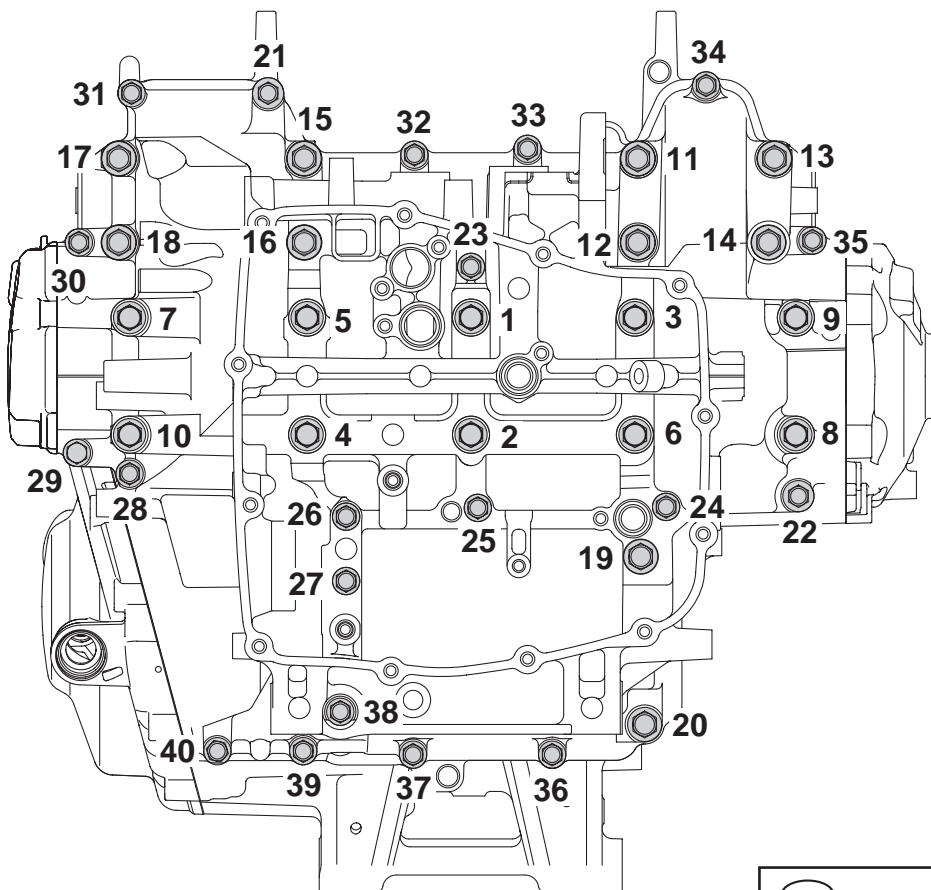



### アルミボルト締付け手順

1. 下図の締付順序に従い、ボルトを  $6\text{N}\cdot\text{m}$  ( $0.6\text{kgf}\cdot\text{m}$ ) で締め付ける。
2. 下図の締付順序に従って、1本ずつ、一度緩めて再度  $3\text{N}\cdot\text{m}$  ( $0.3\text{kgf}\cdot\text{m}$ ) + 回転角度  $90^\circ$  にてスナップ+角度締めを行なう。  
(注：全てのボルトを緩めてからの再締めではなく、1本緩めて再締め→次のボルトを繰り返す。)

### 要 点

1～12はボルトの締付順序を示す。  
ボルトは新品のみを使用すること。(再使用禁止)

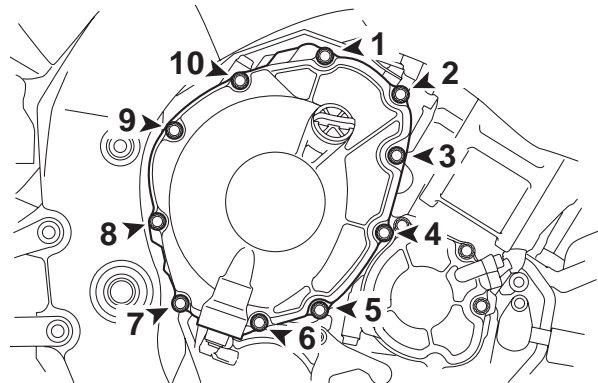
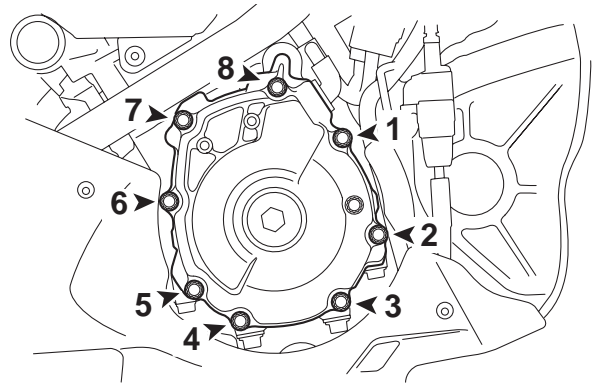
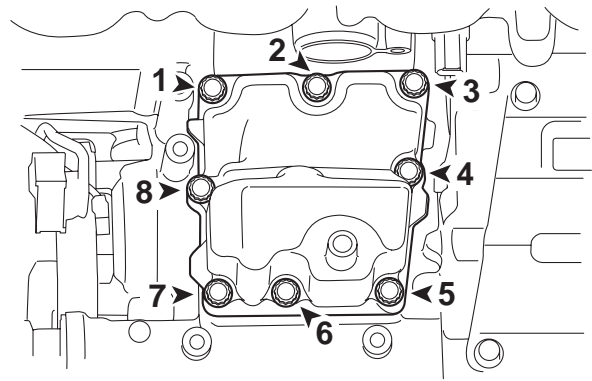
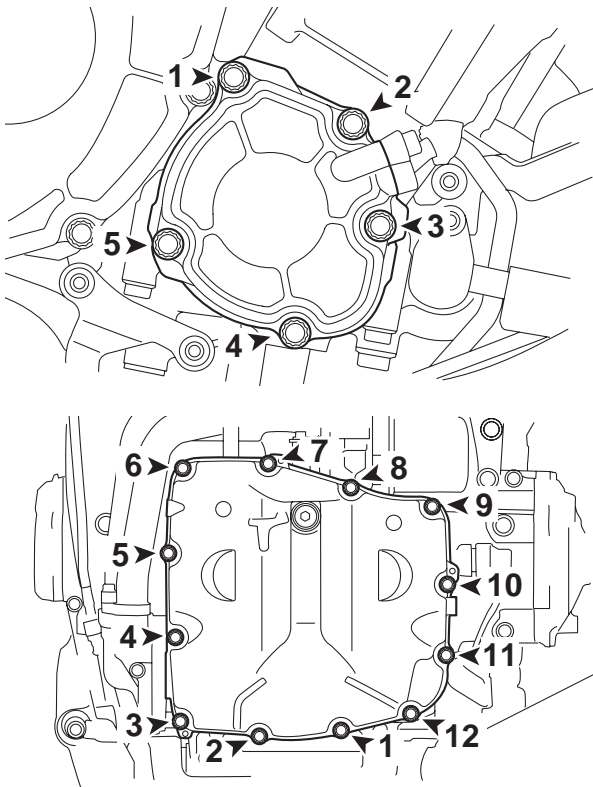

### アルミボルトを鉄ボルトに交換する場合

アルミボルトを鉄ボルトに交換する場合は、下記の表を参考にしてください。

締付箇所	部品番号	部品名称	ネジ径 × ピッチ	締付トルク $\text{N}\cdot\text{m}$ ( $\text{kgf}\cdot\text{m}$ )	個数	備考
カバーストレーナ 取付	90110-06390	ボルト,ヘキサゴン ソケット	M6 × 1.0	$12 \pm 2$ ( $1.2 \pm 0.2$ )	12	ネジロック塗布 ストレーナカバー
カバークランク ケース1取付 (15411)	90110-06387	ボルト,ヘキサゴン ソケット	M6 × 1.0	$12 \pm 2$ ( $1.2 \pm 0.2$ )	8	ACM カバー
カバークランク ケース2取付 (15421)	90110-06388	ボルト,ヘキサゴン ソケット	M6 × 1.0	$12 \pm 2$ ( $1.2 \pm 0.2$ )	10	クラッチカバー
カバー1取付 (15416)	90110-06396	ボルト,ヘキサゴン ソケット	M6 × 1.0	$12 \pm 2$ ( $1.2 \pm 0.2$ )	5	カムチェーン カバー
カバー取付 (15413)	90110-06387	ボルト,ヘキサゴン ソケット	M6 × 1.0	$12 \pm 2$ ( $1.2 \pm 0.2$ )	8	ブリーザー カバー

### エンジン搭載手順（変更不可）

1. フレーム COMP.に1のエンジン アジャスティングボルト 2 個を仮付けする。
2. エンジン搭載位置をフレーム COMP. に合わせ 2 および 3 のボルトを仮付けする。
3. 4 のボルトを仮付けする。
4. 5 および 6 のエンジンマウントボスをフレーム COMP. に仮付けし、7 のボルトを仮付けする。
5. 1 のエンジン アジャスティングボルト 2 箇所を規定トルクで締め付ける。  
エンジンと 1 のボルトの座面が面当たりしていることを確認する。
6. 8 および 9 のナット 2 箇所を規定トルクで締め付ける。8（下側）を先に締め付け、9（上側）を後に締め付ける。
7. 4 のボルトを規定トルクで締め付ける。
8. 7 のボルトを規定トルクで締め付ける。

### 要 点

締付トルク、潤滑剤の有無については、締付トルク一覧を参照のこと。

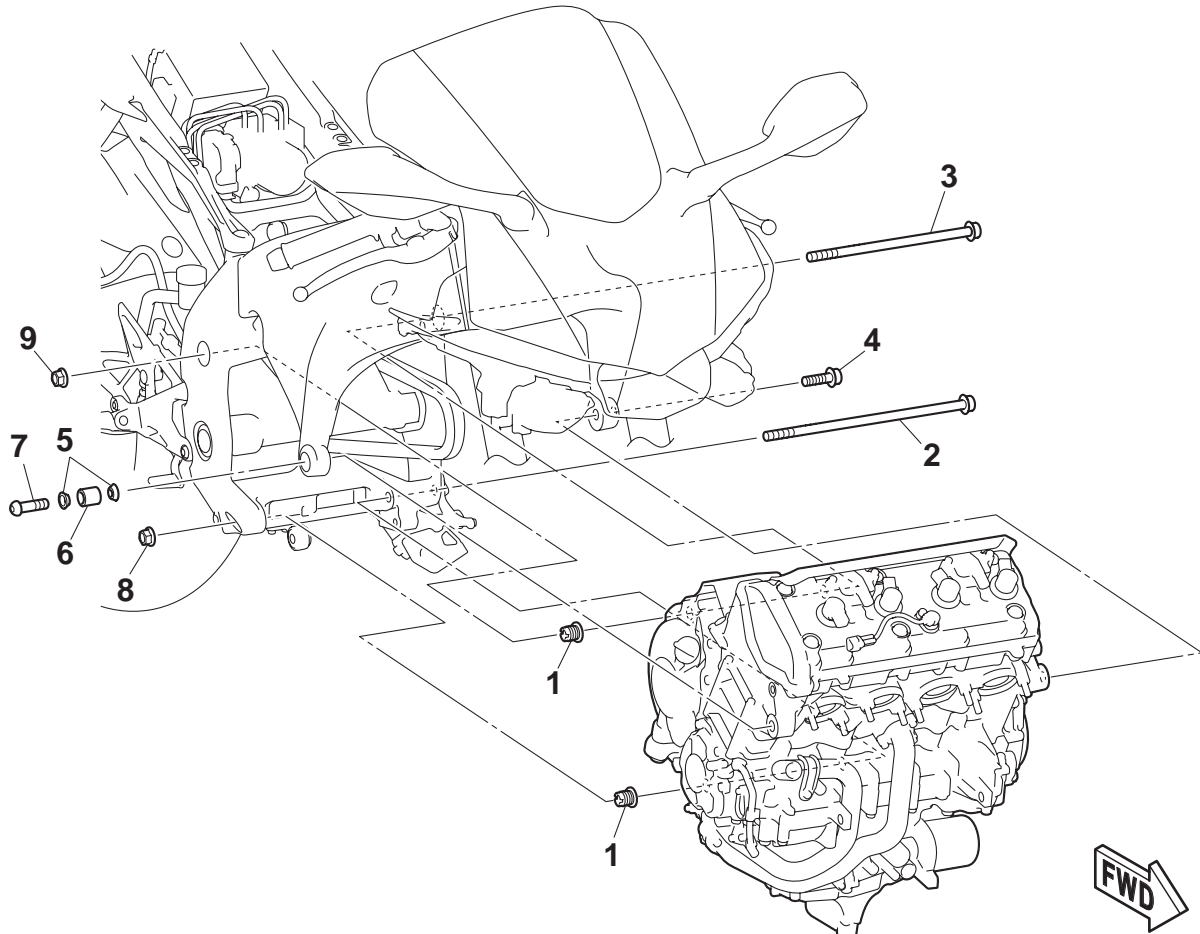

### ピボットシャフト廻り組み付け手順

1. 1のピボットシャフトを規定トルクで締め付ける。
2. 2のナット, 2を規定トルクで締め付ける。
3. 3のナット, セルフロックングを規定トルクで締め付ける。

このとき1のピボットシャフトがつれまわりしない様にピボットシャフトを保持すること。

### 要 点

締付トルク、潤滑剤の有無については、締付トルク一覧を参照のこと。

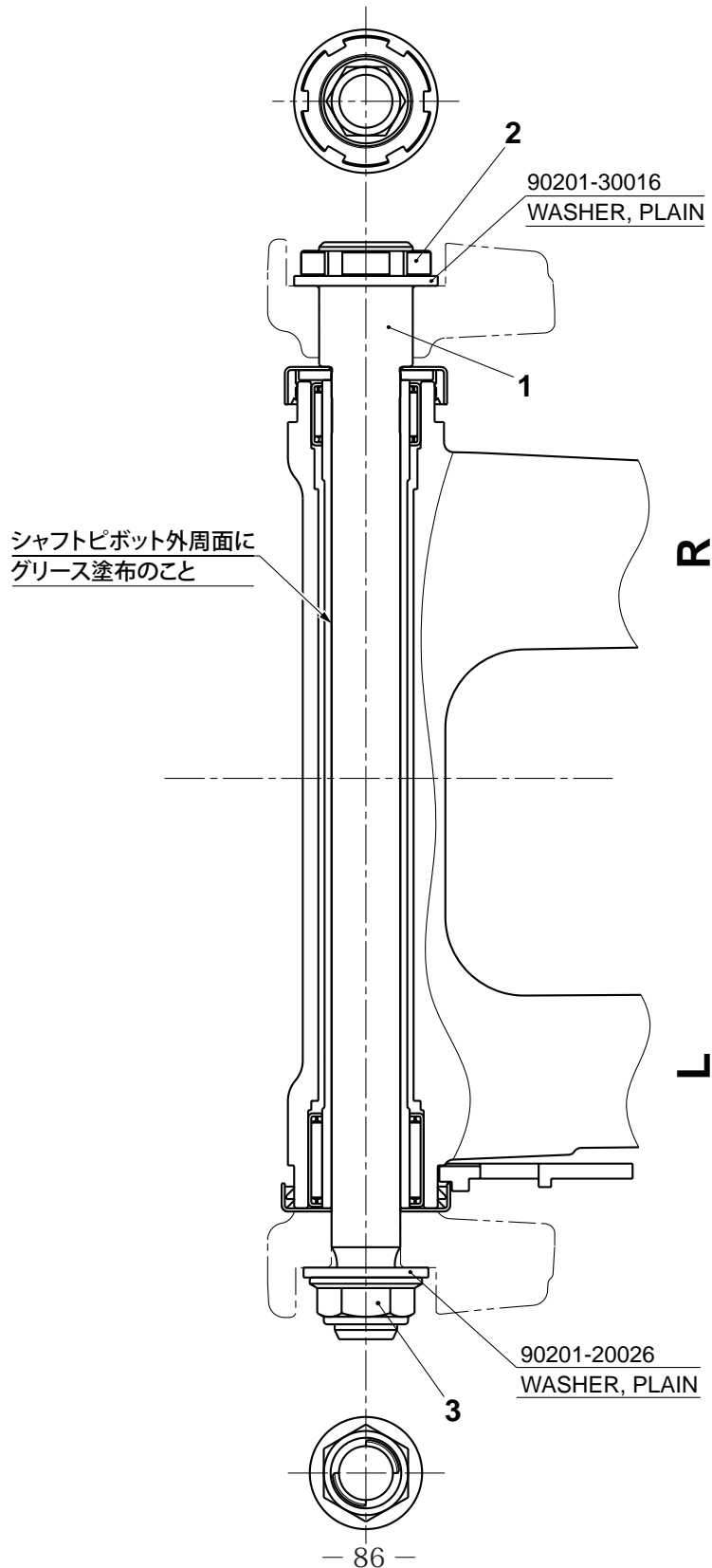

# 4 ヘッドライトコード結線図

No.	COMPONENTS
1	BTRY.
2	SW. HANDLE 1
3	SW. HANDLE 2
4	EMERGENCY SW.
5	FUSE 1 (15A)
6	FUSE 2 (15A)
7	FUSE 3 (5A)
8	HEAD LIGHT
9	TAIL LIGHT 1 (Hi-side)
10	TAIL LIGHT 2 (Low-side)
11	EMERGENCY LIGHT

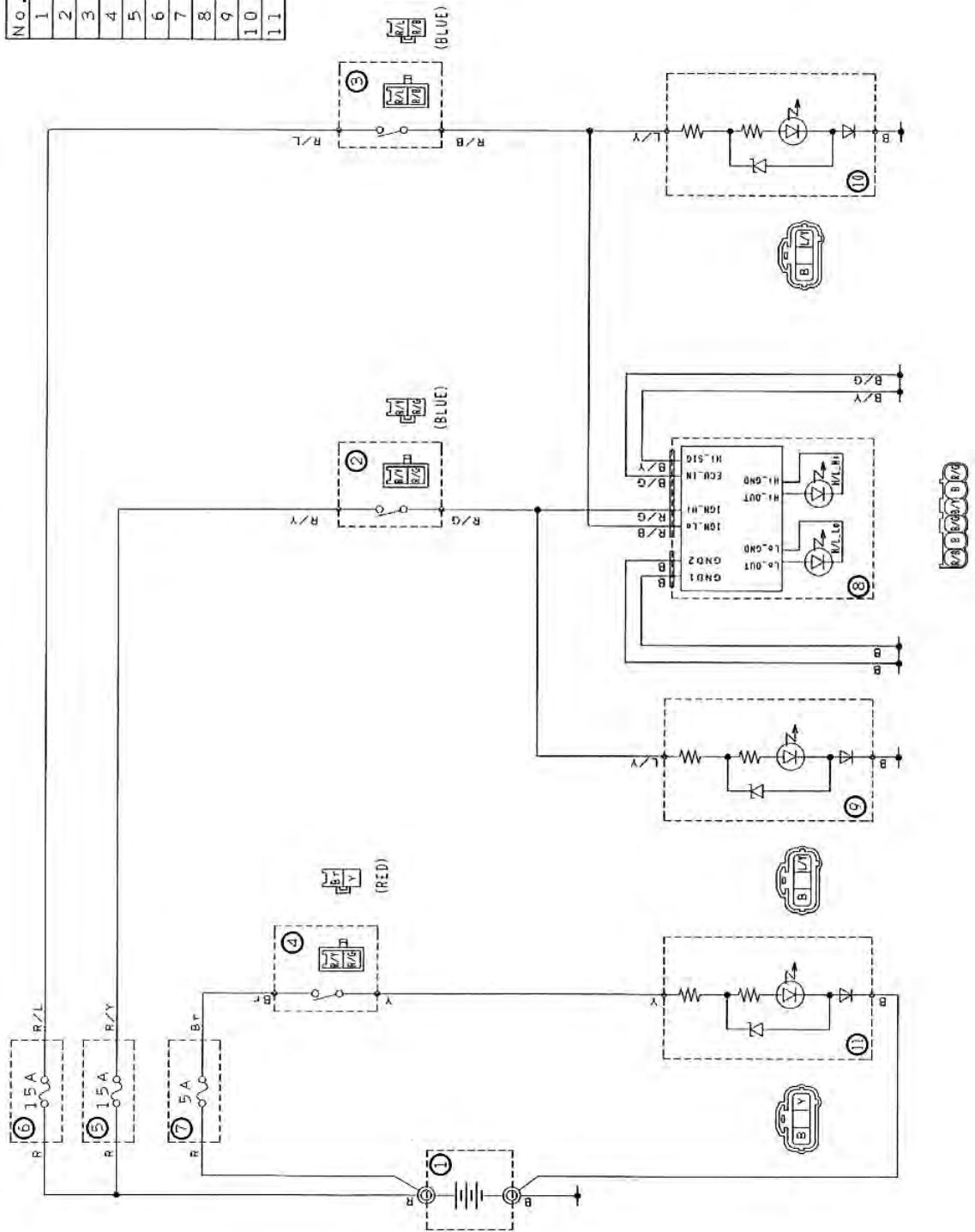

# 5 YZF-R1 結線図

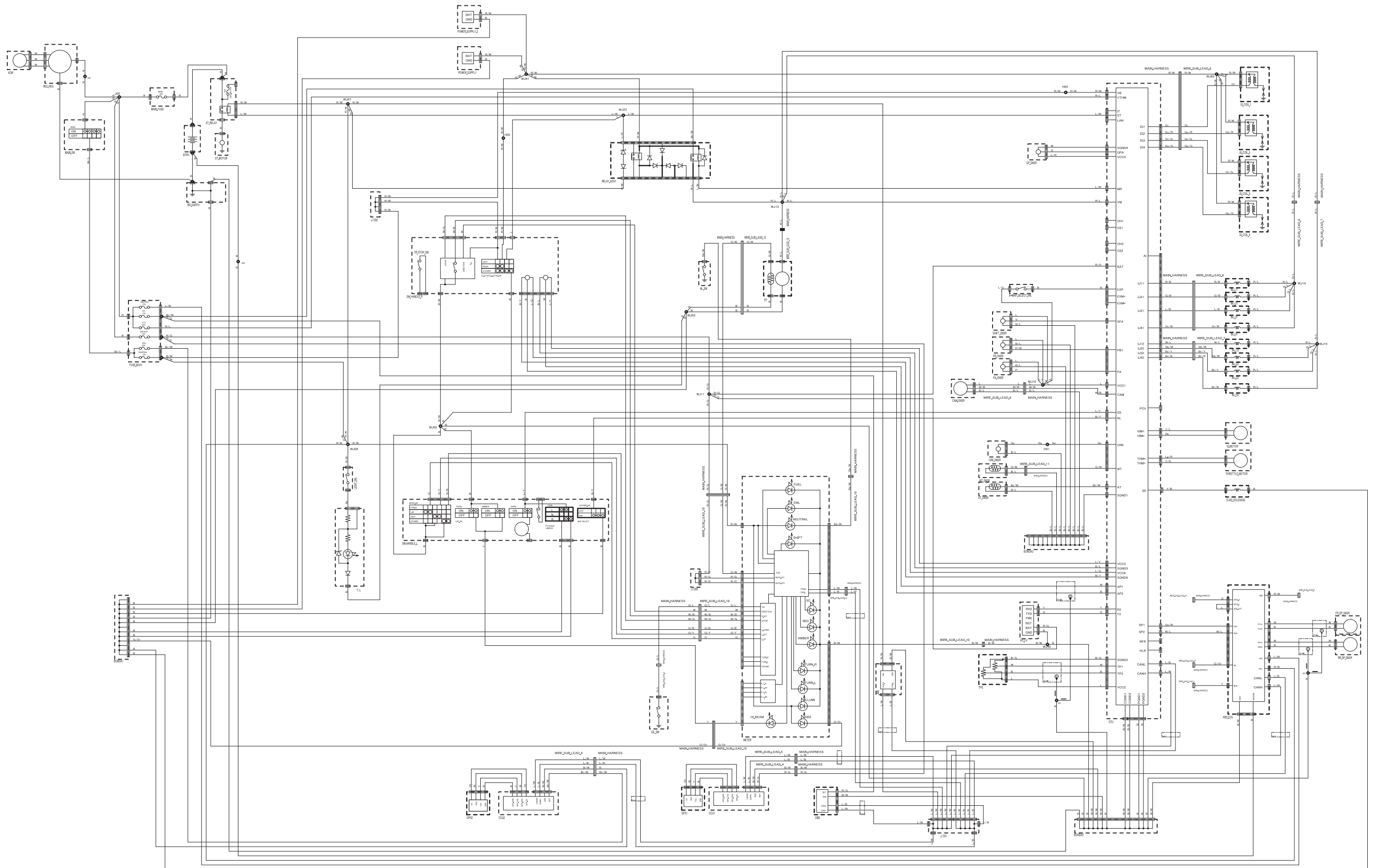

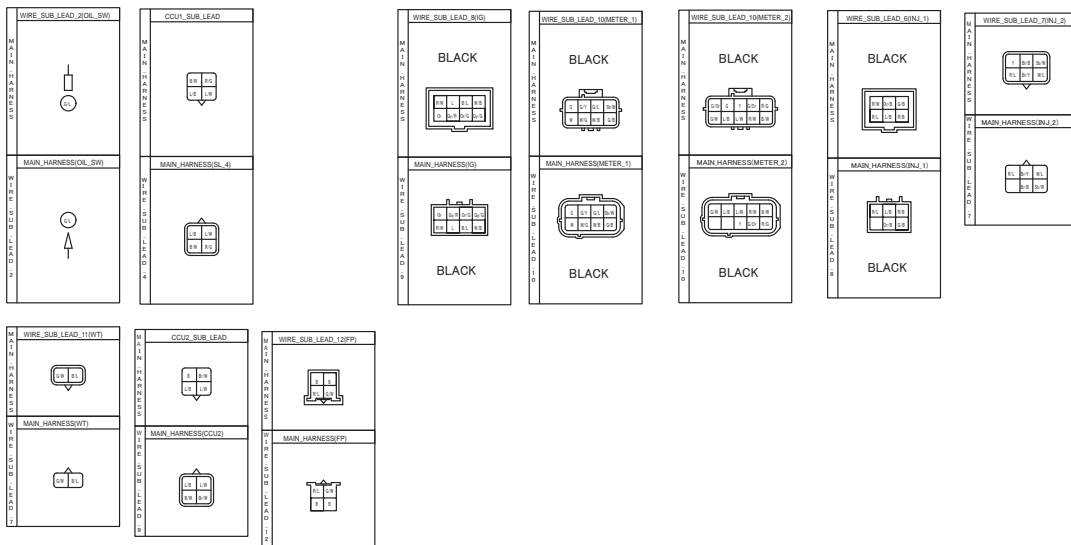
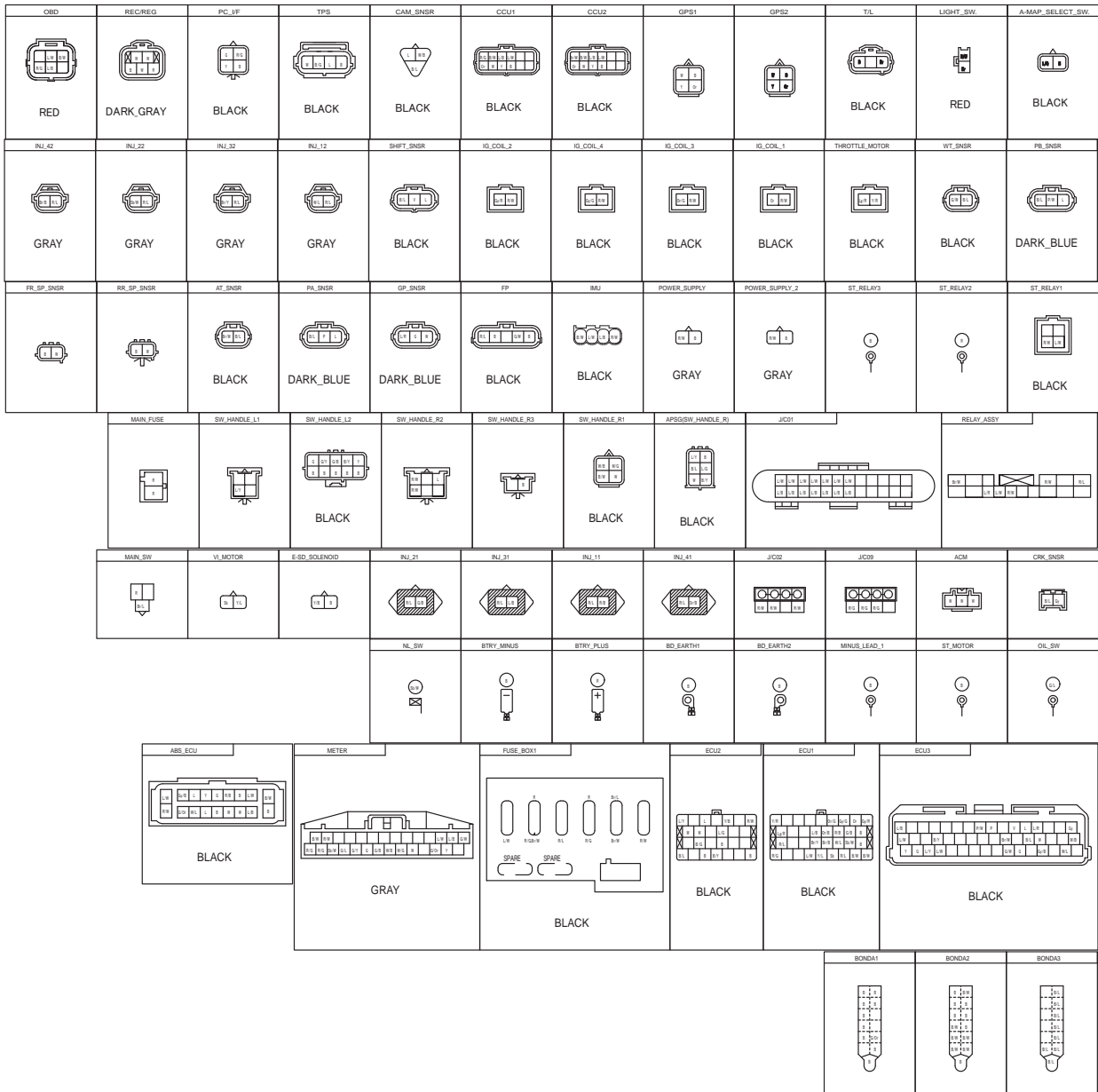



## 6 YZF-R1 キットパーツ部品番号互換表

No.	PART No.		PART NAME	マニュアル 掲載ページ	REMARKS
	ワイズギア品番 (オーダー品番)	YEC 品番			
1	QYR-YSK-13S-008	13S-A4890-80	AIS プラグセット	42	
2	QYR-YSK-2KS-003	2KS-85800-70	CCU COMP.(~2017)	-	
3	QYR-YSK-2KS-007	2KS-85800-71	CCU COMP.(2018/2019)	-	
4	QYR-YSK-2KS-008	2KS-85800-72	CCU COMP.(2020 ~ 2022)	22	
5	QYR-YSK-2CR-077	2CR-8591A-72	ECU セット (2017)		部品組み合わせ表内
6	QYR-YSK-BX4-006	BX4-8591A-71	ECU セット (2018/2019)		部品組み合わせ表内
7	QYR-YSK-B3L-020	B3L-8591A-71	ECU セット (2020/2021)		部品組み合わせ表内
8	QYR-YSK-B3L-033	B3L-8591A-72	ECU セット for SBK (2022)	2	
9	QYR-YSK-B3L-034	B3L-8591A-A0	ECU セット for SST (2022)	2	
10	QYR-YSK-2CR-010	2CR-8533A-70	インターフェースケーブル	4	
11	QYR-YSK-B3L-030	B3L-1440B-70	エアファンネルセット	40	
12	QYR-YSK-B3L-028	B3L-13411-70	オイルストレーナー	58	
13	QYR-YSK-2CR-083	2CR-13416-71	オイルパイプ 1	53,58	
14	QYR-YSK-2CR-082	2CR-13418-70	オイルパイプ 2	53,58	
15	QYR-YSK-2CR-085	2CR-1310A-70	オイルパン	53,58	
16	QYR-YSK-2CR-015	2CR-15456-70	ガスケット 1	27	
17	QYR-YSK-B3L-004	B3L-12170-70	カムシャフト 1 (インテーク)		
18	QYR-YSK-B3L-006	B3L-12180-70	カムシャフト 2 (エキゾースト)		
19	QYR-YSK-B3L-024	B3L-12170-80	カムシャフト 1 (インテーク)	32	
20	QYR-YSK-B3L-026	B3L-12180-80	カムシャフト 2 (エキゾースト)	32	
21	QYR-YSK-B3L-001	B3L-12176-70	カムスプロケット for SBK	32	
22	QYR-YSK-B3L-025	B3L-12177-70	カムスプロケット ASSY. (インテーク&エキゾースト)	35	
23	QYR-YSK-B3L-016	B3L-16332-70	クラッチスプリングスペーサー	43	
24	QYR-YSK-B3L-031	B3L-16370-70	クラッチボスセット	44	
25	QYR-YSK-2CR-013	2CR-15451-70	クランクケースカバーガスケット 1	27	
26	QYR-YSK-2CR-014	2CR-15461-70	クランクケースカバーガスケット 2	27	
27	QYR-YSK-2CR-078	2CR-15462-70	クランクケースカバーガスケット 3	27	
28	QYR-YSK-B3L-003	B3L-11400-70	クランクシャフト	30	
29	QYR-YSK-2CR-017	2CR-1165B-70	コネクティングロッドセット	30	
30	QYR-YSK-2KS-002	2KS-82509-70	サブリードワイヤー 2KS	6	
31	QYR-YSK-B3L-011	B3L-82318-70	サブリードワイヤー (AC インジェクター)	6	
32	QYR-YSK-B3L-010	B3L-82309-70	サブリードワイヤー (IG コイル)	6	
33	QYR-YSK-B3L-012	B3L-82386-70	サブリードワイヤー (TH インジェクター)	6	
34	QYR-YSK-B3L-021	B3L-11181-70	シリンダーヘッドガスケット, t=0.45mm	29	
35	QYR-YSK-B3L-022	B3L-11181-80	シリンダーヘッドガスケット, t=0.50mm	29	
36	QYR-YSK-B3L-023	B3L-11181-90	シリンダーヘッドガスケット, t=0.55mm	29	

No.	PART No.		PART NAME	マニュアル 掲載ページ	REMARKS
	ワイスギア品番 (オーダー品番)	YEC 品番			
37	QYR-YSK-2CR-080	2CR-13410-71	ストレーナー HSG Assy	53	
38	QYR-YSK-2CR-079	2CR-13400-71	ストレーナーカバー セット	53	
39	QYR-YSK-B3L-027	B3L-13400-70	ストレーナーカバー ASSY.	58	
40	QYR-YSK-2CR-088	2CR-13428-70	ストレーナーブラケット 1	53,58	
41	QYR-YSK-2CR-012	2CR-13414-70	ストレーナーガasket	53,58	
42	QYR-YSK-2CR-036	2CR-A7463-70	スプロケットナットセット	52	
43	QYR-YSK-2CR-081	2CR-13576-70	スペーサー	53	
44	QYR-YSK-B3L-029	B3L-13576-70	スペーサー	58	
45	QYR-YSK-B3L-008	B3L-26243-70	チューブガイド	71	
46	QYR-YSK-2CR-084	2CR-13161-70	デリバリーパイプ 1	53,58	
47	QYR-YSK-2CR-025	2CR-17402-00	ドライブアクスル Assy	45	
48	QYR-YSK-2CR-033	2CR-17460-74	ドライブスプロケット 14T	51	
49	QYR-YSK-2CR-034	2CR-17460-75	ドライブスプロケット 15T	51	
50	QYR-YSK-2CR-035	2CR-17460-76	ドライブスプロケット 16T	51	
51	QYR-YSK-2CR-071	2CR-A2110-71	バルブスプリングセット		部品組み合わせ表内
52	QYR-YSK-2CR-097	2CR-A2110-72	バルブスプリングセット	38	
53	QYR-YSK-2CR-068	2CR-116A0-71	ピストンセット	30	
54	QYR-YSK-2CR-021	2CR-17121-70	ピニオンギア 2ND	45	
55	QYR-YSK-2CR-022	2CR-17131-70	ピニオンギア 3RD	45	
56	QYR-YSK-2CR-023	2CR-17151-70	ピニオンギア 5TH A	45	
57	QYR-YSK-2CR-094	2CR-17151-80	ピニオンギア 5TH B	45	
58	QYR-YSK-2CR-024	2CR-17161-70	ピニオンギア 6TH A	45	
59	QYR-YSK-2CR-089	2CR-17161-80	ピニオンギア 6TH B	45	
60	QYR-YSK-2CR-087	2CR-13317-70	プレートバッフル	53,58	
61	QYR-YSK-B3L-032	B3L-25809-70	フロントキャリパーピストンセット	70	
62	QYR-YSK-2CR-049	2CR-25100-70	フロントスペアホイール Assy	68	
63	QYR-YSK-BN6-005	BN6-23141-75	フロントフォークスプリング (9.5N/mm)	65	
64	QYR-YSK-BN6-006	BN6-23141-80	フロントフォークスプリング (10.0N/mm)	65	
65	QYR-YSK-BX4-007	BX4-F4350-71	ヘッドライトハーネスセット	19	
66	QYR-YSK-2CR-026	2CR-17211-70	ホイールギア 1ST	45	
67	QYR-YSK-2CR-027	2CR-17221-70	ホイールギア 2ND	45	
68	QYR-YSK-2CR-028	2CR-17231-70	ホイールギア 3RD	45	
69	QYR-YSK-2CR-029	2CR-17241-70	ホイールギア 4TH	45	
70	QYR-YSK-2CR-030	2CR-17251-70	ホイールギア 5TH A	45	
71	QYR-YSK-2CR-095	2CR-17251-80	ホイールギア 5TH B	45	
72	QYR-YSK-2CR-031	2CR-17261-70	ホイールギア 6TH A	45	
73	QYR-YSK-2CR-090	2CR-17261-80	ホイールギア 6TH B	45	

No.	PART No.		PART NAME	マニュアル 掲載ページ	REMARKS
	ワイズギア品番 (オーダー品番)	YEC 品番			
74	QYR-YSK-2CR-032	2CR-A7000-70	ミッションメンテナンスセット	48	
75	QYR-YSK-2CR-020	2CR-17401-70	メインアクスル Assy	45	
76	QYR-YSK-B3L-019	B3L-MAINT-70	メンテナンスセット	27	
77	QYR-YSK-2CR-044	2CR-22222-A0	リアショックスプリング (83N/mm)	64	
78	QYR-YSK-2CR-045	2CR-22222-70	リアショックスプリング (93N/mm)	64	
79	QYR-YSK-2CR-046	2CR-22222-75	リアショックスプリング (98N/mm)	64	
80	QYR-YSK-2CR-047	2CR-22222-80	リアショックスプリング (103N/mm)	64	
81	QYR-YSK-2CR-048	2CR-22222-85	リアショックスプリング (108N/mm)	64	
82	QYR-YSK-2CR-051	2CR-25438-70	リアsproケット 38T	70	
83	QYR-YSK-2CR-052	2CR-25439-70	リアsproケット 39T	70	
84	QYR-YSK-2CR-053	2CR-25440-70	リアsproケット 40T	70	
85	QYR-YSK-2CR-054	2CR-25441-70	リアsproケット 41T	70	
86	QYR-YSK-2CR-055	2CR-25442-70	リアsproケット 42T	70	
87	QYR-YSK-2CR-056	2CR-25443-70	リアsproケット 43T	70	
88	QYR-YSK-2CR-057	2CR-25444-70	リアsproケット 44T	70	
89	QYR-YSK-2CR-058	2CR-25445-70	リアsproケット 45T	70	
90	QYR-YSK-2CR-059	2CR-25446-70	リアsproケット 46T	70	
91	QYR-YSK-2CR-060	2CR-25447-70	リアsproケット 47T	70	
92	QYR-YSK-2CR-061	2CR-25448-70	リアsproケット 48T	70	
93	QYR-YSK-2CR-062	2CR-25449-70	リアsproケット 49T	70	
94	QYR-YSK-B3L-002	B3L-25300-70	リアスペアホイール Assy	69	
95	QYR-YSK-2CR-075	2CR-8231Y-70	リードワイヤー (フューエルポンプ)	6	
96	QYR-YSK-B3L-013	B3L-83553-70	リードワイヤー (メーター)	6	
97	QYR-YSK-2CR-091	2CR-28130-70	リペアセット (2015~2017) YZF-R1(2CR/BX41)	20	
98	QYR-YSK-2KS-005	2KS-28130-70	リペアセット (2015~2017) YZF-R1M	21	
99	QYR-YSK-BX4-005	BX4-28130-80	リペアセット (2018/2019) YZF-R1(BX46)	20	
100	QYR-YSK-2KS-006	2KS-28130-80	リペアセット (2018/2019) YZF-R1M	21	
101	QYR-YSK-B3L-009	B3L-28130-70	リペアセット (2020~2022) YZF-R1(B3L)	20	
102	QYR-YSK-B4S-001	B4S-28130-70	リペアセット (2020~2022) YZF-R1M(B4S)	21	
103	QYR-YSK-2CR-008	2CR-F2590-70	ワイヤーハーネスセット (~2017)		部品組み合わせ表内
104	QYR-YSK-BX4-003	BX4-F2590-70	ワイヤーハーネスセット (2018/2019)		部品組み合わせ表内
105	QYR-YSK-B3L-015	B3L-F2590-70	ワイヤーハーネスセット (2020~2022)	6	

