

KIT MANUAL 2017 YZF-R6 ST



**RACING
KIT PARTS**
YZFR16

YEC
RACING PARTS

はじめに

このマニュアルはモーターサイクルの知識、経験がある人を対象に記述しています。パーツの組み込み、メンテナンスは、ヤマハ発動機(株)から発行されている YZF-R6 サービスマニュアルを参考にしてください。

YZF-R6 レーシングキットはベース車両 YZF-R6 を FIM 競技規則に基づいて商品設計がされていますが、開催されている全ての競技に対応するわけではございません。レースでの使用に際しては、主催者が発行する競技規則を確認の上お客様ご自身の判断により装着をお願い致します。

保証について

これらのパーツはクレームの対象部品ではないことを、ご承知おきください。

これらのパーツに起因するトラブルについては一切の責任を負いません。

おねがい

このキットパーツはレース専用です。一般公道走行用に使用しないでください。

キットパーツの仕様や使用方法、このマニュアルの記載内容は予告なく変更する場合があります。

部品番号と部品名称について

このマニュアルのキット名称、部品名称等は英語で表記されています。

ご了承ください。

2008 年より、キットパーツオーダー品番がワイズギア品番となりました。巻末に従来の品番 (YEC 品番) との互換表がありますので参考にしてください。

パーツリスト上の記号について

- ☆印部品はキットセットに含まれますが、ヤマハ純正部品ですので、単品で必要な場合ヤマハ部品販売店にて購入することができます。
- 印部品は、キットセット部品であっても単品でも購入することができます。

	No.	PART No.	PART NAME	Q' TY	REMARKS
○	1	QYR-YSK-4C8-001	GASKET, CYLINDER HEAD 1	3	t=0.30mm
☆	2	5VY-11351-00	GASKET, CYLINDER 1	3	
☆	3	4C8-11603-00	PISTON RING SET	12	
	4	5VY-1165A-01	BOLT, CONNECTING ROD SPECIAL	24	
☆	5	93450-18157	CIRCLIP	24	
☆	6	3P6-12129-00	SEAL, VALVE STEM OIL 2	24	INT
☆	7	4SV-12119-00	SEAL, VALVE STEM OIL	24	EXT
○	8	QYR-YSK-4C8-005	GASKET, STRAINER	3	(ANTI STICK TYPE)
☆			COVER 1	3	ACM

シンボルマーク

本書では正しい取り扱いおよび点検整備に関する必要な事項を下記シンボルマークで表示しています。



安全に係る注意情報を示してあります



警告

取扱いを誤った場合、死亡、重傷、障害に至る可能性が想定される場合を示してあります

注意

取扱いを誤った場合、物的損害の発生が想定される場合を示してあります

要点

正しい操作の仕方や点検整備上のポイントを示してあります

目次

1 基本仕様	1
2 キットパーツ	2
2-1 エンジン部品	2
1. メンテナンスセット (QYR-YSK-2C0-064)	2
2. スパークプラグセット (QYR-YSK-5FL-003、QYR-YSK-13S-015)	3
3. ヘッドガスケット	4
4. ピストンセット (QYR-YSK-13S-031)	6
5. コネクティングロッドセット (QYR-YSK-13S-032)	6
6. クランクシャフト (QYR-YSK-2C0-070)	6
7. スロットルボディクランパアセンブリ (QYR-YSK-2C0-002)	7
8. AIS プラグセット (QYR-YSK-13S-008)	8
9. クラッチスプリングセット (QYR-YSK-2C0-019)	10
10. フリクションプレートセット (QYR-YSK-2C0-018)	11
11. スリッパークラッチセッティングセット (QYR-YSK-4B1-005)	12
12. ドライブsprocket	14
13. sprocketナットセット (QYR-YSK-2C0-020)	15
14. ワイヤハーネスセット (QYR-YSK-13S-017)	16
15. ECU セット (QYR-YSK-2C0-077)	20
16. インターフェースケーブル (QYR-YSK-2CR-010)	21
2-2 車体部品	24
17. エンジンプロテクターセット (QYR-YSK-2C0-017)	24
18. シャーシプロテクターセット (QYR-YSK-2C0-021)	25
19. オイルキャッチタンクセット (QYR-YSK-2C0-067)	27
20. リヤショックスプリング	28
21. 車高調整シムセット (QYR-YSK-13S-034)	29
22. フロントフォークスプリング	30
23. ステアリングダンパステーセット (QYR-YSK-2C0-023)	32
24. シートクッション (QYR-YSK-13S-005)	33
25. フロントスペアホイール ASSY. (QYR-YSK-2C0-009)	34
26. リヤスペアホイール ASSY. (QYR-YSK-2C0-010)	35
27. リヤsprocket	36
28. スロットルセット (QYR-YSK-13S-013)	37
3 締付トルク一覧	38
4 YZF-R6 結線図	48
5 '17 YZF-R6 キットパーツ部品番号互換表	49

'17 YZF-R6 キットパーツについて

'17 YZF-R6 キットパーツは 2CX (2013 ~ 2016 モデル) 向けのパーツです。
BN6 (2017 モデル) 向けのパーツではありません。ご注意ください。

1 基本仕様

仕様	ST	
排気量	599cc	
最大回転数（リミッター制御回転数）	16000rpm	
ボア／ストローク	67.0 × 42.5mm	
バルブタイミング（イベントアングル）	INT.	= 105°
	EXT.	= 110°
スキッシュハイト	0.60mm	
バルブとピストンのクリアランス	INT.	= 1.10 mm（ATDC12°）
	EXT.	= 1.62 mm（BTDC12°）
バルブ（タペット）クリアランス	INT.	= 0.20 狙い（0.18 ~ 0.22）
	EXT.	= 0.25 狙い（0.23 ~ 0.27）

2 キットパーツ

2-1 エンジン部品

1. メンテナンスセット (QYR-YSK-2C0-064)

パーツリスト

	No.	PART No.	PART NAME	Q'TY	REMARKS
☆	1	2C0-11181-01	GASKET, CYLINDER HEAD	3	t=0.6mm
☆	2	2C0-11603-00	PISTON RING SET	12	
☆	3	93450-16159	CIRCLIP	24	
☆	4	2C0-11654-00	BOLT, CONNECTING ROD	24	
☆	5	90179-07001	NUT	24	
☆	6	45V-12119-00	SEAL, VALVE STEM OIL	48	
☆	7	2C0-12213-00	GASKET, TENSIONER	3	
○	8	QYR-YSK-2C0-001	GASKET, STRAINER	3	ANTI STICK TYPE
○	9	QYR-YSK-2C0-003	GASKET, CRANKCASE COVER 1	3	ANTI STICK TYPE
○	10	QYR-YSK-2C0-005	GASKET, CRANKCASE COVER 2	3	ANTI STICK TYPE
○	11	QYR-YSK-2C0-004	GSKT., 1	3	ANTI STICK TYPE
☆	12	93102-35017	SEAL, OIL	3	FOR DRIVE AXLE
☆	13	90151-06024	SCREW, CROSSRECESSED COUNTERSUNK	9	FOR BEARING HOUSING

2. スパークプラグセット (QYR-YSK-5FL-003、QYR-YSK-13S-015)

パーツリスト

セミ沿面タイプ (QYR-YSK-5FL-003)

No.	PART No.	PART NAME	Q'TY	REMARKS
1	5FL-1119C-70	PLUG, SPARK	4	NGK R0045Q-10

パーツリスト

スラント (斜方) タイプ (QYR-YSK-13S-015)

No.	PART No.	PART NAME	Q'TY	REMARKS
1	13S-1119C-70	PLUG, SPARK	4	NGK R0373A-10

要 点

このスパークプラグは銅ガスケットを使用していますので、取り付けは次の点に気をつけてください。

1. 締め付けトルクは 12 ~ 15N・m (1.2 ~ 1.5kgf・m)。
2. トルク管理をしない場合は、新品時は手で締め付けた後 30° 回して締め付けてください。再使用時は 15° 回して締め付けてください。

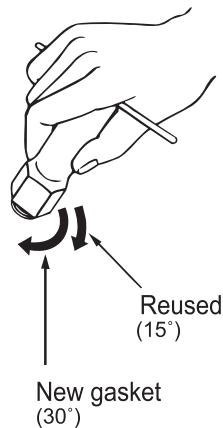

3. ヘッドガスケット

パーツリスト

No.	PART No.	PART NAME	Q'TY	REMARKS
1	QYR-YSK-2C0-072	GASKET, CYLINDER HEAD	1	t=0.40mm
2	QYR-YSK-2C0-075	GASKET, CYLINDER HEAD	1	t=0.45mm
3	QYR-YSK-2C0-073	GASKET, CYLINDER HEAD	1	t=0.50mm
4	QYR-YSK-2C0-074	GASKET, CYLINDER HEAD	1	t=0.55mm

※ STD パーツの厚さは 0.60mm です。

この部品は任意のガスケット(厚さ)を選択することで圧縮比を変更し性能を向上させるためのものです。必ずスキッシュ高さを測定し、推奨する高さ以上になるよう本部品を選択し調整してください。(推奨スキッシュ高さ：0.6mm 以上)

要 点

スキッシュ高さとは、ピストンの平面部とヘッドシリンダの合い面部ガスケット面との隙間を指します。

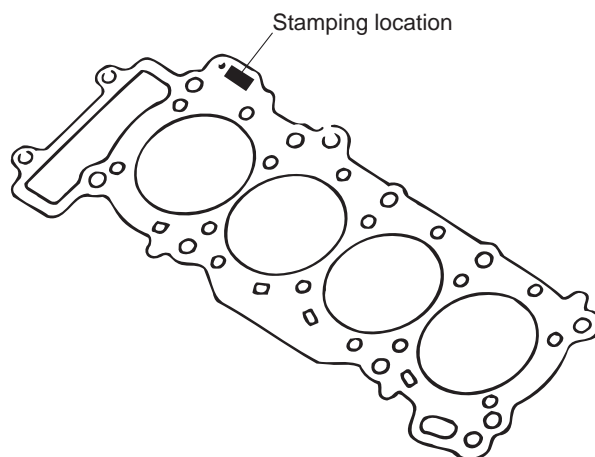

(参考) シリンダヘッドの燃焼室容積の測定方法

シリンダヘッドの燃焼室容積（通称ドーム容積）は次のように測定します。

1. 測定機器

- ① ビュレット
- ② 透明なプラスチック板
- ③ オイル（トルクコンバータ用オイルとホワイトガソリンを 3：1 で混合したもの）
- ④ ワセリン（バルブと透明なプラスチック板のシール用）

2. 測定方法

- ① 被測定ヘッドに、規定点火プラグを規定トルクで締付けます。
- ② 燃焼室合面が水平になるようセットします。
- ③ バルブフェースにワセリンを薄く塗り、IN、EX バルブをセットします。
- ④ 燃焼室合面にワセリンを薄く塗り、透明なプラスチック板をセットします。
- ⑤ ビュレットにてオイルを滴下し、その総量がシリンダヘッド燃焼室容積となります。

4. ピストンセット (QYR-YSK-13S-031)

パーツリスト

	No.	PART No.	PART NAME	Q'TY	REMARKS
☆	1	13S-11631-00	PISTON	4	
☆	2	2C0-11603-00	PISTON RING SET	4	
☆	3	2C0-11633-00	PIN, PISTON	4	
☆	4	93450-16159	CIRCLIP	8	

ピストンは 4 個の重量差が 0.5g 以内となるよう選別したものです。

5. コネクティングロッドセット (QYR-YSK-13S-032)

パーツリスト

	No.	PART No.	PART NAME	Q'TY	REMARKS
☆	1	13S-11650-00	CONN. ROD ASSY.,1	4	

コネクティングロッドアッセンブリは 4 個の重量差が 2g 以内となるよう選別し、小端部重量が均一となるよう組み合わせたものです。(自社測定方法による)

6. クランクシャフト (QYR-YSK-2C0-070)

パーツリスト

	No.	PART No.	PART NAME	Q'TY	REMARKS
☆	1	2C0-11411-00	CRANKSHAFT	1	

クランクシャフトはバランスが良いものを選別したものです。

7. スロットルボディークランプアセンブリ (QYR-YSK-2C0-002)

パーツリスト

No.	PART No.	PART NAME	Q'TY	REMARKS
1	2C0-1351A-70	THROTTLE BODY CLAMP ASSY.	1	

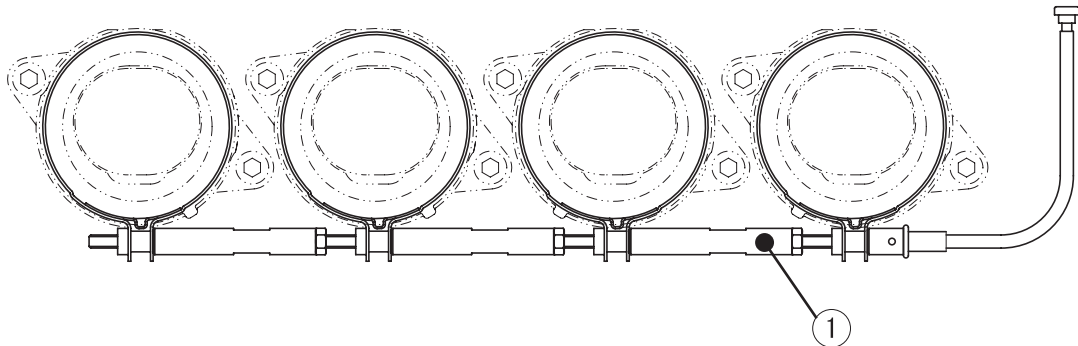

この部品は、スロットルボディーの整備性を向上させるためのものです。
使用する前に、キャブジョイントにある、バンドの位置決め用の突起を切り取ってください。

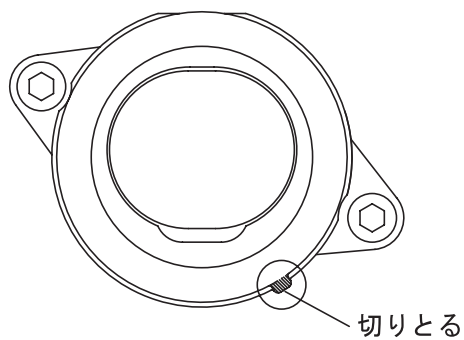

締めすぎ防止の為、カラーがついていますが、通常はここまで締まることはありません。手で締め上げればOKです。

新しいバンドを使用する場合は必ず M4 × 0.7 のタップを通してから使用してください。

8. AIS プラグセット (QYR-YSK-13S-008)

このパーツは排気ガス浄化装置の一部であるエアカットバルブとそれに付随するホース類を外した場合には取りつけるものです。

パーツリスト

	No.	PART No.	PART NAME	Q'TY	REMARKS
	1	5SL-13569-70	PLUG, BLIND	2	
	2	5SL-14881-70	HOSE, BEND 1	2	
☆	3	90450-25037	HOSE CLAMP ASSY.	4	
	4	90336-10020	PLUG, TAPER	1	

注 意

1. ヘッドカバーにセットされているリードバルブ等は外さないでください。
2. ホースクランプの締め過ぎはエア洩れの原因になりますので注意してください。

組み付け方法

1. シリンダーヘッドカバーについている、ホースとそれに付随するエアカットバルブ ASSY. を取り外します。
2. ホース、プラグを次図のように取り付けます。
3. エアカットバルブ ASSY. からエアクリーナーケースに接続されていたホースをはずした後は、エアクリーナーケースのアップパーケースを開け、ホースが接続されていた孔にプラグ (90336-10020) を押し込んで塞いでください。

STD

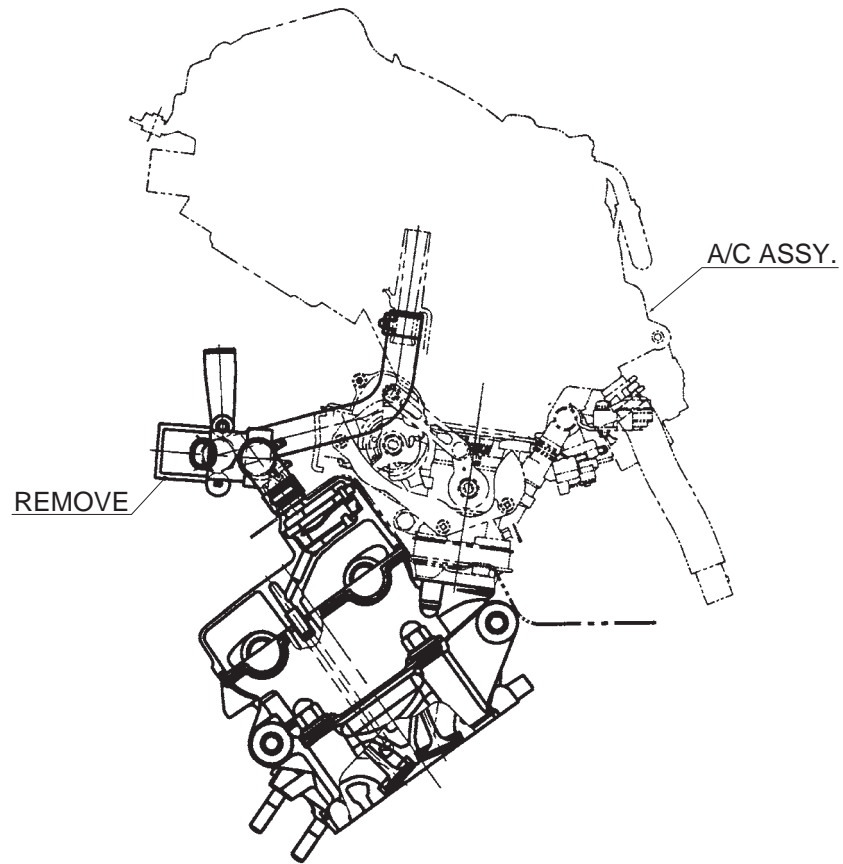

KIT

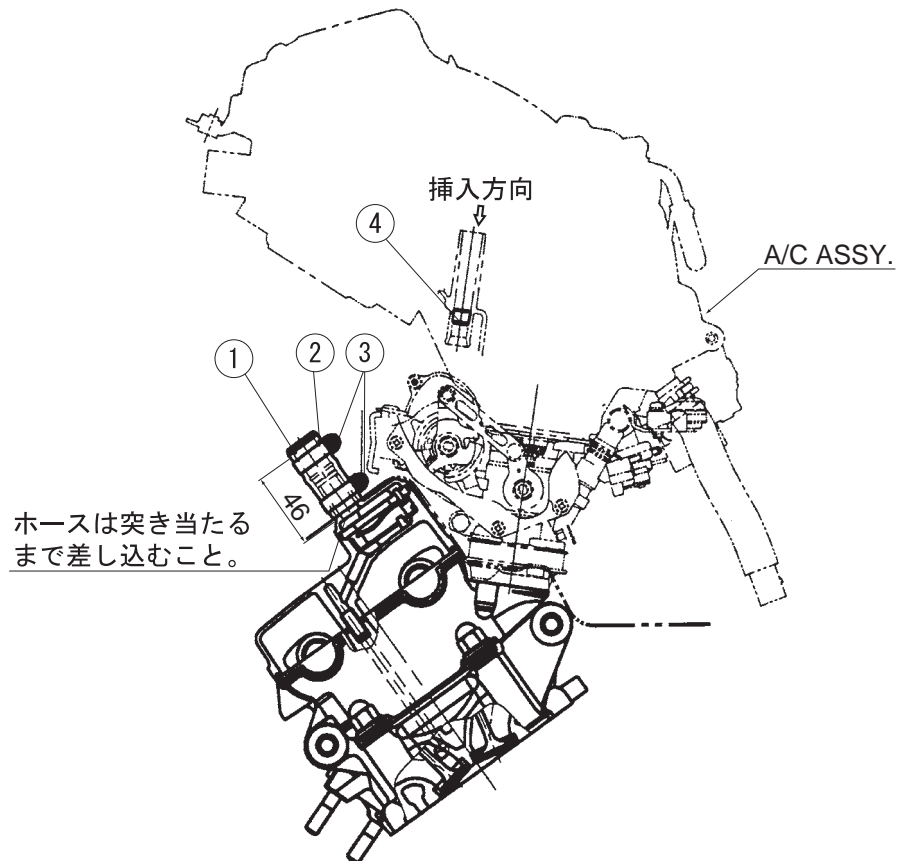

9. クラッチスプリングセット (QYR-YSK-2C0-019)

パーツリスト

No.	PART No.	PART NAME	Q'TY	REMARKS
1	2C0-16334-70	SPRING, CLUTCH 2	6	識別色：緑

クラッチスプリングは STD に対し、取り付け荷重を大きくしたものです。

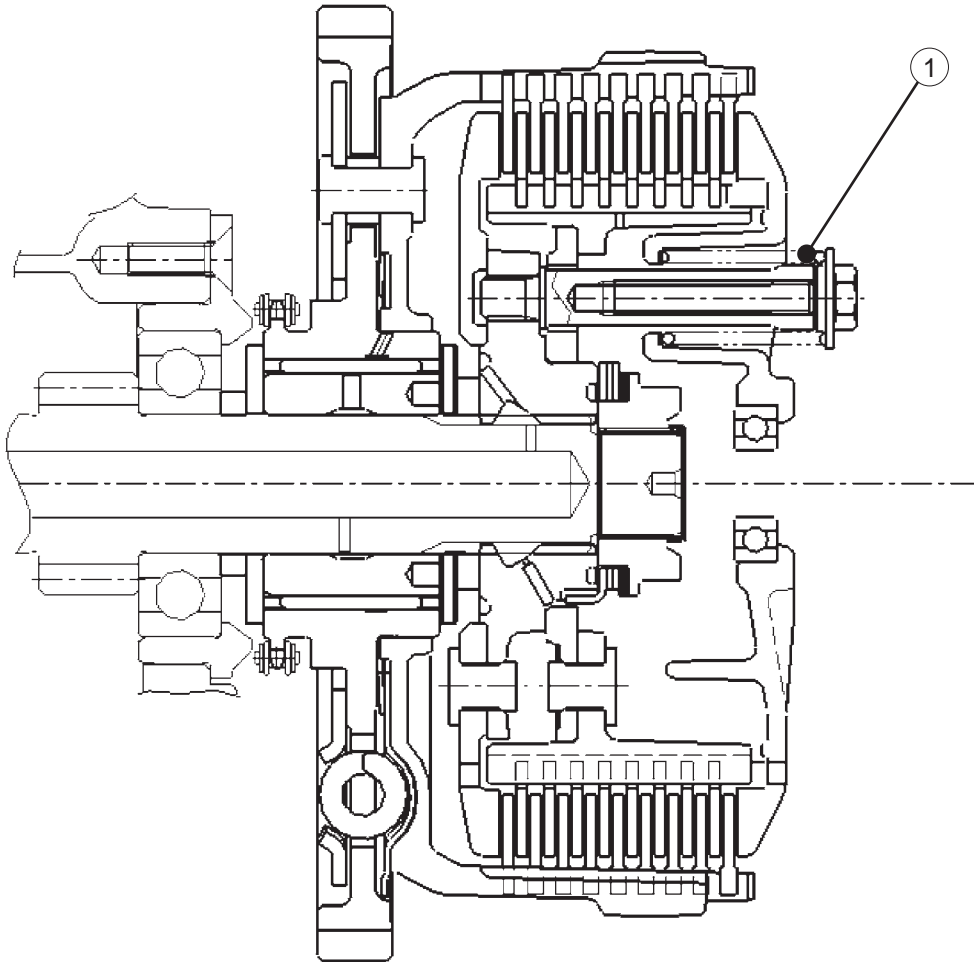

10. フリクションプレートセット (QYR-YSK-2C0-018)

パーツリスト

No.	PART No.	PART NAME	Q'TY	REMARKS
1	5EB-16321-72	PLATE, FRICTION 1	9	

フリクションプレートは STD に対し、耐久性と操作感が向上しています。

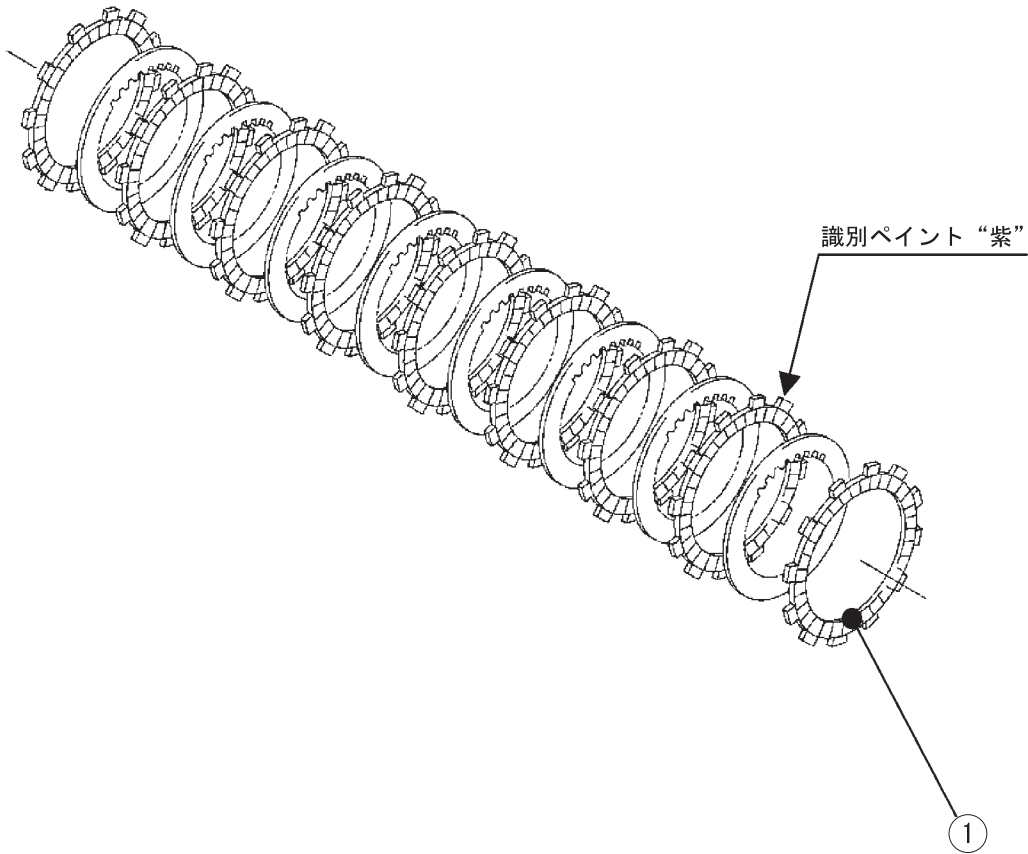

11. スリッパークラッチセッティングセット (QYR-YSK-4B1-005)

パーツリスト

	No.	PART No.	PART NAME	Q'TY	REMARKS
○	1	QYR-YSK-4B1-003	NUT, LOCK	1	
○	2	QYR-YSK-4B1-001	SHIM	3	

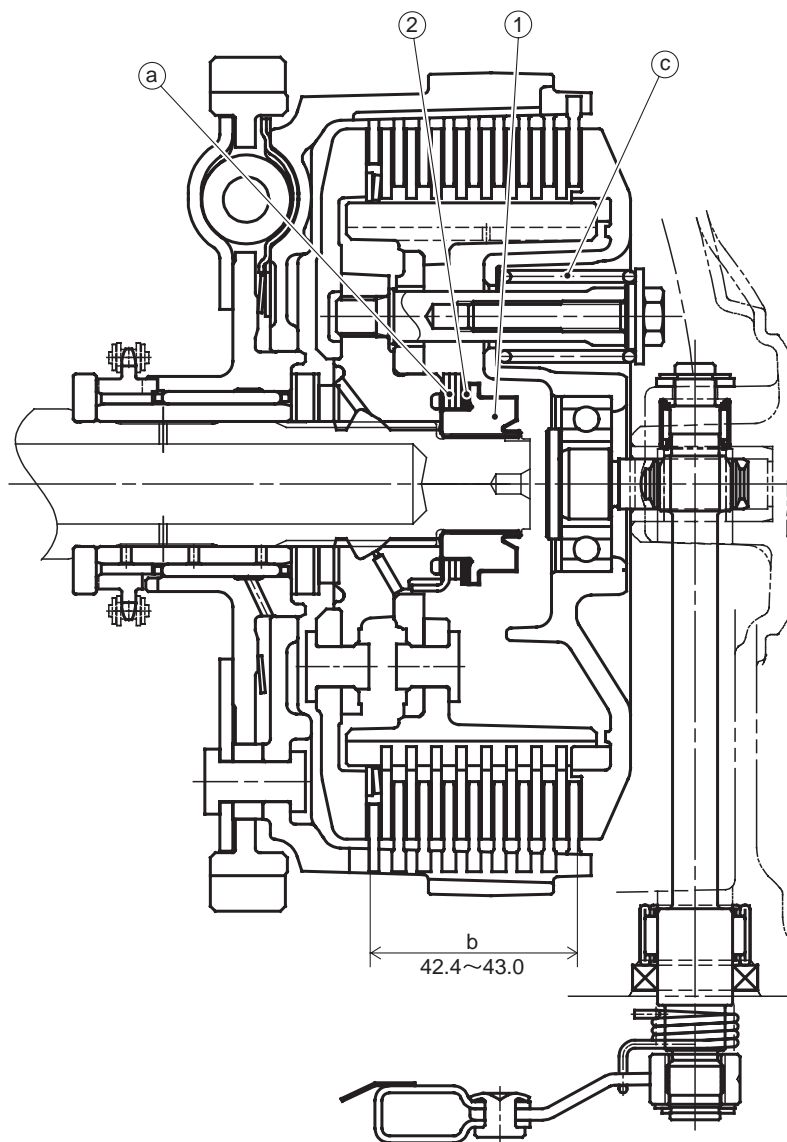

(クラッチのバックトルクリミッター設定)

YZF-R6 のエンジンには、バックトルクリミッター機構付のクラッチが搭載されています。このバックトルクリミッターの設定は、スリッパークラッチセッティングセットの② SHIM の数 (kit 設定)、① スプリングの数、③ クラッチプレート全体の厚さ、および ④ スプリングの強さ (kit 設定) を変化させることで、バックトルクリミッターの作動設定を調整できます。

<推奨設定方法>

まずは、クラッチの寸法関係をスタンダードにします。

(詳細はヤマハ発動機 (株) から発行されている、サービスマニュアルをご参照ください)



①② kit スリッパークラッチセッティングセットを装着すると、スタンダードと同じセッティングとなります。

スリッパークラッチセッティングセットのSHIM（標準設定3枚）の数を減少させるとバックトルクリミッターは効きやすく（エンジンプレーキが弱くなる）になります。

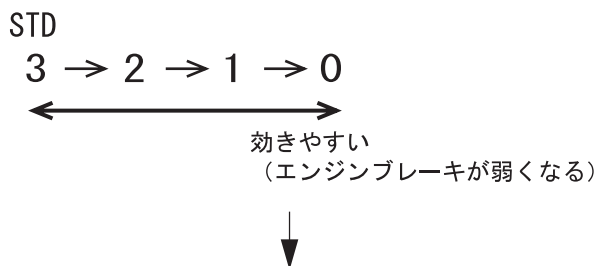

また、さらにバックトルクリミッターを効かせるために

①スプリング（標準設定3枚）の数を減少（2枚）させると効きやすく（エンジンプレーキが弱くなる）になります。

②クラッチスプリングは、kit品でもスタンダード品でも構いません。

kit品のクラッチスプリングを装着する場合はバックトルクリミッターは、効きにくくなる（エンジンプレーキが強くなる）方向です。

注意

①スプリング数を2枚にした場合は、必ずスリッパークラッチセッティングセットのSHIMを3枚使用してください。それ以下の場合①スプリングが取付け時、荷重が掛からなくなり、走行に重大な支障をきたします。②スプリング数の1枚設定はできません。

(クラッチプレート調整方法)

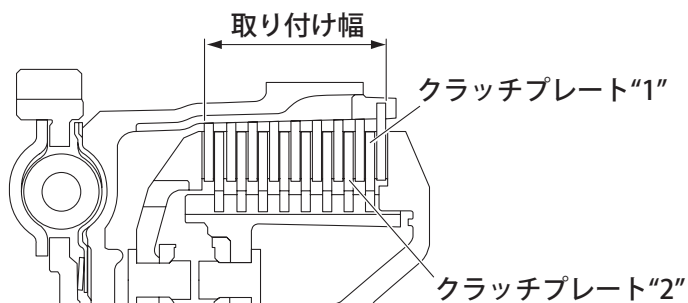

取り付け幅はクラッチプレート“1”と“2”で調整します。

下表からクラッチプレートを選択します。

クラッチプレート“1”		
部品番号	厚さ	
168-16325-00	1.6 mm (0.063 in)	
3J2-16324-00	2.0 mm (0.079 in)	標準
168-16324-00	2.3 mm (0.091 in)	

クラッチプレート“2”		
部品番号	厚さ	
3J2-16324-00	2.0 mm (0.079 in)	標準
168-16324-00	2.3 mm (0.091 in)	

要 点

クラッチ取り付け幅を（クラッチプレート交換によって）調整するときは、クラッチプレート“1”を最初に交換してください。

クラッチプレート“1”を交換した後も規定値に達しない場合は、クラッチプレート“2”を交換してください。

12. ドライブsprocket

パーツリスト

No.	PART No.	PART NAME	Q'TY	REMARKS
1	QYR-YSK-2C0-006	SPROCKET, DRIVE	1	14T
2	QYR-YSK-2C0-007	SPROCKET, DRIVE	1	15T
3	QYR-YSK-2C0-008	SPROCKET, DRIVE	1	16T

このパーツは 520 チェーン用です (STD = 525 チェーン)。
ドライブsprocketの取付ナットはキットのものを使用してください。

このsprocketは、新旧モデルに対応するように作られています。

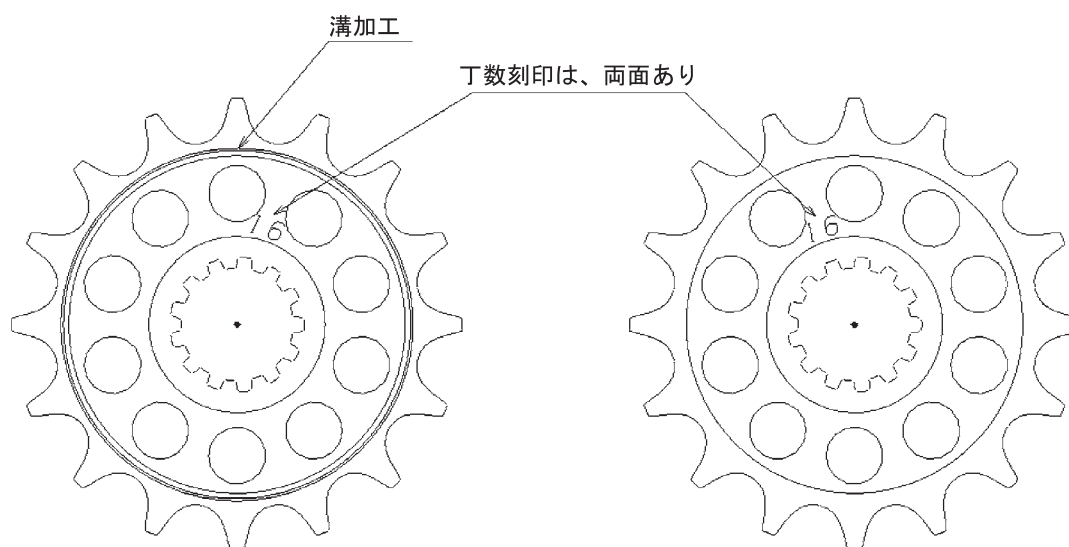

2C0 ('06 以降 YZF-R6)

溝加工を車体外側にして組付ける

5SL ('05 以前 YZF-R6)

溝加工を車体内側にして組付ける

注意

sprocketの組み付け方向を間違えないようにしてください。
間違えますと、リヤsprocketとのチェーンラインがずれてパワーロスにつながります。

13. スプロケットナットセット (QYR-YSK-2C0-020)

パーツリスト

	No.	PART No.	PART NAME	Q'TY	REMARKS
	1	90179-20005	NUT, SPROCKET	1	
☆	2	90215-21256	WASHER, TONGUED	1	

注意

このスプロケットナットを使用する場合は、ドライブスプロケットもキットのものを使用してください。

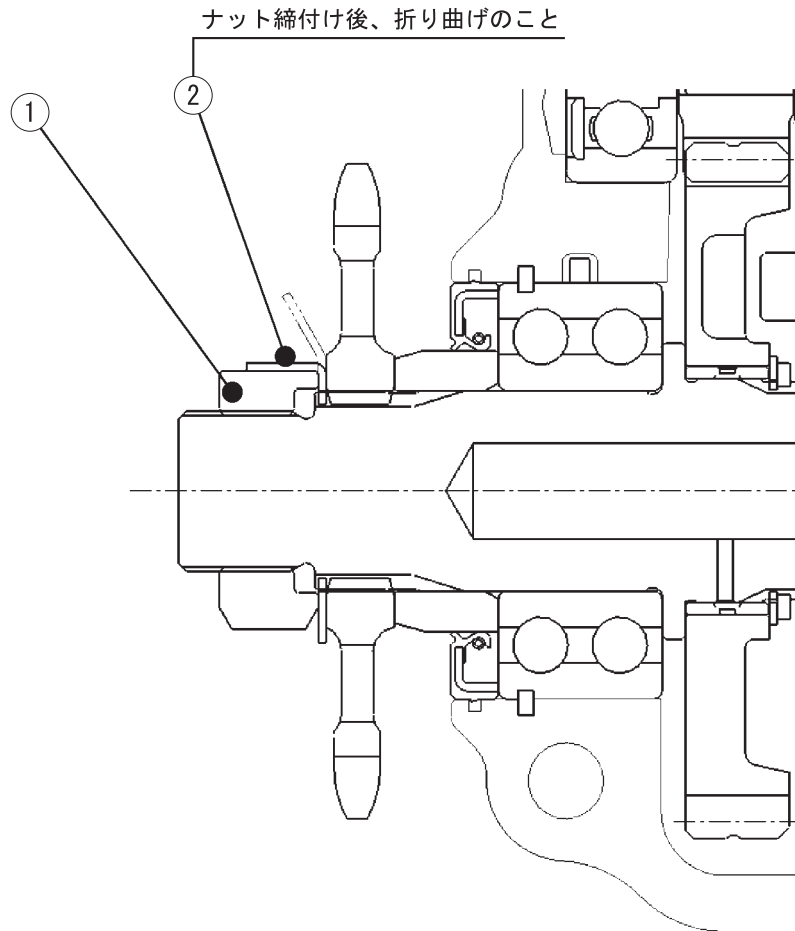

14. ワイヤーハーネスセット (QYR-YSK-13S-017)

パーツリスト

	No.	PART No.	PART NAME	Q'TY	REMARKS
	1	13S-82590-71	WIRE HARNESS ASSY.	1	
☆	2	5GF-83976-00	SW. HANDLE 1	1	ピットロードリミッター
	3	14B-83976-70	SW. HANDLE 1	1	マップセレクト
	4	2C0-2128A-70	BRKT.,REGULATOR 1	1	
	5	2C0-82509-70	WIRE SUB-LEAD	1	
	6	4C8-82188-70	RESISTOR ASSY.	1	ワイヤーハーネスに結合済
☆	7	90480-13003	GROMMET	2	
☆	8	90560-06201	SPACER	2	
☆	9	90111-06051	BOLT, HEX. SOCKET BUTTON	4	
☆	10	92907-06200	WASHER, PLAIN	1	

注意

- AC GENERATOR は外さないで、機能するようにしておいてください。バッテリーだけの使用は、短時間で走行不可となります。
- このワイヤーハーネスは、キットの ECU (2C0-8591A-80、90、91、92、93、94) との組み合わせでなければ機能しません。
- 本ワイヤーハーネスと ECU の組み合わせは '07 モデルの車両には使用できません。

- マップセレクトにより、YMS の “Comp. FUEL” の Map 1、Map 2 を切替えることができます。

注意

走行中に「マップセレクト」を使用し、Map 1、Map 2 を切り替える場合は、いずれの Map を使用しても正しく走行できることを確認してください。

- 本セットに同梱されているスイッチ (2 種類) によってマップセレクト及びピットロードリミッターを使用することができます。(参考図 1 による)

(参考図 1)

メインスイッチ

マップセレクト
1→Map1
2→Map2

ピットロード
リミッター



エンジンストップ
スイッチ

スターター
スイッチ

- 前方にある、赤い電線がついた3極カプラをメインスイッチとして使用します。(参考図2による) 結合すればON、外せばOFFとなります。

注意

電線を無理に引張らないように気をつけてください。

(参考図2)



メインスイッチ

- STD車についているスイッチをそのまま使用することも可能です。(参考図3による)

(参考図3)

メインスイッチ

ピットロード
リミッター

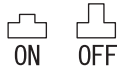

ON OFF

未使用

マップセレクト
Lo→Map 1
Hi→Map 2

ピットロード
リミッター

ON↔ON
PUSH=OFF

点火カットスイッチ



エンジンストップ
スイッチ

スターター
スイッチ

- このハーネスとキット ECU の組合せで、シフタースイッチ機能が使用できます。
 - STD のスイッチ（左側）にて点火カットスイッチを機能させるには、本セットに同梱されているワイヤーサブリードを左側スイッチの本来ホーンへ接続するターミナルへ接続してください。（参考図 4 による）テール側にあるレジスター ASSY. を外すと、雨天時等に点火カットスイッチが誤作動することがあります。（参考図 5 による）

注 意

レジスター ASSY. は折り曲げないようにしてください。機能しなくなることがあります。

- タンク下部にある黒い 2 極カプラーに任意のスイッチを取り付けることにより、スイッチを「ON」にすれば、イグニッションをカットします。

(参考図 4)

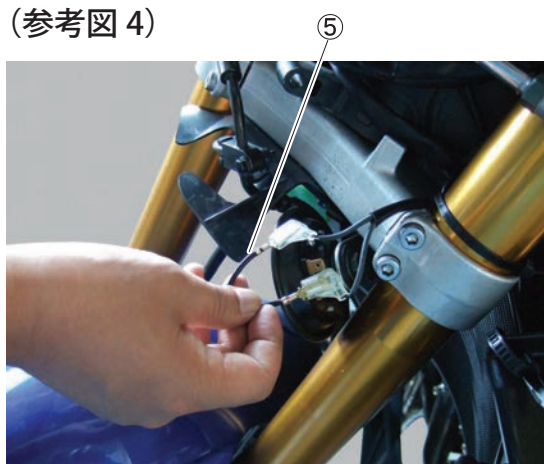

(参考図 5)



注 意

レジスター用カプラー（黒 2 極）と電源用カプラー（白 2 極）を接続しないでください。故障の原因となることがあります。（参考図 6）

(参考図 6)

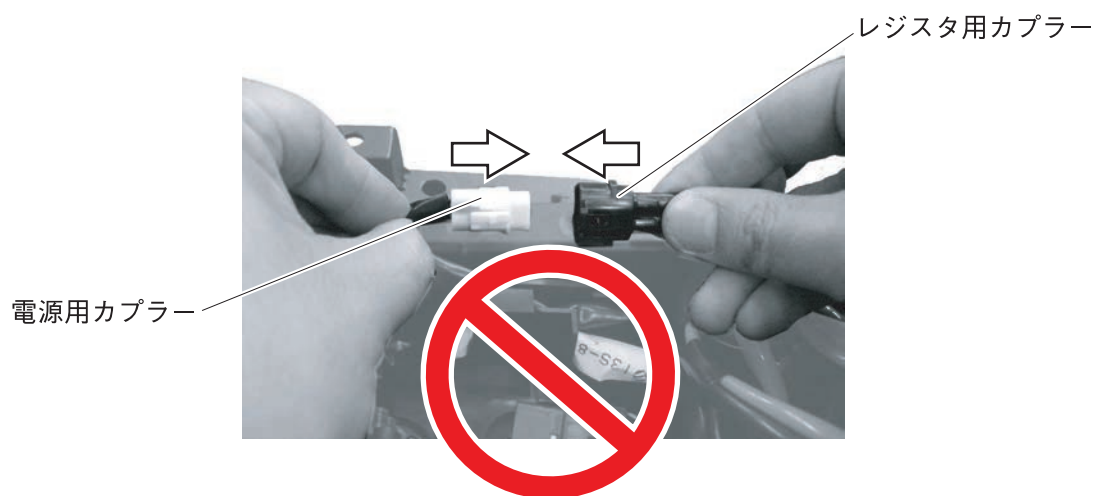

- 本セットに同梱されているブラケットレギュレーターはSTDのラジエーターを使用しない場合等、参考図7の位置にレギュレーターを装着する場合に使用してください。

(参考図7)

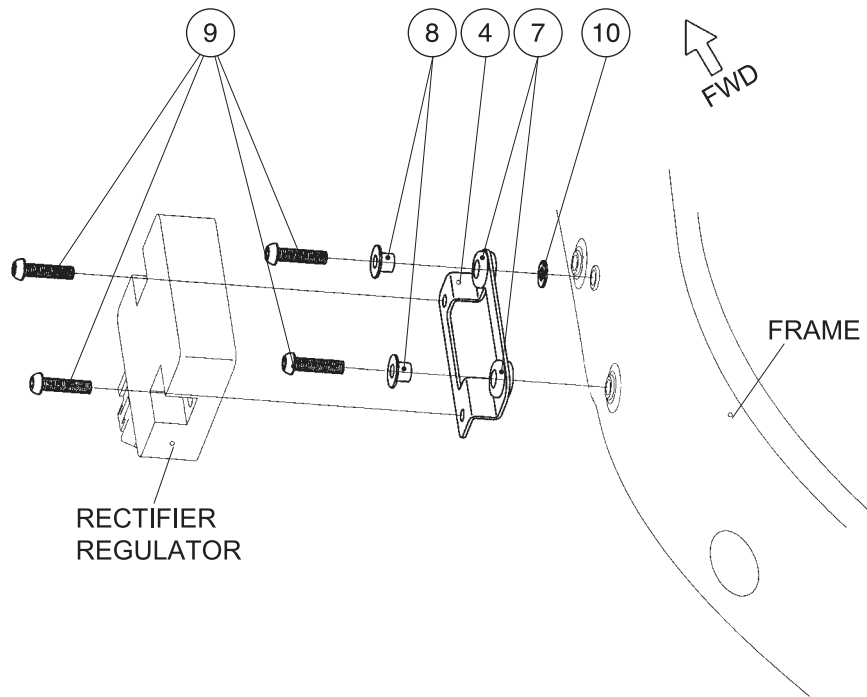

- このハーネスには2D社製データロガーと接続できるカプラーを用意してあります。(参考図8による) データロガーの仕様の詳細はホームページにて確認してください。

Web <http://www.2d-kit-system.com/>

(参考図8)

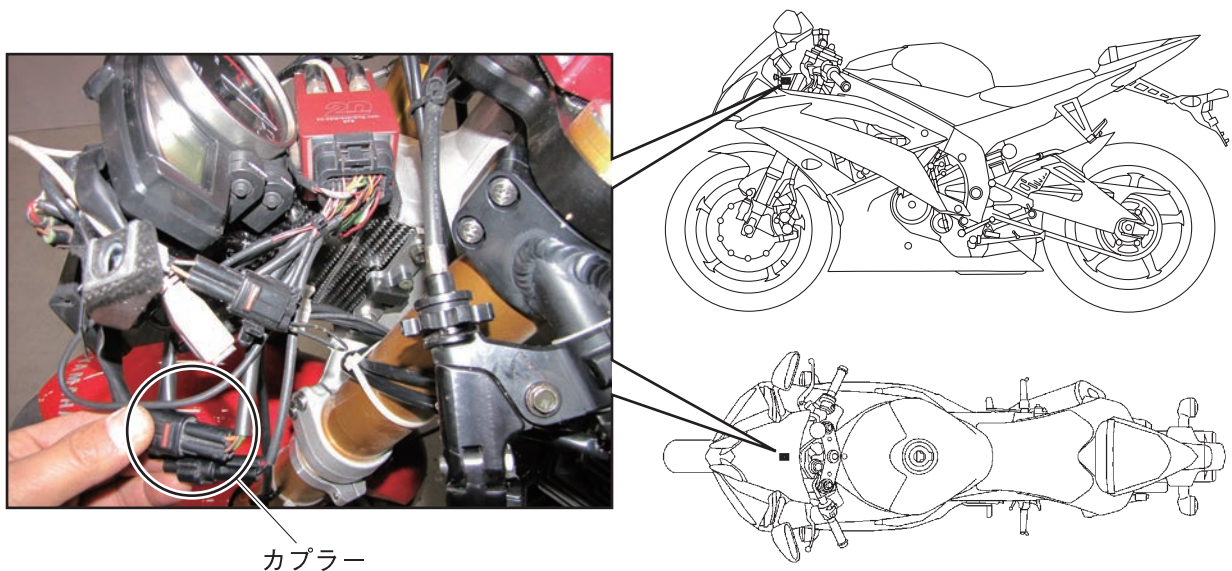

15. ECU セット (QYR-YSK-2C0-077)

パーツリスト

No.	PART No.	PART NAME	Q'TY	REMARKS
1	2C0-8591A-94	ECU	1	
2	13S-2818Y-85	CD	1	YMS, MANUAL

- 本セットとキットのワイヤーハーネスを使用することにより燃料噴射、点火時期等の調整（セッティング）をすることができます。
- 燃料噴射、点火時期等の調整（セッティング）方法は本セットに同梱されている CD 中のマニュアルをご参照ください。
- 本セットの ECU には SS（スーパースポーツ）用と ST（ストックスポーツ）用の 2 種類の基本制御データが入っていてそれを切り替えて使用することができます。
切り替え方法はキットハーネスのフューエルタンク左下に位置する 2 極のカプラーを外すと ST 仕様になります。（下記図参照）

<各仕様のセットアップ内容>

SS 仕様：キットカムシャフト、※推奨マフラー

ST 仕様：※推奨マフラー

※ 推奨マフラー

Akrapovic 製（仕様の詳細はホームページにて確認してください。）

Web <http://www.akrapovic-exhaust.com/>

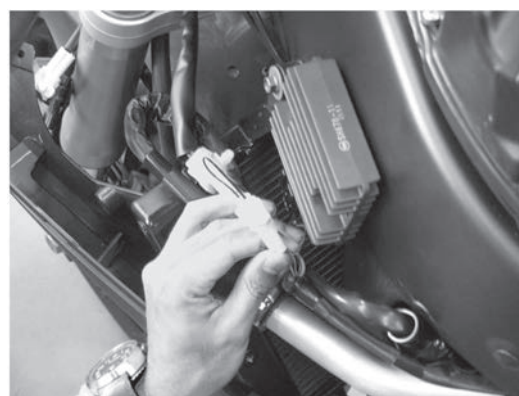
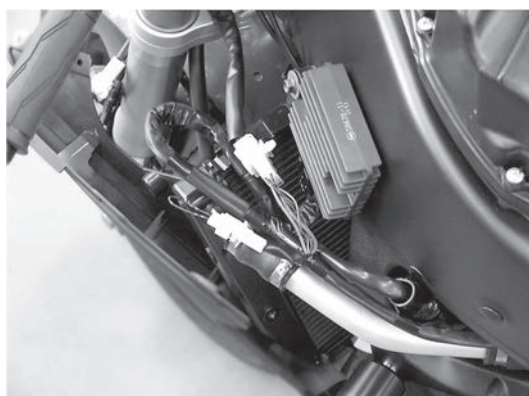

モデル	ECU	WIRE HARNESS ASSY.	THROTTLEBODY ASSY.
2006	2C0-8591A-70	2C0-82590-70	2C0-13750-00
2007	2C0-8591A-71	2C0-82590-80	
2008	2C0-8591A-80 2C0-8591A-90 2C0-8591A-91 2C0-8591A-92 2C0-8591A-93 2C0-8591A-94	13S-82590-70 13S-82590-71	13S-13750-00
2009			
2010			
2011			
2012			
2013			
2014			
2015			
2016			

※ 2008 ～ 2016 モデルにおいては、ECU とワイヤーハーネスを自由に組み合わせることができます。それ以外のモデルは、表以外の組み合わせはできません。

16. インターフェースケーブル (QYR-YSK-2CR-010)

パーツリスト

No.	PART No.	PART NAME	Q'TY	REMARKS
1	QYR-YSK-2CR-010	CABLE, INTERFACE	1	USB
2	2CR-N81CD-70	CD	1	USB ドライバー Windows8 対応

- 本品は、キットのワイヤーハーネスと YEC FI Matching System (YMS) がインストールされているパソコンをつなぐケーブルです。
- YMS の使用方法については、YMS マニュアルをご参照ください。
- ケーブルを初めてパソコンに接続するときには、USB ドライバをインストールする必要があります。インストール方法は CD の中に入っている USB ドライバインストールマニュアルをご参照ください。

<ダイアグ機能>

- キットの ECU とハーネスでは、STD のダイアグノーシスのうち下記の CODE が機能します。
 ※ YMS-Monitor : YEC FI マッチングシステムでも下記のものが機能します。

CODE	内容	※ YMS-Monitor
01	スロットル開度	TPS 1 (deg)
02	大気圧	Atmospheric (kPa)
03	吸気圧 1	Intake Air (kPa)
05	吸気温度	Air Temp. (°C)
06	水温	Water Temp. (°C)
07	車速パルス	Speed Signal (--)
08	転倒センサ	Lean Angle Signal (V)
09	バッテリー電圧モニタ	System Voltage (V)
13	スロットル開度 2	TPS 2 (deg)
14	アクセル開度 1	APS 1 (deg)
15	アクセル開度 2	APS 2 (deg)
21	ニュートラル スイッチ	Neutral SW
30	イグニッションコイル # 1	—
31	イグニッションコイル # 2	—
32	イグニッションコイル # 3	—
33	イグニッションコイル # 4	—
36	インジェクタ (プライマリー) 1	—
37	インジェクタ (プライマリー) 2	—
38	インジェクタ (プライマリー) 3	—
39	インジェクタ (プライマリー) 4	—
40	インジェクタ (セカンダリー) 1	—
41	インジェクタ (セカンダリー) 2	—
42	インジェクタ (セカンダリー) 3	—
43	インジェクタ (セカンダリー) 4	—
46	インテークファンネル	—
50	メインリレー	—
70	プログラムバージョン	—

<セルフダイアグノーシス機能>

- キットの ECU とハーネスでは、STD のセルフダイアグノーシスのうち下記の CODE が機能します。

CODE	内容
00	全て正常
11	カム角センサ異常
12	クランク角センサ異常
13	吸気圧センサ異常 (断線 / 短絡)
14	吸気圧センサ異常 (配管系)
15	スロットル開度センサ異常 (断線 / 短絡 / ETV)
20	吸気圧センサ又は大気圧センサ異常
21	水温センサ異常 (断線 / 短絡)
22	吸気温センサ異常 (断線 / 短絡)
23	大気圧センサ異常 (断線 / 短絡)
33	イグニッションコイル # 1 異常 (断線)
34	イグニッションコイル # 2 異常 (断線)
35	イグニッションコイル # 3 異常 (断線)
36	イグニッションコイル # 4 異常 (断線)
39	インジェクタ (プライマリー) 異常 (断線)
40	インジェクタ (セカンダリー) 異常 (断線)
43	バッテリー電圧モニタ異常 (燃料系電源)
46	車両系電源異常
59	アクセル開度センサ異常 (断線 / 短絡)
60	スロットルモータ異常 (駆動系)

2-2 車体部品

17. エンジンプロテクターセット (QYR-YSK-2C0-017)

パーツリスト

	No.	PART No.	PART NAME	Q'TY	REMARKS
	1	2C0-15491-70	PROTECTOR	1	
☆	2	91314-06025	BOLT, HEX. SOCKET HEAD	2	
☆	3	91314-06020	BOLT, HEX. SOCKET HEAD	1	

この部品は、シャーシプロテクターと共に転倒時のダメージを軽減します。

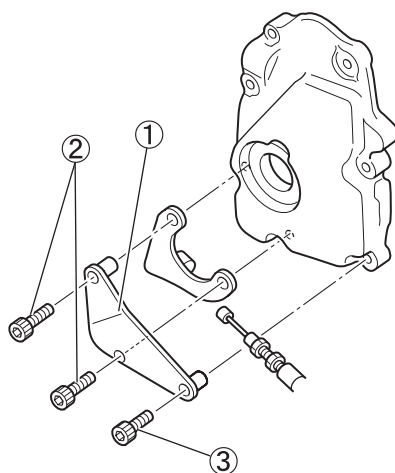

18. シャーシプロテクターセット (QYR-YSK-2C0-021)

パーツリスト

No.	PART No.	PART NAME	Q'TY	REMARKS
1	2C0-2117G-70	PROTECTOR (LH LONG)	1	
2	2C0-2117G-90	PROTECTOR (RH SHORT)	1	
3	2C0-21472-70	COLLAR, PROTECTOR	2	
☆	91317-10060	BOLT, HEX. SOCKET HEAD	1	
	91314-10065	BOLT, HEX. SOCKET HEAD	1	
☆	90201-10136	WASHER, PLAIN	2	

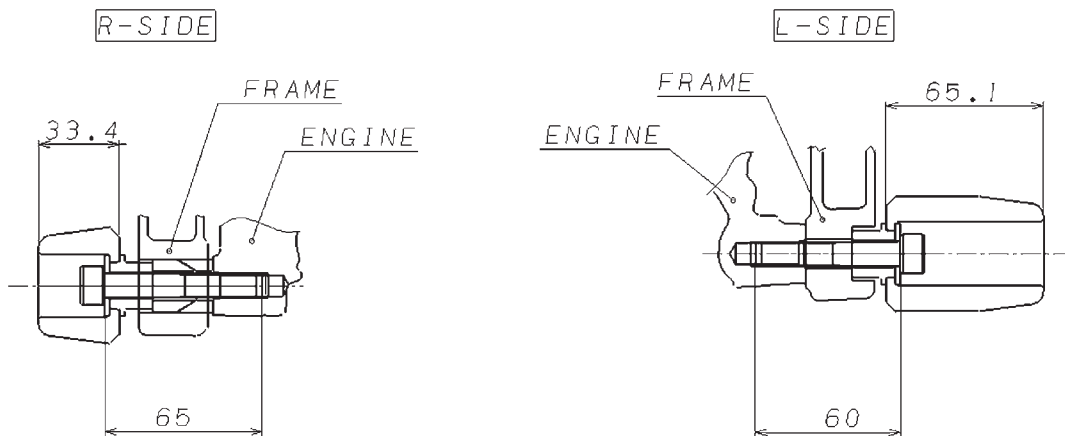
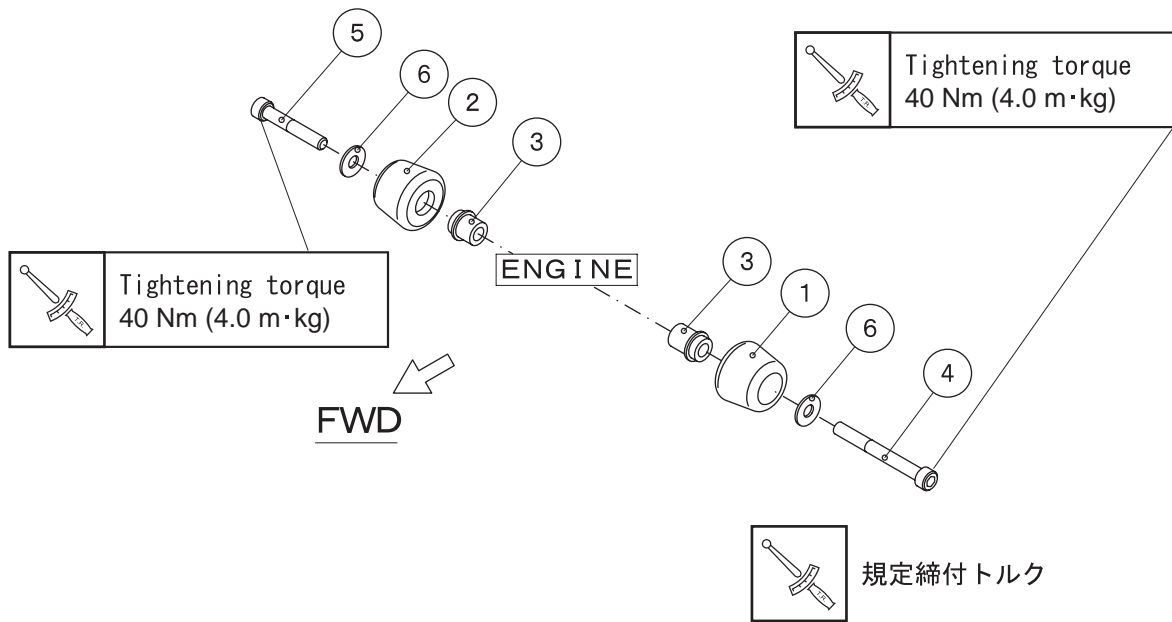

プロテクターを取付ける場合、カウリングをプロテクターに合わせてカットします。
目安として下記図の様、エンジンマウントを中心に $\phi 60$ カットします。

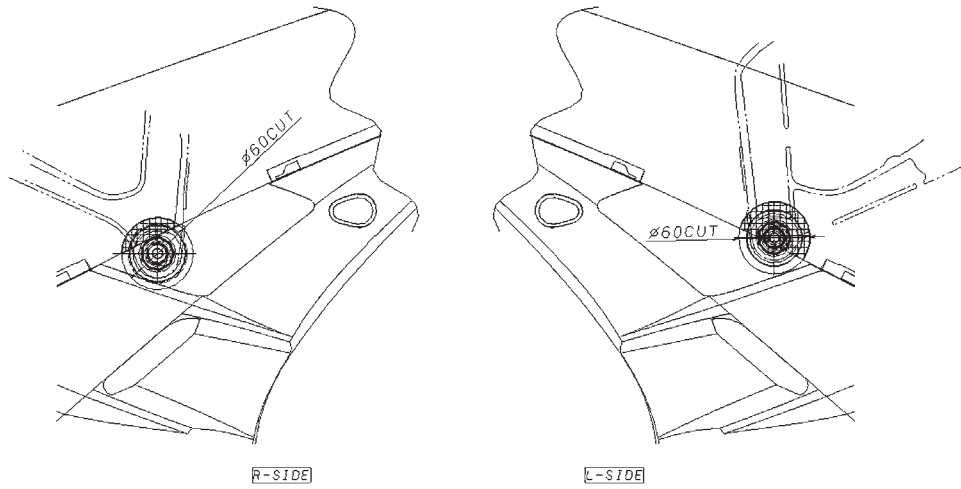

19. オイルキャッチタンクセット (QYR-YSK-2C0-067)

パーツリスト

No.	PART No.	PART NAME	Q'TY	REMARKS
1	2C0-21707-70	OIL TANK COMP.	1	
☆	90450-25037	HOSE CLAMP ASSY.	4	
3	13S-15373-70	PIPE, BREATHER	1	
4	2C0-15393-70	PIPE, BREATHER 2	1	
☆	2C0-2419F-00	BRKT.	1	
☆	91317-06020	BOLT, HEX.SOCKET HEAD	2	
☆	90480-13018	GROMMET	2	
☆	90119-06044	BOLT, HEX. W/WASHER	2	
9	2C0-15373-70	PIPE, BREATHER	1	'06、'07モデル用

このオイルタンクの実容量は 540cc です。

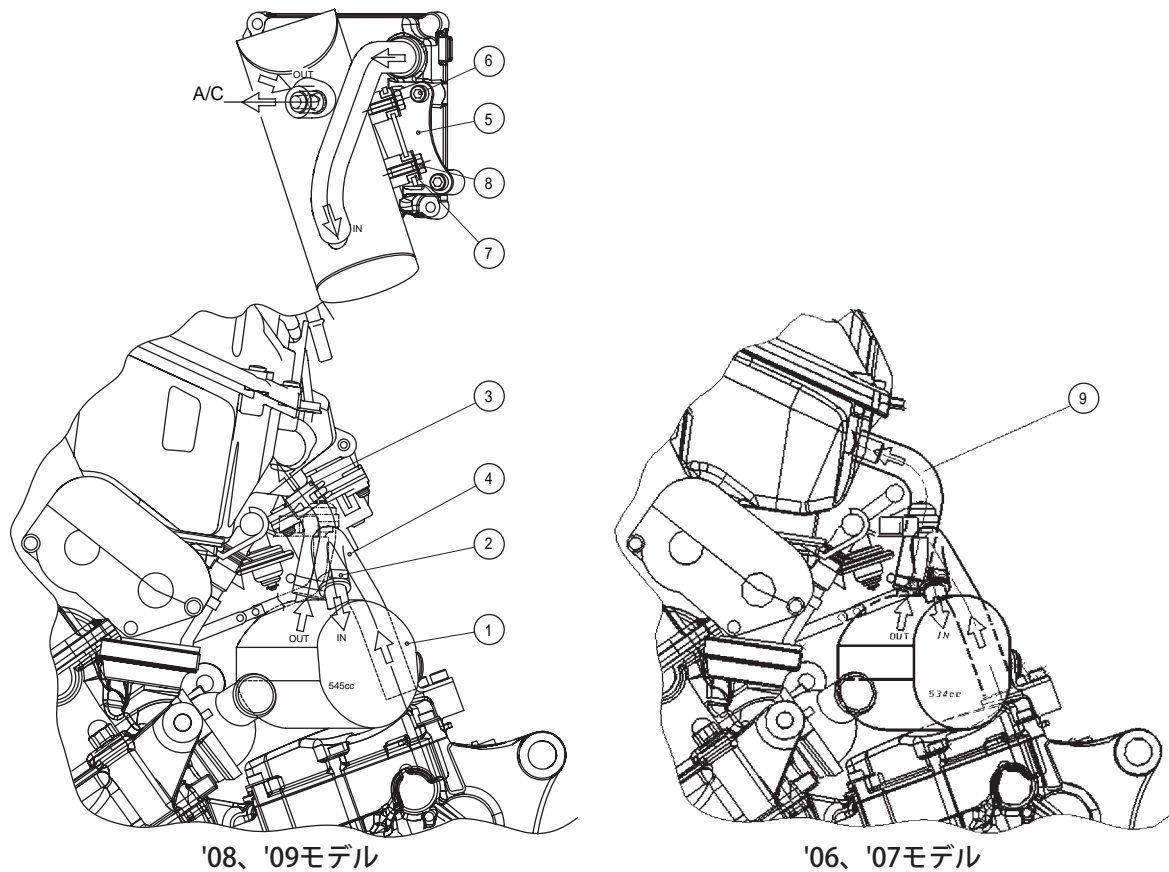

20. リヤショックスプリング

パーツリスト

No.	PART No.	PART NAME	Q'TY	REMARKS
1	QYR-YSK-2CX-005	SPRG., Rr. SHOCK	1	93 N/mm 識別スタンプ：162.8-55-93
2	QYR-YSK-2CX-006	SPRG., Rr. SHOCK	1	98 N/mm 識別スタンプ：162.8-55-98
3	QYR-YSK-2CX-007	SPRG., Rr. SHOCK	1	103 N/mm 識別スタンプ：162.8-55-103
4	QYR-YSK-2CX-008	SPRG., Rr. SHOCK	1	108 N/mm 識別スタンプ：162.8-55-108
5	QYR-YSK-2CX-009	SPRG., Rr. SHOCK	1	113 N/mm 識別スタンプ：162.8-55-113
6	QYR-YSK-2CX-010	SPRG., Rr. SHOCK	1	118 N/mm 識別スタンプ：162.8-55-118

- これらのスプリングは、スタンダードのアブソーバにて使用できます。
- レート識別のため、スプリング側面にスタンプしてあります。
- スタンプ記号の内容は、全長－内径－レートとなっております。
- スプリングの交換方法については、2CX STD. サービスマニュアルをご参照ください。
- スタンダードリヤサスペンションのバネレートは 103 N/mm です。

21. 車高調整シムセット (QYR-YSK-13S-034)

パーツリスト

No.	PART No.	PART NAME	Q'TY	REMARKS
1	13S-22127-70	SHIM	1	t=1.0mm
2	13S-22127-80	SHIM	1	t=2.0mm
☆	90185-14010	NUT, SELF-LOCKING	1	
☆	90201-14020	WASHER, PLAIN	1	

シムはセッティングに応じて 1mm または 2mm を選択して使用してください。2 枚同時に使用することも可能です。また STD シム (t=3mm) をつけた状態でも外した状態でもキットのシムを使用することができます。

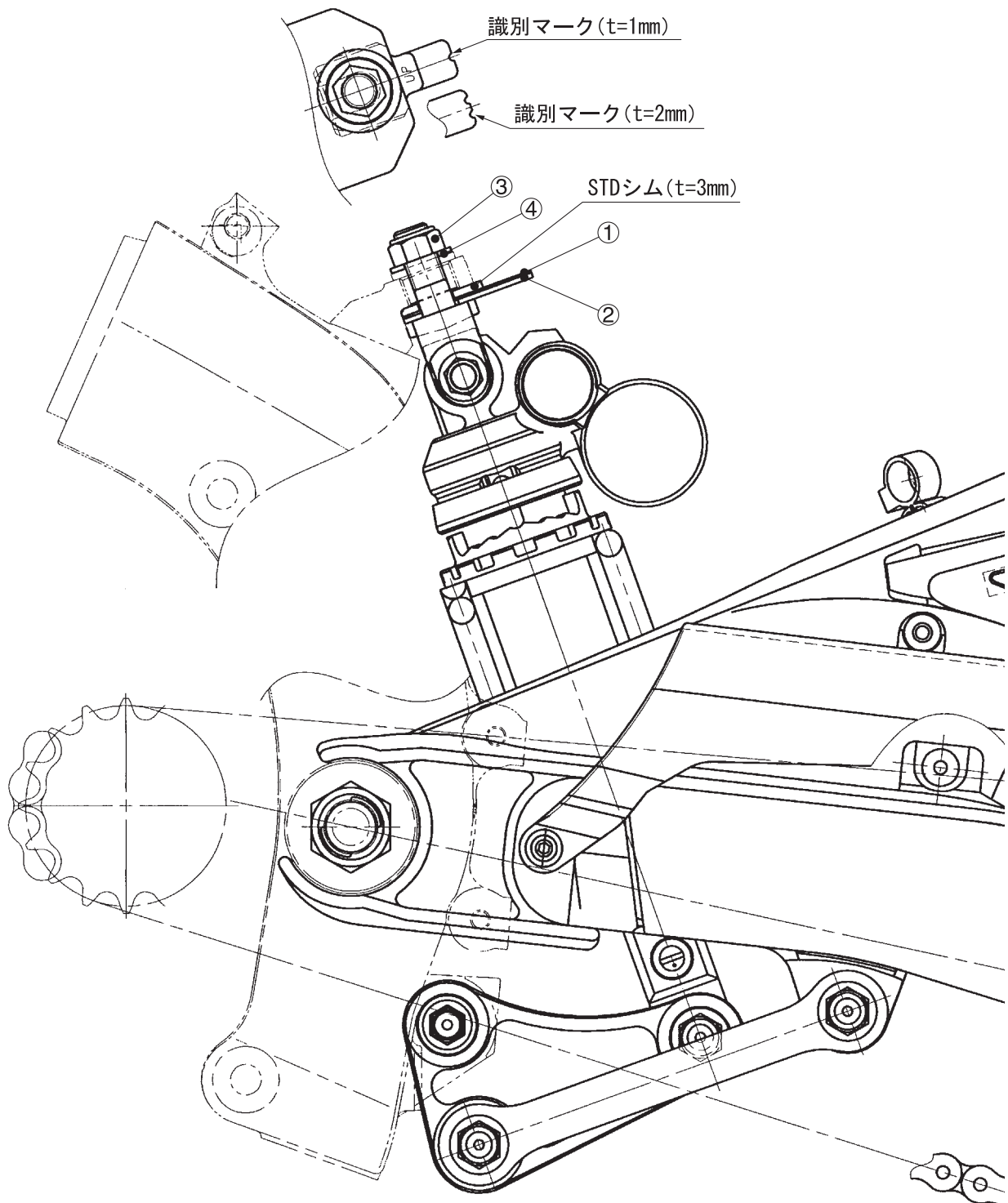

22. フロントフォークスプリング

パーツリスト

No.	PART No.	PART NAME	Q'TY	REMARKS
1	QYR-YSK-2CX-001	SPRG., Fr. FORK	1	9.0 N/mm 識別スリット:1本
2	QYR-YSK-2CX-002	SPRG., Fr. FORK	1	9.5 N/mm 識別スリット:2本
3	QYR-YSK-2CX-003	SPRG., Fr. FORK	1	10.0 N/mm 識別スリット:3本
4	QYR-YSK-2CX-004	SPRG., Fr. FORK	1	10.5 N/mm 識別スリット:4本

- レート識別のため、スプリング端面にスリットを入れてあります。
- レート・スリット本数の関係は上記の通りです。
- これらのスプリングは、2CX（'13～'16モデル）のSTD. フォーク専用品です。



要 点

サスペンションオイルは、ヤマハサスペンションオイル M1 をご使用ください。

■参考資料

走行シーン毎の前後荷重変化と前後サスペンションの動き

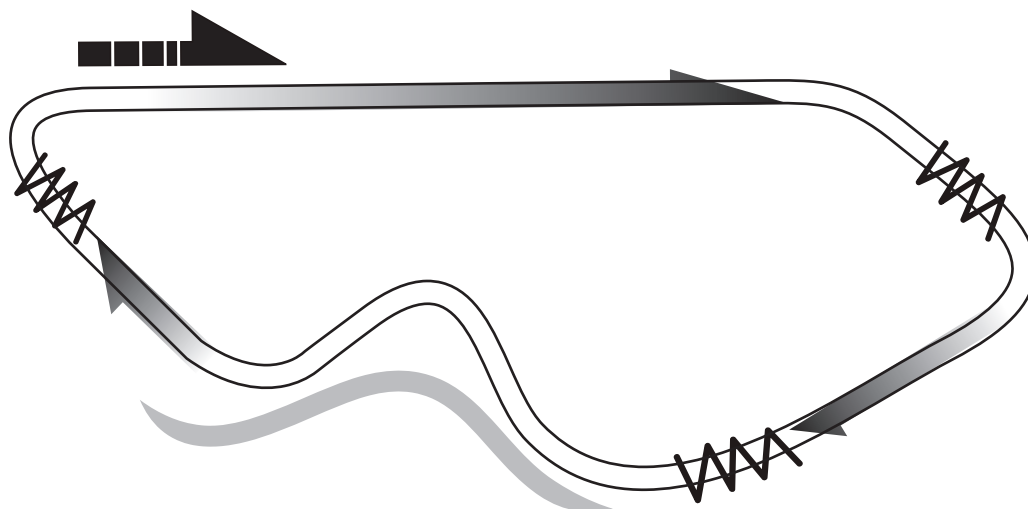

加速

・荷重変化

スロットルを大きく開けるほど、荷重はリヤに集中する。

・フロントフォーク

限りなく伸びきりに近いストロークまで達する。

・リヤクッション

状況により異なるが20～30mmストロークまで変位する。

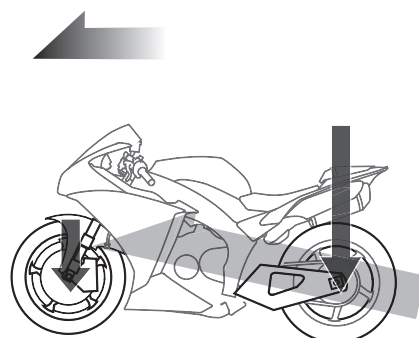

ブレーキング

・荷重変化

ブレーキをハードにかけるほど、荷重はフロントに集中する。

・フロントフォーク

限りなくボトミングに近いストロークまで変位する。

・リヤクッション

限りなく伸びきりに近いストロークまで達する。

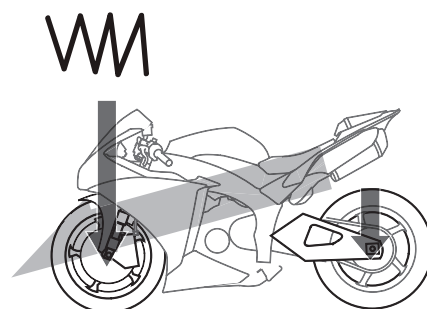

コーナーリング

・荷重変化

フロントフォーク・リヤクッション双方への荷重が高まる。

・フロントフォーク

コーナーの大きさにより異なるが30～90mmストロークまで変位する。

・リヤクッション

状況により異なるが25～40mmストロークまで変位する。

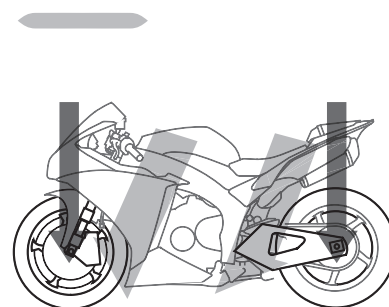

23. ステアリングダンパーセット (QYR-YSK-2C0-023)

パーツリスト

No.	PART No.	PART NAME	Q'TY	REMARKS
	1	2C0-23495-80	1	STAY, DAMPER
☆	2	91317-06025	1	BOLT, HEX. SOCKET HEAD
	3	2C0-23488-80	1	SPACER
☆	4	90111-08074	1	BOLT, HEX. SOCKET BUTTON
	5	95607-08100	1	NUT, U
	6	2C0-2349T-80	1	BRKT., DAMPER
☆	7	90201-07081	2	WASHER, PLAIN
☆	8	90149-06302	2	SCREW
	9	5VY-26398-00	1	WASHER, SPECIAL
☆	10	91317-08025	1	BOLT, HEX. SOCKET HEAD
	11	2C0-23439-71	1	STOPPER, STRG. 2
	12	90387-06105	1	COLLAR
☆	13	90201-07081	1	WASHER, PLAIN
☆	14	90149-06302	1	SCREW
	15	2C0-23429-70	1	STOPPER
☆	16	90151-04002	2	SCREW, CROSSRECESSED COUNTERSUNK

ステアリングダンパーは〔OHLINS SD121 STROKE 68mm〕を使用してください。

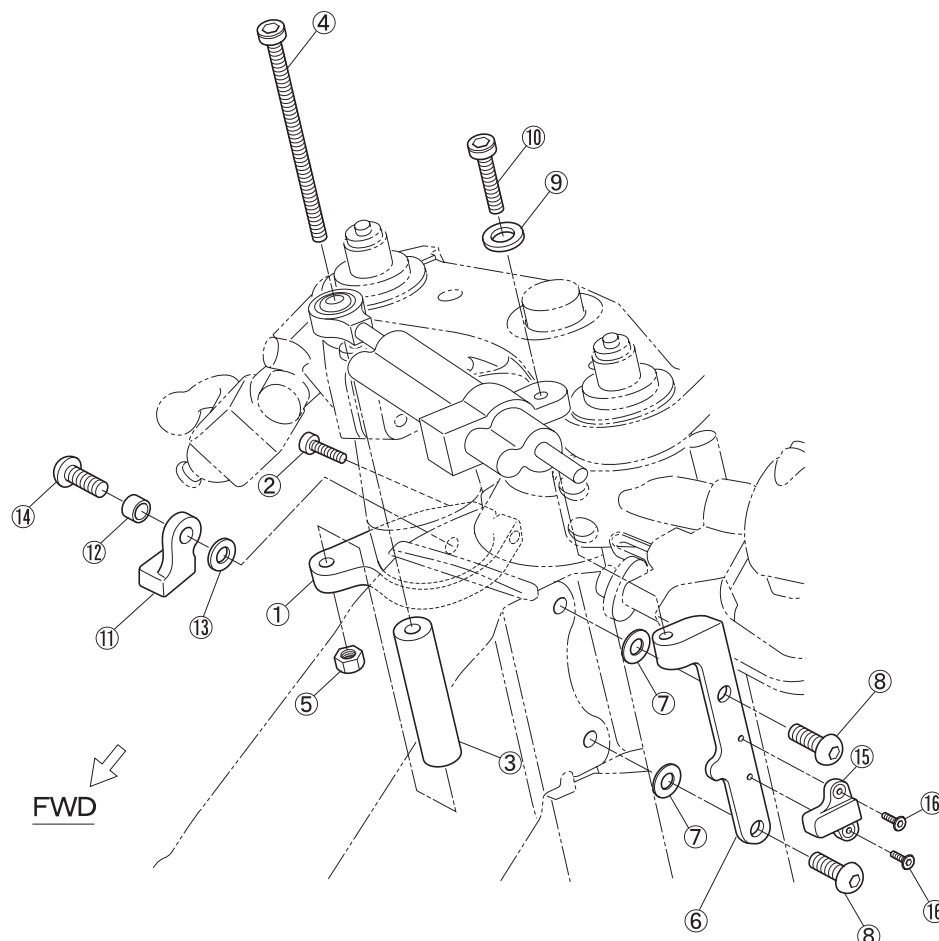

24. シートクッション (QYR-YSK-13S-005)

パーツリスト

No.	PART No.	PART NAME	Q'TY	REMARKS
1	13S-24713-70	CUSHION SEAT	1	

滑りにくいシートです。

任意の大きさにカットし、使用してください。



FWD

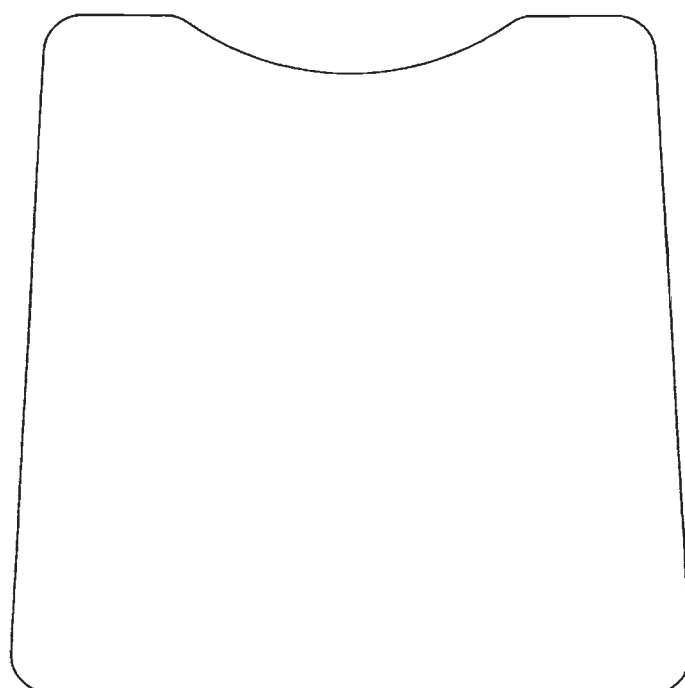

25. フロントスペアホイール ASSY. (QYR-YSK-2C0-009)

パーツリスト

	No.	PART No.	PART NAME	Q'TY	REMARKS
	1	2C0-25160-00	CAST WHEEL ASSY.	1	
☆	2	93900-00030	VALVE, RIM	1	

※タイヤは本セットに含まれません。

この部品は、STD ホイールにベアリング、スペーサー、エアバルブを組み込んだ物です。

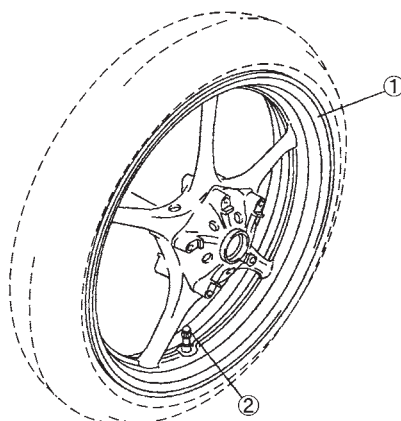

26. リヤスペアホイール ASSY. (QYR-YSK-2C0-010)

パーツリスト

	No.	PART No.	PART NAME	Q'TY	REMARKS
	1	2C0-25370-00	CAST WHEEL ASSY.	1	
☆	2	93900-00030	VALVE, RIM	1	

※タイヤは本セットに含まれません。

この部品は、STD ホイールにベアリング、スペーサー、エアバルブを組み込んだ物です。

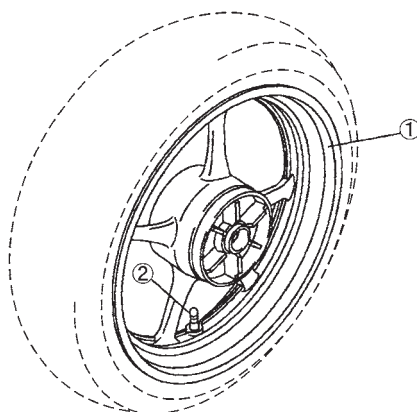

27. リヤスプロケット

パーツリスト

No.	PART No.	PART NAME	Q'TY	REMARKS
1	QYR-YSK-4C8-045	SPROCKET, REAR	1	41T
2	QYR-YSK-4C8-046	SPROCKET, REAR	1	42T
3	QYR-YSK-4C8-047	SPROCKET, REAR	1	43T
4	QYR-YSK-4C8-048	SPROCKET, REAR	1	44T
5	QYR-YSK-4C8-049	SPROCKET, REAR	1	45T
6	QYR-YSK-4C8-050	SPROCKET, REAR	1	46T
7	QYR-YSK-4C8-051	SPROCKET, REAR	1	47T
8	QYR-YSK-4C8-052	SPROCKET, REAR	1	48T
9	QYR-YSK-4C8-053	SPROCKET, REAR	1	49T
10	QYR-YSK-4C8-054	SPROCKET, REAR	1	50T
11	QYR-YSK-4C8-055	SPROCKET, REAR	1	51T
12	QYR-YSK-4C8-056	SPROCKET, REAR	1	52T

- 本品は STD に対しチェーンサイズを 520 に変更し、軽量化された部品です。
- STD ホイール用に設定されています。

28. スロットルセット (QYR-YSK-13S-013)

パーツリスト

	No.	PART No.	PART NAME	Q'TY	REMARKS
○	1	QYR-YSK-1KB-005	CAP, GRIP UPPER	1	
○	2	QYR-YSK-1KB-007	CAP, GRIP UNDER	1	
○	3	QYR-YSK-5SL-001	TUBE, GUIDE	1	
○	4	QYR-YSK-2C0-015	CLIP, WIRE 1	1	
○	5	QYR-YSK-13S-006	THROTTLE WIRE ASSY.	2	引き戻し共用
☆	6	90201-261L1	WASHER, PLAIN	1	
☆	7	91314-05020	BOLT, HEX. SOCKET HEAD	2	
☆	8	91314-05008	BOLT, HEX. SOCKET HEAD	1	

このスロットルセットは、スロットルグリップの巻き取り部の作動角度を小さくし、スロットル開度の対応を速くできる部品です。

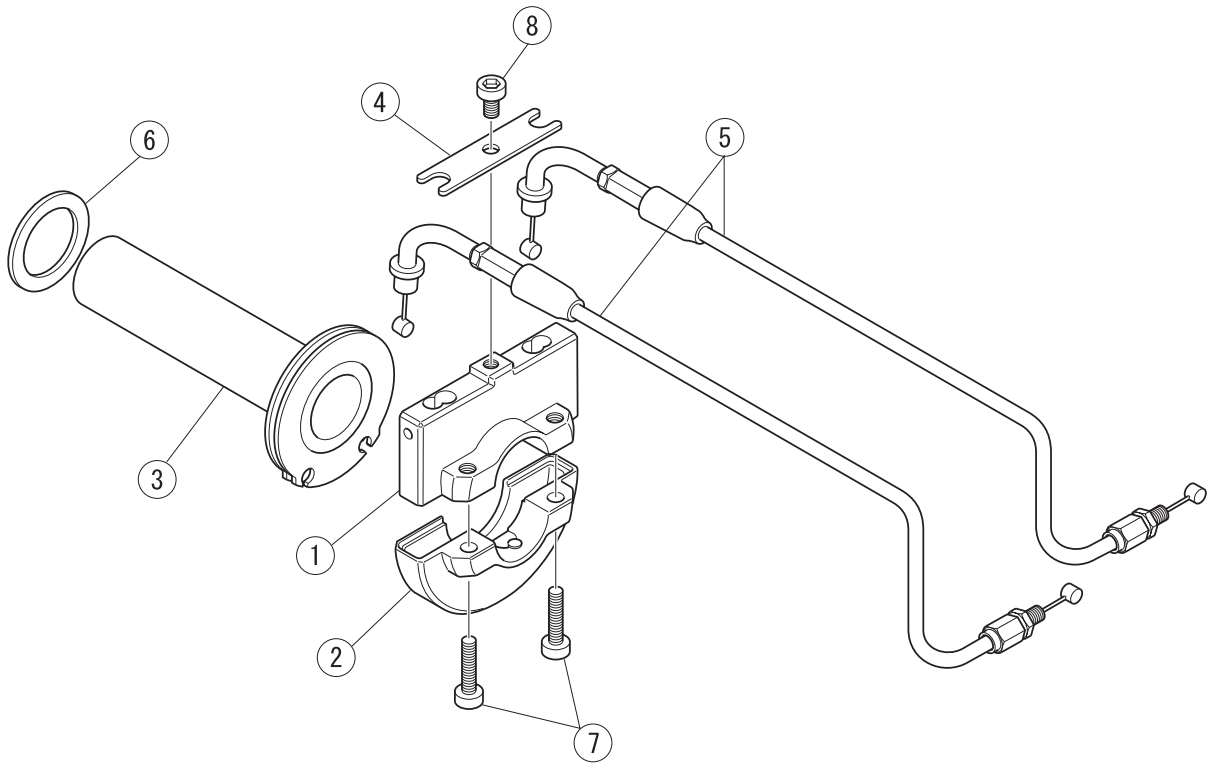

3 締付トルク一覧

エンジン

締付箇所	部品番号	部品名称	ネジ径 × ピッチ	締付トルク N・m (kgf・m)	個数	備考
キャップカムシャフト×ヘッド	90105-06027	ボルト, フランジ	M6 × 1.0	10.0 ± 2 (1.0 ± 0.2)	20	カム軸が軽く 回ること
ヘッド植込み	95612-08625	ボルト, スタッド	M8 × 1.25	15.0 ± 3 (1.5 ± 0.3)	8	
ヘッド締付	90179-10006	ナット	M10 × 1.25	締付順に 25 ± 2 (2.5 ± 0.2) で締 付後、締付順に 42 ± 2 (4.2 ± 0.2) で締付ける。	8	ネジ部, 座面 共オイル塗布 46 ページを参 照のこと
ヘッド締付	90176-10075	ナット, キャップ	M10 × 1.25	締付順に 30 ± 2 (3.0 ± 0.2) で締 付後、締付順に 60 ± 2 (6.0 ± 0.2) で締付ける。	2	ネジ部, 座面 共オイル塗布 46 ページを参 照のこと
ヘッド締付カム チェーン室横	90110-06094	ボルト, ヘキサゴン ソケットヘッド	M6 × 1.0	12.0 ± 2 (1.2 ± 0.2)	2	ウィズ ワッシャー
点火プラグ	5FL-1119C-70 13S-1119C-70	プラグ, スパーク	M10S × 1.0	12 ~ 15 (1.2 ~ 1.5)	4	3 ページを参照 のこと
ヘッドカバー× ヘッド	90109-066F0	ボルト	M6 × 1.0	10.0 ± 2 (1.0 ± 0.2)	6	
砂抜き穴埋栓	90340-18002	プラグ, ストレート スクリュ	M18 × 1.5	42 ± 4 (4.3 ± 0.4)	3	ネジロック 塗布のこと
オイル通路 チェックボルト	95022-08012	ボルト, フランジ, スモールヘッド	M8 × 1.25	15.0 ± 2 (1.5 ± 0.2)	1	
AI キャップ締付	90110-06175	ボルト, ヘキサゴン ソケットヘッド	M6 × 1.0	10.0 ± 2 (1.0 ± 0.2)	4	
カムシャフト× スプロケット	90105-07004	ボルト, フランジ	M7 × 1.0	24.0 ± 2 (2.4 ± 0.2)	4	
ジョイントキャブ 1 ×ヘッド	91312-06016	ボルト, ヘキサゴン ソケットヘッド	M6 × 1.0	10.0 ± 2 (1.0 ± 0.2)	8	
コンロッド× キャップコンロッド	2C0-11654-00	ボルト, コネクティング ロッド	M7 × 0.75		8	ネジ部にヤマ ハ二硫化モリ ブデンオイル 塗布
	90179-0700	ナット	M7 × 0.7	14.7 ± 1.47 (1.5 ± 0.15) + 180° ± 5°	8	座面にヤマハ 二硫化モリブ デンオイル塗 布

エンジン

締付箇所	部品番号	部品名称	ネジ径 × ピッチ	締付トルク N・m (kgf・m)	個数	備考
ACM ロータ× クランクシャフト	90105-126A8	ボルト, フランジ	M12× 1.25	70 ± 5 (7.0 ± 0.5)	1	テーパー面 脱脂 ボルト座面と ネジ部ワッ シャー両面に オイル塗布の こと モリコート付 きワッシャー 使用
テンショナ ASSY. ×シリンダ	90110-06106	ボルト, ヘキサゴン ソケットヘッド	M6× 1.0	12.0 ± 2 (1.2 ± 0.2)	2	テンショナ ASSY. 取付
カバーサーモ取付	91312-06020	ボルト, ヘキサゴン ソケットヘッド	M6× 1.0	12.0 ± 2 (1.2 ± 0.2)	2	
ジョイント取付	90105-06082	ボルト, フランジ, スモールヘッド	M6× 1.0	10.0 ± 2 (1.0 ± 0.2)	2	
ウォーターポンプ 取付	90110-06140	ボルト, ヘキサゴン ソケットヘッド	M6× 1.0	12.0 ± 2 (1.2 ± 0.2)	2	
オイルポンプ ASSY.× クランクケース 2	95812-06030	ボルト, フランジ	M6× 1.0	12.0 ± 2 (1.2 ± 0.2)	2	
オイルポンプ ASSY.× クランクケース 2	95812-06080	ボルト, フランジ	M6× 1.0	12.0 ± 2 (1.2 ± 0.2)	1	
カバーストレナ ×クランクケース 2	90109-06015	ボルト	M6× 1.0	12.0 ± 2 (1.2 ± 0.2)	13	
カバーストレナ ドレンボルト	90340-14132	プラグ, ストレイト スクリュ	M14× 1.5	43.0 ± 4 (4.3 ± 0.4)	1	ドレンボルト
フィルタ用ユニオ ンボルト締付	90401-20145	ボルト, ユニオン	M20× 1.5	70.0 ± 5 (7.0 ± 0.5)	1	
エレメントオイル フィルタ	5GH-13440-20	オイルクリ ナー ASSY.	M20× 1.5	17.0 ± 2 (1.7 ± 0.2)	1	Oリングにグ リス塗布
ホルダ× クランクケース, 2	90110-06161	ボルト, ヘキサゴン ソケットヘッド	M6× 1.0	12.0 ± 2 (1.2 ± 0.2)	2	
パイプオイル× クランクケース, 2	90110-06161	ボルト, ヘキサゴン ソケットヘッド	M6× 1.0	12.0 ± 2 (1.2 ± 0.2)	2	
オイルクーラー× クランクケース, 2	5EB-12822-00	ボルト, ユニオン	M20× 1.5	63.0 ± 3 (6.3 ± 0.3)	1	ネジ部、座面 にオイル塗布
アッパーケース× キャップケース ASSY.	92012-06020	ボルト, ボタンヘッド	M6× 1.0	5.0 ± 0.5 (0.5 ± 0.05)	4	

エンジン

締付箇所	部品番号	部品名称	ネジ径 × ピッチ	締付トルク N・m (kgf・m)	個数	備考
アッパーケース× ロアケース	98902-05020	スクリュ, クロスリセス バインディング	M5 × 0.8	2.0 ± 0.5 (0.2 ± 0.05)	10	
エレメント× アッパーケース	98902-05020	スクリュ, クロスリセス バインディング	M5 × 0.8	2.0 ± 0.5 (0.2 ± 0.05)	1	
ジョイントキャブ 1 ×スロットル	90450-56007	ホースクランプ ASSY.	M5 × 0.8	2.0 ~ 2.5 (0.2 ~ 0.25)	4	カラーに突き 当て or トルク 管理
スロットル× ファンネル	90109-05011	ボルト	M5 × 0.8	3.4 ~ 5 (0.34 ~ 0.5)	6	
ロアフィルタケー ス×ファンネル (支柱部)	90159-05035	スクリュ, ウィズワッシャ	M5 × 0.8	2.5 ± 0.5 (0.25 ± 0.05)	2	
スロットルワイヤ 取付	13S-26302-00	スロットル ワイヤ ASSY.	M6 × 1.0	3.5 ~ 5.5 (0.35 ~ 0.55)	2	
ナットリング× ヘッド	90179-08410	ナット	M8 × 1.25	20.0 ± 2 (2.0 ± 0.2)	8	エキパイ ヘッド締付
ステイマフラー 1, 2 ×マフラー	91314-08035	ボルト, ヘキサゴン ソケットヘッド	M8 × 1.25	20.0 ± 2 (2.0 ± 0.2)	2	エキパイ取付
ステイマフラー 2 ×ブラケットマフ ラー 1	90105-08054	ボルト, フランジ (スモールヘッド)	M8 × 1.25	34.0 ± 4 (3.4 ± 0.4)	1	ダンパー取付
バンド, マフラー 締付け	91314-06030	ボルト, ヘキサゴン ソケットヘッド	M6 × 1.0	10.0 ± 2 (1.0 ± 0.2)	1	
サイレンサー× フート	90110-08099	ボルト, ヘキサゴン ソケットヘッド	M8 × 1.25	20.0 ± 2 (2.0 ± 0.2)	1	
ワイヤープリー 取付	13S-1133E-00 13S-1133F-00	ワイヤ, プリー 1 ワイヤ, プリー 2	M6 × 1.0	5 ~ 7 (0.5 ~ 0.7)	1 1	
プリー× ギヤードモーター	90110-05028	ボルト, ヘキサゴン ソケットヘッド	M5 × 0.8	6.5 ± 1.5 (0.65 ± 0.15)	1	
ブラケット ,, 7 ×フレーム	95827-06014	ボルト, フランジ (スモールヘッド)	M6 × 1.0	6 ~ 10 (0.6 ~ 1.0)	2	
ブラケット ,, 7 ×サーボモーター	95027-06025	ボルト, フランジ (スモールヘッド)	M6 × 1.0	5 ~ 8 (0.5 ~ 0.8)	2	
マフラープロテク ター取付	90111-06071	ボルト, ヘキサゴン ソケットボタン	M6 × 1.0	8.0 ± 1.5 (0.8 ± 0.15)	1	

エンジン

締付箇所	部品番号	部品名称	ネジ径 × ピッチ	締付トルク N・m (kgf・m)	個数	備考
マフラープロテクター取付	90111-06099	ボルト, ヘキサゴン ソケットボタン	M6 × 1.0	6.5 ± 1.5 (0.65 ± 0.15)	2	
排気バルブサブ組	90179-06063	ナット	M6 × 1.0	6.5 ± 1.5 (0.65 ± 0.15)	1	
クランクケース 1 ×クランクケース 2	90119-08083	ボルト, ヘキサゴン ウィズワッシャ	M8 × 1.25	47 ページを 参照のこと	8	ネジ部, 座面共 オイル塗布
クランクケース 1 ×クランクケース 2	90119-08084	ボルト, ヘキサゴン ウィズワッシャ	M8 × 1.25	47 ページを 参照のこと	2	ネジ部, 座面共 オイル塗布
クランクケース 1 ×クランクケース 2	90109-06100	ボルト	M6 × 1.0	10.0 ± 2 (1.0 ± 0.2)	2	ネジ部, 座面共 オイル塗布
クランクケース 1 ×クランクケース 2	95812-06055	ボルト, フランジ	M6 × 1.0	10.0 ± 2 (1.0 ± 0.2)	7	ネジ部, 座面共 オイル塗布
クランクケース 1 ×クランクケース 2	95812-08065	ボルト, フランジ	M8 × 1.25	24 ± 2 (2.4 ± 0.2)	2	ネジ部, 座面共 オイル塗布
クランクケース 1 ×クランクケース 2	95812-06065	ボルト, フランジ	M6 × 1.0	10.0 ± 2 (1.0 ± 0.2)	3	ネジ部, 座面共 オイル塗布
クランクケース 1 ×クランクケース 2	95812-06045	ボルト, フランジ	M6 × 1.0	10.0 ± 2 (1.0 ± 0.2)	3	ネジ部, 座面共 オイル塗布
クランクケース 1 ×クランクケース 2	95812-06030	ボルト, フランジ	M6 × 1.0	10.0 ± 2 (1.0 ± 0.2)	1	ネジ部, 座面共 オイル塗布
カバークランク ケース 1 取付	90109-06015	ボルト	M6 × 1.0	12.0 ± 2 (1.2 ± 0.2)	9	
カバークランク ケース 2 取付	90109-06031	ボルト	M6 × 1.0	12.0 ± 2 (1.2 ± 0.2)	7	
カバークランク ケース 2 取付	90110-06156	ボルト, ヘキサゴン ソケットヘッド	M6 × 1.0	12.0 ± 2 (1.2 ± 0.2)	2	
カバー 1 取付	90109-06014	ボルト	M6 × 1.0	12.0 ± 2 (1.2 ± 0.2)	5	
カバー 1 × ホルダクラッチ	90109-06015	ボルト	M6 × 1.0	12.0 ± 2 (1.2 ± 0.2)	2	
カバー 1 ×ボルト	92014-08014	ボルト, ボタンヘッド	M8 × 1.25	15.0 ± 2 (1.5 ± 0.2)	1	
カバー 1 ×プラグ ストレイト	90340-32004	プラグ, ストレイト スクリュ	M32 × 1.5	座面に密着の こと	1	
プレートブリーザ × C / C1	90149-06082	スクリュ	M6 × 1.0	12.0 ± 2 (1.2 ± 0.2)	3	
カバークラン クケース 1 × STATOR ASSY.	90149-06080	スクリュ	M6 × 1.0	10.0 ± 2 (1.0 ± 0.2)	3	
連通穴プラグ × クランクケース 1	90149-06082	スクリュ	M6 × 1.0	12.0 ± 2 (1.2 ± 0.2)	1	

エンジン

締付箇所	部品番号	部品名称	ネジ径 × ピッチ	締付トルク N・m (kgf・m)	個数	備考
カバーチェーン ケース取付	90110-06060	ボルト, ヘキサゴン ソケットヘッド	M6 × 1.0	10.0 ± 2 (1.0 ± 0.2)	3	
M ギャラプラグ 取付	36Y-15189-00	プラグ	M16 × 1.5	8.0 ± 2 (0.8 ± 0.2)	2	締めすぎ注意
カバークランク ケース 1 × クランプ	90149-06082	スクリュ	M6 × 1.0	10.0 ± 2 (1.0 ± 0.2)	1	ステータリー ド線
カバー取付	90109-06015	ボルト	M6 × 1.0	12.0 ± 2 (1.2 ± 0.2)	5	
オイルパイプ取付 (外)	90110-06161	ボルト, ヘキサゴン ソケットヘッド	M6 × 1.0	12.0 ± 2 (1.2 ± 0.2)	2	
クランクケース 2 ×ピックアップ	90110-06168	ボルト, ヘキサゴン ソケットヘッド	M6 × 1.0	10.0 ± 2 (1.0 ± 0.2)	2	
クランクケース 1 ×スタッド植え 込み	90116-1002 *	ボルト, スタッド	M10 × 1.25	(高さ管理 68.2 ± 1)	10	
プレッシャプレー ト取付	90159-06024	スクリュ, W / W	M6 × 1.0	8.0 ± 2 (0.8 ± 0.2)	6	
ボスクラッチ× メインアクスル	2C0-16377-00	ナット, ロック	M20 × 1.0	115.0 ± 5 (11.5 ± 0.5)	1	かしめ, ネジ部・座面共 オイル塗布
ボス, プレッシャ プレート× ボルト, スタッド	2C0-16374-00	ボルト, スタッド	M8 × 1.25	25.0 ± 2 (2.5 ± 0.2)	6	
スプロケットドラ イブ取付	90179-20005	ナット	M20 × 1.0	85.0 ± 5 (8.5 ± 0.5)	1	ロック ワッシャ有
ハウジング, ベア リング	90151-06024	スクリュ, クロスリセス カウンターサンク	M6 × 1.0	12.0 ± 2 (1.2 ± 0.2)	3	かしめ
ストッパー, シャ フトバー取付	90110-06182	ボルト, ヘキサゴン	M6 × 1.0	10.0 ± 2 (1.0 ± 0.2)	2	
ストッパークラン クケース植込み	1D7-18127-00	ストッパー スクリュ	M8 × 1.25	22.0 ± 2 (2.2 ± 0.2)	1	
アームシフト取付	95822-06020	ボルト, フランジ	M6 × 1.0	10.0 ± 2 (1.0 ± 0.2)	1	セレーション締 めあがり確認
ローター ピックアップ取付	90105-08113	ボルト, フランジ	M8 × 1.25	35.0 ± 5 (3.5 ± 0.5)	1	
スタータモーター 取付	90105-06083	ボルト, フランジ (スモールヘッド)	M6 × 1.0	10.0 ± 2 (1.0 ± 0.2)	2	
ニュートラル スイッチ ASSY.	3GB-82540-01	ニュートラル S / W ASSY	M10 × 1.25	17.0 ± 2 (1.7 ± 0.2)	1	締め過ぎは破 損する

エンジン

締付箇所	部品番号	部品名称	ネジ径 × ピッチ	締付トルク N・m (kgf・m)	個数	備考
オイルレベル センサ取付	95022-06016	ボルト, フランジ (スモールヘッド)	M6 × 1.0	10.0 ± 2 (1.0 ± 0.2)	2	Oリングにグ リス塗布
スピードセンサ × C / C	91312-06016	ボルト, ヘキサゴン ソケットヘッド	M6 × 1.0	10.0 ± 2 (1.0 ± 0.2)	1	
カムセンサ× カバー H / C	90110-06175	ボルト, ヘキサゴン ソケットヘッド	M6 × 1.0	7.5 ± 1.5 (0.75 ± 0.15)	1	
ワイヤーハーネス (マイナスリード線)	91380-06012	ボルト, ヘキサゴン ソケットヘッド	M6 × 1.0	10.0 ± 2 (1.0 ± 0.2)	1	
O2 センサー 取り付け	13S-8592A-00	O2 センサー	M18 × 1.5	45.0 ± 5 (4.5 ± 0.5)	1	
サーモセンサー 取り付け	8CC-85790-01	サーモセンサー ASSY.	M12 × 1.5	17.6 ± 2 (1.8 ± 0.2)	1	

車体

締付箇所	部品番号	部品名称	ネジ径 × ピッチ	締付トルク N・m (kgf・m)	個数	備考
ハンドルクラウンと アウターチューブ	91314-08030	ボルト, ヘキサゴン ソケットヘッド	M8 × 1.25	23 ~ 28 (2.3 ~ 2.8)	2	
ハンドルクラウン とステアリング シャフト	90170-28419	ナット, ヘキサゴン	M28 × 1.0	100 ~ 125 (10.2 ~ 12.7)	1	
ハンドルと アウターチューブ	91314-08030	ボルト, ヘキサゴン ソケットヘッド	M8 × 1.25	28 ~ 35 (2.8 ~ 3.6)	2	
ステアリング シャフトと リングナット	90179-30691	ナット	M30 × 1.0	12 ~ 15 (1.2 ~ 1.5)	1	
アウターチューブ とアンダー ブラケット	91314-08030	ボルト, ヘキサゴン ソケットヘッド	M8 × 1.25	20 ~ 25 (2.0 ~ 2.5)	4	
E / G 懸架 フロント	95024-10040	ボルト, フランジ (スモールヘッド)	M10 × 1.25	35 ~ 45 (3.6 ~ 4.6)	2	
E / G 懸架リヤ アッパ	90105-12228	ボルト, フランジ	M12 × 1.25		1	
	90179-12004	ナット	M12 × 1.25	58 ~ 70 (5.9 ~ 7.1)	1	
E / G 懸架リヤ アンダ	90105-12228	ボルト, フランジ	M12 × 1.25		1	
	90179-12004	ナット	M12 × 1.25	58 ~ 70 (5.9 ~ 7.1)	1	
メインフレームと リヤフレーム	13S-2585H-00	スクリュー	M10 × 1.25	33 ~ 40 (3.4 ~ 4.1)	4	
ピボットシャフト とフレーム	2C0-22141-10	シャフト, ピボット	M32 × 1.5	12 ~ 19 (12.2 ~ 1.9)	1	
アームリレー .1 とフレーム	90105-10211	ボルト	M10 × 1.25		1	左側より差し 込むこと
	95602-10200	ナット, Uフランジ	M10 × 1.25	31 ~ 49 (3.2 ~ 5)	1	
アームリレー .1 とアーム .1	90105-12081	ボルト	M12 × 1.25		1	左側より差し 込むこと
	90185-12119	ナット, セルフ ロックング	M12 × 1.25	31 ~ 49 (3.2 ~ 5)	1	
アーム .1 と リヤアーム	90105-12081	ボルト	M12 × 1.25		1	左側より差し 込むこと
	90185-12011	ナット, セルフ ロックング	M12 × 1.25	31 ~ 49 (3.2 ~ 5)	1	
リヤクッションと アームリレー .1	90105-12082	ボルト	M12 × 1.25		1	左側より差し 込むこと
	90185-12011	ナット, セルフ ロックング	M12 × 1.25	31 ~ 49 (3.2 ~ 5)	1	

車体

締付箇所	部品番号	部品名称	ネジ径 × ピッチ	締付トルク N・m (kgf・m)	個数	備考
チェーンプラー 調整ナット	95604-08200	ナット, Uフランジ	M8 × 1.25	12 ~ 19 (12.2 ~ 1.9)	2	
シャフトピボット とロックナット	2C0-22252-00	ナット, 2	M32 × 1.5	75 ~ 115 (7.6 ~ 11.7)	1	
シャフトピボット とUナット	90185-22009	ナット, セルフ ロックリング	M22 × 1.5	55 ~ 85 (5.6 ~ 8.7)	1	
フューエルポンプ とフューエル タンク	90110-05028	ボルト, ヘキサゴン ソケットヘッド	M5 × 0.8	3 ~ 5 (0.3 ~ 0.5)	6	
フューエルタンク 前側ステーと フレーム	90111-06030	ボルト, ヘキサゴン ソケットヘッド	M6 × 1.0	5 ~ 8 (0.5 ~ 0.8)	1	
フューエルタンク 中間部とステー	91312-06016	ボルト, ヘキサゴン ソケットヘッド	M6 × 1.0	7 ~ 10 (0.7 ~ 1.0)	2	
ブラケットタンク (後ろ) と フューエルタンク	91312-06090	ボルト, ヘキサゴン ソケットヘッド	M6 × 1.0	5 ~ 8 (0.5 ~ 0.8)	1	
ブラケットタンク (後ろ) と リヤフレーム	90111-06071	ボルト, ヘキサゴン ソケットボタン	M6 × 1.0	5 ~ 8 (0.5 ~ 0.8)	4	
フロントホイール シャフトと Fr フォーク	90105-14002	ボルト, フランジ	M14 × 1.5	70 ~ 111 (7.0 ~ 11.1)	1	
リヤホイール シャフトとナット	90185-24008	ナット, セルフ ロックリング	M24 × 1.5	90 ~ 130 (9.2 ~ 13.3)	1	
Fr. キャリパと Fr. フォーク	90105-10397	ボルト, ユニオン	M10 × 1.25	30 ~ 40 (3.1 ~ 4.1)	4	
ディスクブレーキ と Fr. ホイール	90149-06043	スクリュー	M6 × 1.0	14 ~ 22 (1.4 ~ 2.2)	10	ネジロック塗 布のこと
ディスクブレーキ と Rr. ホイール	90149-08009	スクリュー	M8 × 1.25	23 ~ 37 (2.3 ~ 3.8)	5	ネジロック塗 布のこと
リヤホイール スプロケットと クラッチハブ	90185-10009	ナット, セルフ ロックリング	M10 × 1.25	90 ~ 109 (9.2 ~ 11.1)	6	
フロントアクスル 割締ボルト	91314-08040	ボルト, ヘキサゴン ソケットヘッド	M8 × 1.25	18 ~ 23 (1.8 ~ 2.3)	4	

シリンダーヘッド組み付け

シリンダーヘッド締め付け方法

1. 締め付順序 1～10 に従い、1～7、10 は $25\text{N}\cdot\text{m}$ ($2.5\text{kgf}\cdot\text{m}$) で締め付け、8、9 は $30\text{N}\cdot\text{m}$ ($3.1\text{kgf}\cdot\text{m}$) で締め付ける。
2. その後、締め付順に 1～7、10 は $42\text{N}\cdot\text{m}$ ($4.2\text{kgf}\cdot\text{m}$) で締め付け、8、9 は $60.0\text{N}\cdot\text{m}$ ($6.1\text{kgf}\cdot\text{m}$) で締め付ける。

要 点

1～10 はナットの締め付順序を示す。

ネジ部、座面およびワッシャーはエンジンオイルを塗布すること。

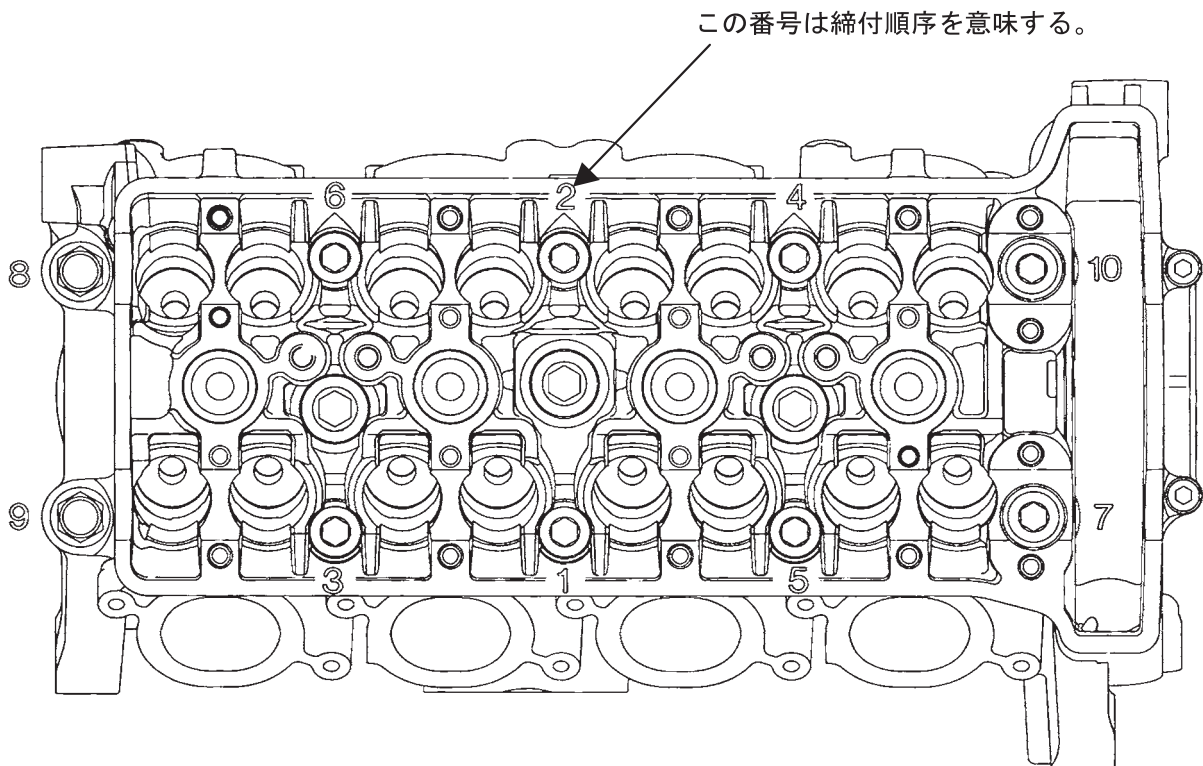

クランクケース組み付け

ボルト締め付け方法

1. 締付順序 1～10 に従って、 $20\text{N}\cdot\text{m}$ ($2.0\text{kg}\cdot\text{m}$) で締め付ける。
2. 締付順序 1～10 に従って、1本ずつ、一度緩めて再度 $12\text{N}\cdot\text{m}$ ($1.2\text{kg}\cdot\text{m}$) で締め付ける。
3. 締付順序 1～7 に従って、回転角度 $50^\circ \pm 5^\circ$ で増し締めをする。
4. 締付順序 8,9 に従って、回転角度 $75^\circ \pm 5^\circ$ で増し締めをする。
5. 締付順序 10 を、回転角度 $50^\circ \pm 5^\circ$ で増し締めをする。
6. 締付順序 11、12 に従って、 $24 \pm 2\text{N}\cdot\text{m}$ ($2.4 \pm 0.2\text{kgf}\cdot\text{m}$) で締め付ける。
7. 締付順序 13～29 に従って、 $10 \pm 2\text{N}\cdot\text{m}$ ($1.0 \pm 0.2\text{kgf}\cdot\text{m}$) で締め付ける。

要 点

1～29 はボルトの締付順序を示す。

ボルトネジ部およびワッシャ表裏両面にエンジンオイルを塗布すること。

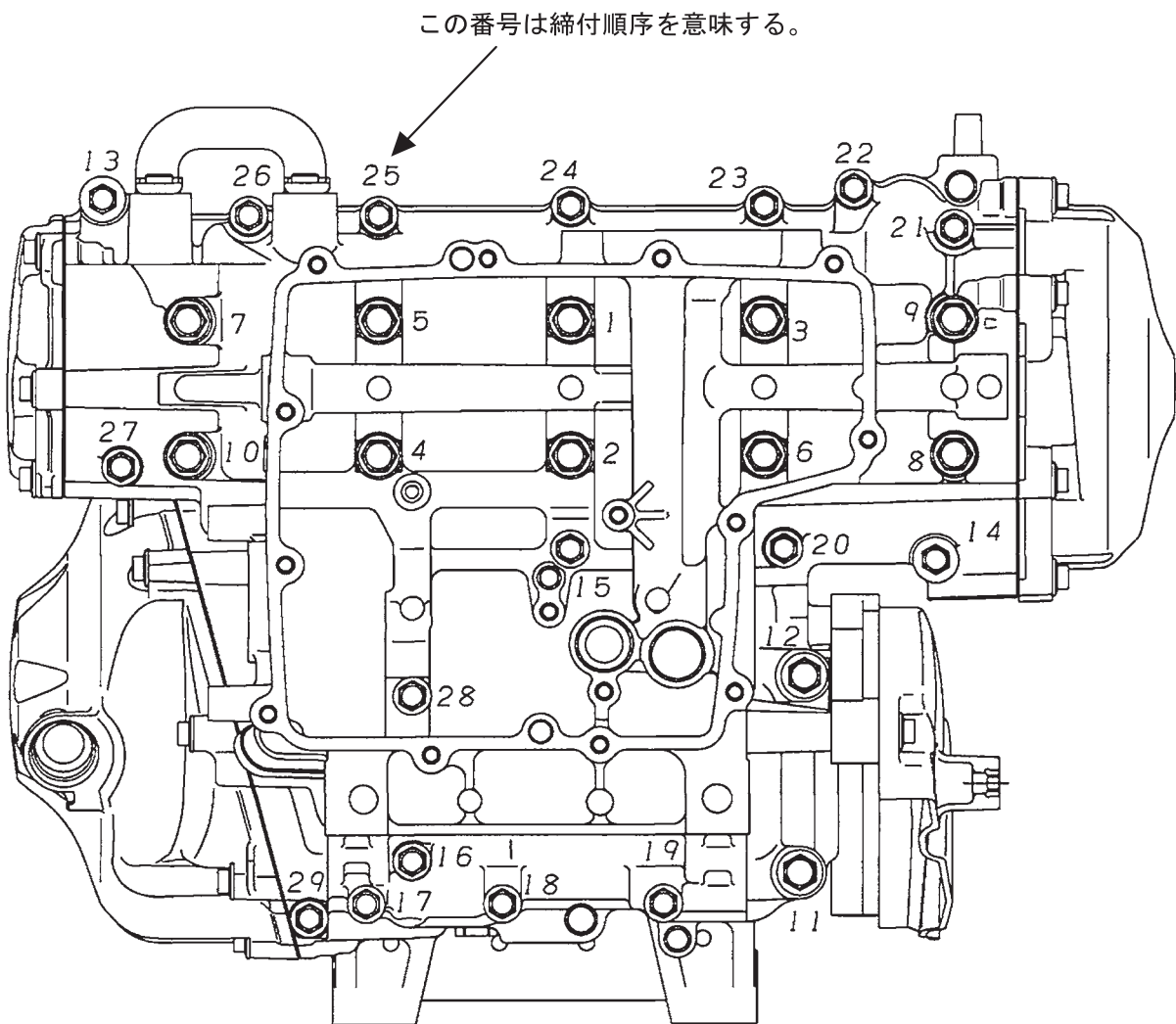

4 YZF-R6 結線図

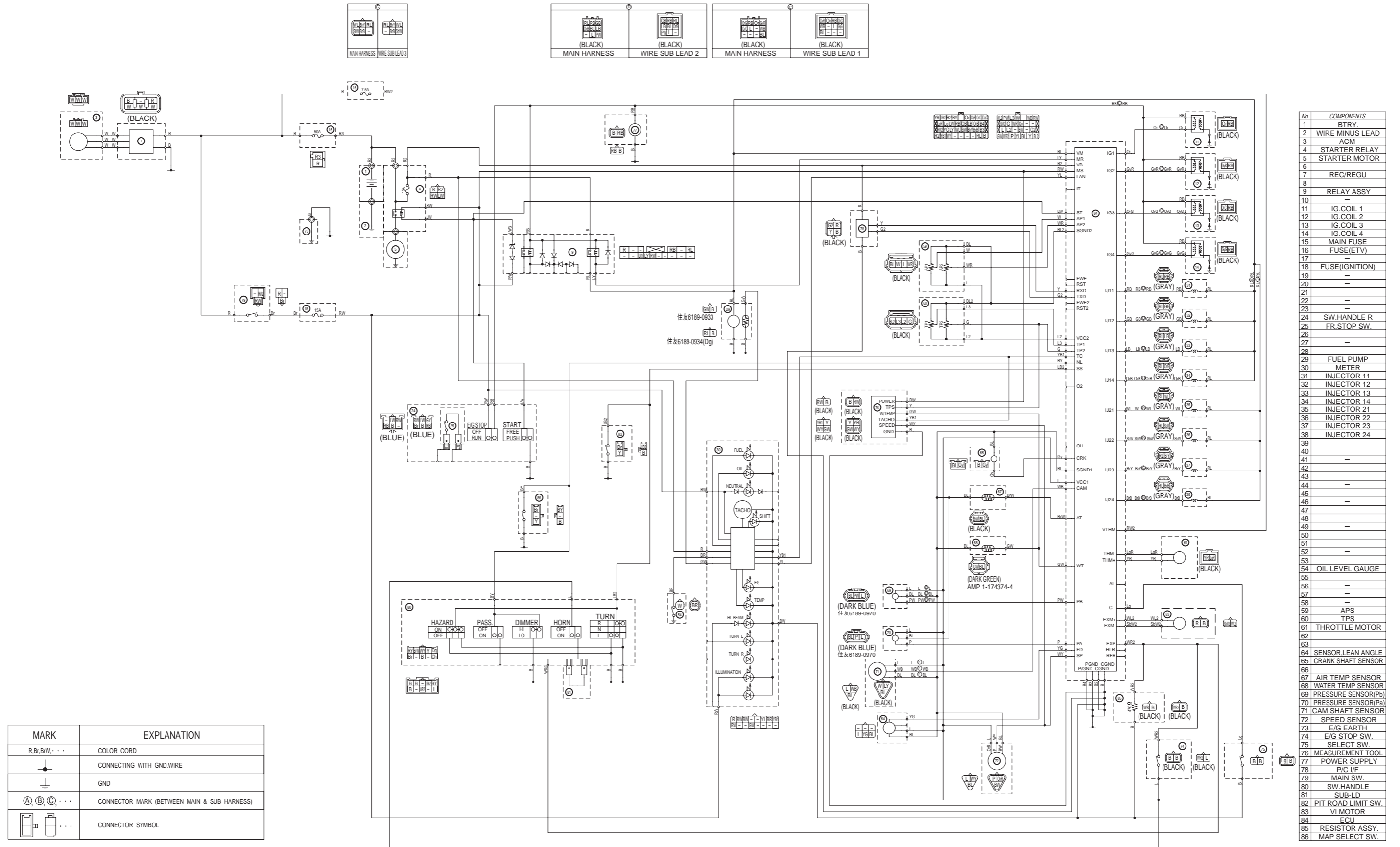

MARK	EXPLANATION
R.Br,BrW,...	COLOR CORD
	CONNECTING WITH GND.WIRE
	GND
(A) (B) (C) ...	CONNECTOR MARK (BETWEEN MAIN & SUB HARNESS)
	CONNECTOR SYMBOL

No.	COMPONENTS
1	BTRY.
2	WIRE MINUS LEAD
3	ACM
4	STARTER RELAY
5	STARTER MOTOR
6	—
7	REC/REGU
8	—
9	RELAY ASSY
10	—
11	IG.COIL 1
12	IG.COIL 2
13	IG.COIL 3
14	IG.COIL 4
15	MAIN FUSE
16	FUSE(ETV)
17	—
18	FUSE(IGNITION)
19	—
20	—
21	—
22	—
23	—
24	SW.HANDLE R
25	FR.STOP SW.
26	—
27	—
28	—
29	FUEL PUMP
30	METER
31	INJECTOR 11
32	INJECTOR 12
33	INJECTOR 13
34	INJECTOR 14
35	INJECTOR 21
36	INJECTOR 22
37	INJECTOR 23
38	INJECTOR 24
39	—
40	—
41	—
42	—
43	—
44	—
45	—
46	—
47	—
48	—
49	—
50	—
51	—
52	—
53	—
54	OIL LEVEL GAUGE
55	—
56	—
57	—
58	—
59	APS
60	TPS
61	THROTTLE MOTOR
62	—
63	—
64	SENSOR LEAN ANGLE
65	CRANK SHAFT SENSOR
66	—
67	AIR TEMP SENSOR
68	WATER TEMP SENSOR
69	PRESSURE SENSOR(Pb)
70	PRESSURE SENSOR(Pa)
71	CAM SHAFT SENSOR
72	SPEED SENSOR
73	E/G EARTH
74	E/G STOP SW.
75	SELECT SW.
76	MEASUREMENT TOOL
77	POWER SUPPLY
78	P/C I/F
79	MAIN SW.
80	SW.HANDLE
81	SUB-LD
82	PIT ROAD LIMIT SW.
83	VI MOTOR
84	ECU
85	RESISTOR ASSY.
86	MAP SELECT SW.

5 '17 YZF-R6 キットパーツ部品番号互換表

No.	PART No.		PART NAME	マニュアル 掲載ページ	REMARKS
	ワイズギア品番 (オーダー品番)	YEC 品番			
1	QYR-YSK-13S-005	13S-24713-70	CUSHION SEAT	33	
2	QYR-YSK-13S-006	13S-26302-70	THROTTLE WIRE ASSY.	37	スロットルセット スペア
3	QYR-YSK-13S-008	13S-A4890-80	AIS PLUG SET	8	
4	QYR-YSK-13S-013	13S-C6300-70	THROTTLE SET	37	ワイヤー一体式
5	QYR-YSK-13S-015	13S-R373A-70	SPARK PLUG SET	3	NGK R0373A-10
6	QYR-YSK-13S-017	13S-F2590-71	WIRE HARNESS SET	16	
7	QYR-YSK-13S-031	13S-116A0-70	PISTON SET (STD)	6	
8	QYR-YSK-13S-032	13S-1165B-70	CONNECTING ROD SET (STD)	6	
9	QYR-YSK-13S-034	13S-C2127-70	MACHINE HEIGHT ADJUSTMENT SHIM SET	29	
10	QYR-YSK-1KB-005	1KB-26281-70	CAP, GRIP UPPER	37	スロットルセット スペア
11	QYR-YSK-1KB-007	1KB-26282-70	CAP, GRIP UNDER	37	スロットルセット スペア
12	QYR-YSK-2C0-001	2C0-13414-70	GASKET, STRAINER	2	メンテナンスセット スペア
13	QYR-YSK-2C0-002	2C0-1351A-70	THROTTLE BODY CLAMP ASSY.	7	スロットルボディ用
14	QYR-YSK-2C0-003	2C0-15451-70	GASKET, CRANKCASE COVER 1	2	メンテナンスセット スペア
15	QYR-YSK-2C0-004	2C0-15456-70	GSKT., 1	2	メンテナンスセット スペア
16	QYR-YSK-2C0-005	2C0-15461-70	GASKET, CRANKCASE COVER 2	2	メンテナンスセット スペア
17	QYR-YSK-2C0-006	2C0-17460-74	SPROCKET, DRIVE 14T	14	
18	QYR-YSK-2C0-007	2C0-17460-75	SPROCKET, DRIVE 15T	14	
19	QYR-YSK-2C0-008	2C0-17460-76	SPROCKET, DRIVE 16T	14	
20	QYR-YSK-2C0-009	2C0-25100-70	FRONT SPARE WHEEL ASSY.	34	黒
21	QYR-YSK-2C0-010	2C0-25300-70	REAR SPARE EHEEL ASSY.	35	黒
22	QYR-YSK-2C0-015	2C0-26391-70	CLIP, WIRE 1	37	スロットルセット スペア
23	QYR-YSK-2C0-017	2C0-A5491-70	ENGINE PROTECTOR SET	24	
24	QYR-YSK-2C0-018	2C0-A6321-70	FRICTION PLATE SET	11	
25	QYR-YSK-2C0-019	2C0-A6330-70	CLUTCH SPRING SET	10	
26	QYR-YSK-2C0-020	2C0-A7463-70	SPROCKET NUT SET	15	
27	QYR-YSK-2C0-021	2C0-C117G-70	CHASSIS PROTECTOR SET	25	
28	QYR-YSK-2C0-023	2C0-C3495-80	STEERING DAMPER STAY SET	32	オーリンズ SD121 用

No.	PART No.		PART NAME	マニュアル 掲載ページ	REMARKS
	ワイズギア品番 (オーダー品番)	YEC 品番			
29	QYR-YSK-2C0-064	2C0-MAINT-72-J	MAINTENANCE SET	2	
30	QYR-YSK-2C0-067	2C0-C1707-81	OIL CATCH TANK SET	27	
31	QYR-YSK-2C0-070	2C0-11411-70	CRANK SHAFT (STD)	6	
32	QYR-YSK-2C0-072	2C0-11181-71	GASKET,CYLINDER HEAD	4	
33	QYR-YSK-2C0-073	2C0-11181-81	GASKET,CYLINDER HEAD	4	
34	QYR-YSK-2C0-074	2C0-11181-86	GASKET,CYLINDER HEAD	4	
35	QYR-YSK-2C0-075	2C0-11181-76	GASKET,CYLINDER HEAD	4	
36	QYR-YSK-2C0-077	2C0-8591A-94	ECU SET	20	FI マッチングシステムソフトウェア含む
37	QYR-YSK-2CR-010	2CR-8533A-70	CABLE, INTERFACE	21	USB タイプ
38	QYR-YSK-2CX-001	2CX-23151-70	SPRG., Fr. FORK (9.0N/mm)	30	
39	QYR-YSK-2CX-002	2CX-23151-75	SPRG., Fr. FORK (9.5N/mm)	30	
40	QYR-YSK-2CX-003	2CX-23151-80	SPRG., Fr. FORK (10.0N/mm)	30	
41	QYR-YSK-2CX-004	2CX-23151-85	SPRG., Fr. FORK (10.5N/mm)	30	
42	QYR-YSK-2CX-005	2CX-22222-7B	SPRG., Rr. SHOCK (93N/mm)	28	
43	QYR-YSK-2CX-006	2CX-22222-7A	SPRG., Rr. SHOCK (98N/mm)	28	
44	QYR-YSK-2CX-007	2CX-22222-70	SPRG., Rr. SHOCK (103N/mm)	28	
45	QYR-YSK-2CX-008	2CX-22222-75	SPRG., Rr. SHOCK (108N/mm)	28	
46	QYR-YSK-2CX-009	2CX-22222-80	SPRG., Rr. SHOCK (113N/mm)	28	
47	QYR-YSK-2CX-010	2CX-22222-85	SPRG., Rr. SHOCK (118N/mm)	28	
48	QYR-YSK-4B1-001	4B1-16391-70	SHIM	12	
49	QYR-YSK-4B1-003	4B1-16377-70	NUT,LOCK	12	
50	QYR-YSK-4C8-045	4C8-25441-71	SPROCKET, REAR 41T	36	
51	QYR-YSK-4C8-046	4C8-25442-71	SPROCKET, REAR 42T	36	
52	QYR-YSK-4C8-047	4C8-25443-71	SPROCKET, REAR 43T	36	
53	QYR-YSK-4C8-048	4C8-25444-71	SPROCKET, REAR 44T	36	
54	QYR-YSK-4C8-049	4C8-25445-71	SPROCKET, REAR 45T	36	
55	QYR-YSK-4C8-050	4C8-25446-71	SPROCKET, REAR 46T	36	
56	QYR-YSK-4C8-051	4C8-25447-71	SPROCKET, REAR 47T	36	
57	QYR-YSK-4C8-052	4C8-25448-71	SPROCKET, REAR 48T	36	

No.	PART No.		PART NAME	マニュアル 掲載ページ	REMARKS
	ワイズギア品番 (オーダー品番)	YEC 品番			
58	QYR-YSK-4C8-053	4C8-25449-71	SPROCKET, REAR 49T	36	
59	QYR-YSK-4C8-054	4C8-25450-71	SPROCKET, REAR 50T	36	
60	QYR-YSK-4C8-055	4C8-25451-71	SPROCKET, REAR 51T	36	
61	QYR-YSK-4C8-056	4C8-25452-71	SPROCKET, REAR 52T	36	
62	QYR-YSK-5FL-003	5FL-R045Q-70	SPARK PLUG SET	3	NGK R0045Q-10
63	QYR-YSK-5SL-001	5SL-26243-71	TUBE, GUIDE	37	スロットルセット スペア

