

YZF-R6ST 2022 **KIT MANUAL**

はじめに

このマニュアルはモーターサイクルの知識、経験がある人を対象に記述しています。パーツの組み込み、メンテナンスは、ヤマハ発動機(株)から発行されている YZF-R6 サービスマニュアルを参考にしてください。

YZF-R6 レーシングキットはベース車両 YZF-R6 を FIM 競技規則に基づいて商品設計がされていますが、開催されている全ての競技に対応するわけではございません。レースでの使用に際しては、主催者が発行する競技規則を確認の上お客様ご自身の判断により装着をお願い致します。

保証について

これらのパーツはクレームの対象部品ではないことを、ご承知おきください。

これらのパーツに起因するトラブルについては一切の責任を負いません。

おねがい

このキットパーツはレース専用です。一般公道走行用に使用しないでください。

キットパーツの仕様や使用方法、このマニュアルの記載内容は予告なく変更する場合があります。

部品番号と部品名称について

このマニュアルのキット名称、部品名称等は英語で表記されています。

ご了承ください。

2008 年より、キットパーツオーダー品番がワイズギア品番となりました。巻末に従来の品番 (YEC 品番) との互換表がありますので参考にしてください。

パーツリスト上の記号について

- ☆印部品はキットセットに含まれますが、ヤマハ純正部品ですので、単品で必要な場合ヤマハ部品販売店にて購入することができます。
- 印部品は、キットセット部品であっても単品で購入することができます。

	No.	PART No.	PART NAME	Q' TY	REMARKS
○	1	QYR-YSK-4C8-001	GASKET, CYLINDER HEAD 1	3	t=0.30mm
☆	2	5VY-11351-00	GASKET, CYLINDER 1	3	
☆	3	4C8-11603-00	PISTON RING SET	12	
	4	5VY-1165A-01	BOLT, CONNECTING ROD SPECIAL	24	
☆	5	93450-18157	CIRCLIP	24	
☆	6	3P6-12129-00	SEAL, VALVE STEM OIL 2	24	INT
☆	7	4SV-12119-00	SEAL, VALVE STEM OIL	24	EXT
○	8	QYR-YSK-4C8-005	GASKET, STRAINER	3	(ANTI STICK TYPE)
☆			COVER 1	3	ACM

シンボルマーク

本書では正しい取り扱いおよび点検整備に関する必要な事項を下記シンボルマークで表示しています。



安全に係る注意情報を示してあります



警告

取扱いを誤った場合、死亡、重傷、障害に至る可能性が想定される場合を示してあります

注意

取扱いを誤った場合、物的損害の発生が想定される場合を示してあります

要点

正しい操作の仕方や点検整備上のポイントを示してあります

目次

1	基本仕様	1
2	キットパーツ	2
2-1	電装部品	2
1.	ワイヤーハーネスセット (QYR-YSK-BN6-002)	2
2.	ECUセット (QYR-YSK-BN6-019, QYR-YSK-BN6-020)	11
3.	インターフェースケーブル (QYR-YSK-2CR-010)	13
4.	CCU COMP. (QYR-YSK-2KS-008)	15
2-2	エンジン部品	20
5.	メンテナンスセット (QYR-YSK-2C0-064)	20
6.	スパークプラグセット (QYR-YSK-5FL-003, QYR-YSK-13S-015)	21
7.	ヘッドガスケット	22
8.	ピストンセット (QYR-YSK-13S-031)	24
9.	コネクティングロッドセット (QYR-YSK-13S-032)	24
10.	クランクシャフト (QYR-YSK-2C0-070)	24
11.	スロットルボディクランプアセンブリ (QYR-YSK-2C0-002)	25
12.	エアファンネルセット (QYR-YSK-BN6-018)	26
13.	AIS プラグセット (QYR-YSK-13S-008)	30
14.	クラッチスプリングセット (QYR-YSK-2C0-019)	32
15.	フリクションプレートセット (QYR-YSK-2C0-018)	33
16.	スリッパークラッチセッティングセット (QYR-YSK-4B1-005)	34
17.	ドライブsprocket	36
18.	sprocketナットセット (QYR-YSK-2C0-020)	37
2-3	車体部品	36
19.	オイルキャッチタンクセット (QYR-YSK-2C0-067)	38
20.	リヤショックスプリング	39
21.	フロントフォークスプリング	40
22.	シートクッション (QYR-YSK-13S-005)	42
22.	フロントスペアホイール ASSY. (QYR-YSK-BN6-012)	43
23.	リヤスペアホイール ASSY. (QYR-YSK-BN6-013)	44
24.	リヤsprocket	45
25.	チューブガイド (QYR-YSK-2CR-043)	46
3	締め付けトルク一覧表	47
4	YZF-R6 結線図	57
5	YZF-R6 キットパーツ部品番号互換表	59

1 基本仕様

仕様	ST	
排気量	599cc	
最大回転数（リミッター制御回転数）	16000rpm	
ボア／ストローク	67.0 × 42.5mm	
バルブタイミング（イベントアングル）	INT.	105°
	EXT.	110°
スキッシュハイト	INT.	0.65~0.75mm
	EXT.	0.95~1.00mm
バルブとピストンのクリアランス	INT.	1.05mm（ATDC12°）
	EXT.	1.62 mm（BTDC12°）
バルブ（タペット）クリアランス	INT.	0.12~0.19mm
	EXT.	0.16~0.23mm

2 キットパーツ

2-1 電装部品

1. ワイヤーハーネスセット (QYR-YSK-BN6-002)

パーツリスト

	No.	PART No.	PART NAME	Q'TY	REMARKS
	1	BN6-82590-70	WIRE HARNESS ASSY.	1	
○	2	QYR-YSK-BN6-016	WIRE, SUB-LEAD for TH INJECTOR	1	TH インジェクタ
○	3	QYR-YSK-BN6-017	WIRE, LEAD for METER	1	METER
○	4	QYR-YSK-2CR-075	WIRE, LEAD for FUEL PUMP	1	FUEL PUMP
☆	5	5GF-83976-00	SW., HANDLE 1	1	TAIL_LIGHT 用 SW
	6	BN6-2128A-70	BRKT., REGULATOR 1	1	
☆	7	90480-13003	GROMMET	1	
☆	8	90560-06201	SPACER	2	
☆	9	90111-06051	BOLT, HEX. SOCKET BUTTON	4	
☆	10	92907-06200	WASHER, PLAIN	1	

R6J20201001Rev

このワイヤーハーネスは STD に対して灯火類の結線を削除し軽量化した部品です。

注意

- ・ メインスイッチのカプラーを外してから組み付け作業を始めてください。
- ・ 走行に必要な電力を確保するために AC GENERATOR は取り外さないでください。バッテリーだけの使用は、短時間で走行不可能となります。
- ・ このワイヤーハーネスは、KIT ECU (QYR-YSK-BN6-011/-014/-015/-019/-020) との組合せでなければ機能しません。
- ・ このワイヤーハーネスと ECU の組合せは '17 ~ '22 モデル以外の車両には使用できません。
- ・ KIT ECU を初めて使用する場合は、YMS を使用しベースマップの書き込み作業を実施してから使用してください。
- ・ Hydraulic unit assy. は必ずこのワイヤーハーネスと結線してください。KIT ECU を使用すると ABS は機能しませんが結線しないと、全ての電子制御は機能しません。なお、Hydraulic unit assy. の車載位置は次頁以降を参考に STD の位置から変更してください。

組み付け方法

1. STD のワイヤーハーネスを車体から取り外します。
2. ラジエーター左側に取り付けられている STD のレクチファイヤー / レギュレータを車体から取り外します。

3. 本セットに同梱されているブラケットレギュレータ等を使用し、下図の位置に取り外したレクチファイヤー/レギュレータを取り付けます。

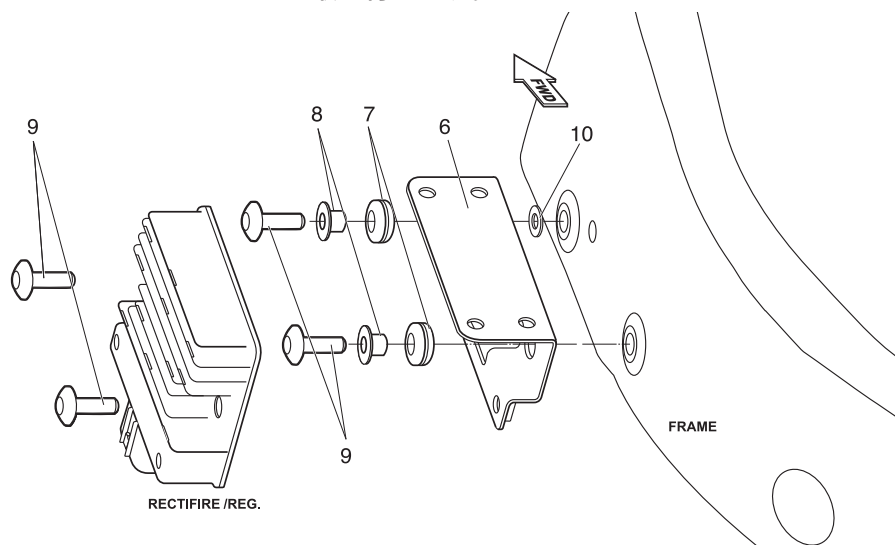

4. 車両右側に取り付けられている Hydraulic unit assy. を取り外します。
 5. シート下の EXUP モーターを取り外します。
 6. EXUP モーターを取り外した場所に Hydraulic unit assy. を取り付けるために加工作業が必要です。下の画像を参考に加工作業を行なってください。

要 点

Hydraulic unit assy. を設置するには取り付けスペースを確保する加工作業が必要です。

加工前

加工後

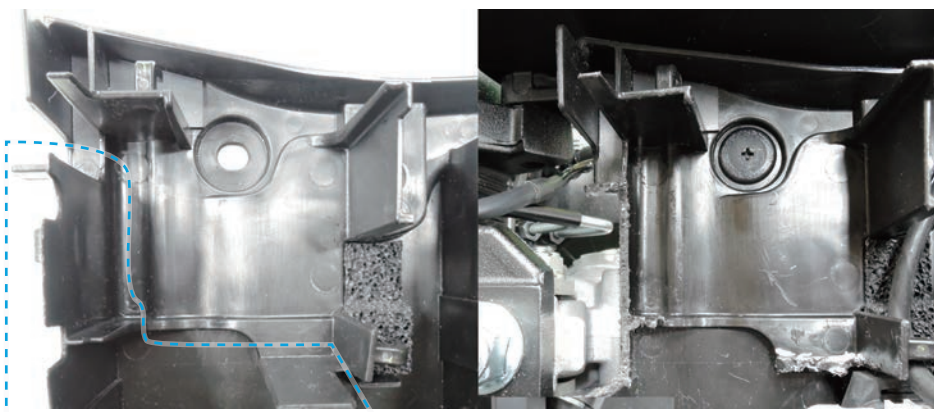

加工前

加工後

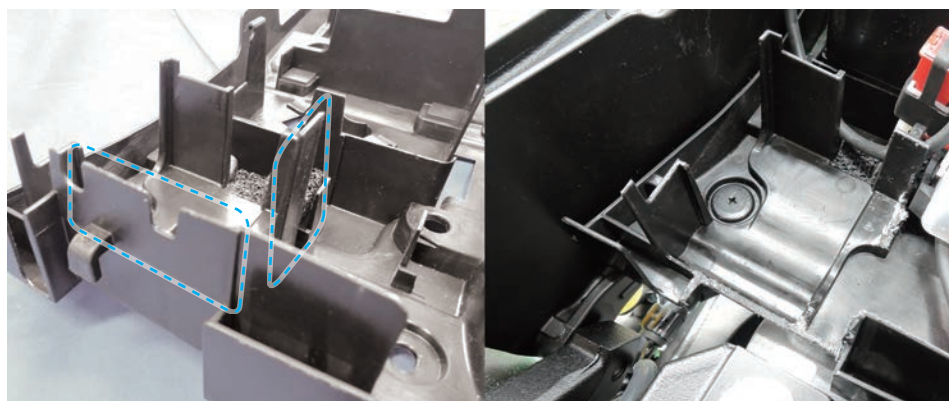

7. スポンジやゴムシートなどの緩衝材を各自用意してください。6で加工した場所にそれらの緩衝材を敷き、Hydraulic unit assy. の大きさに合わせて衝撃吸収材を切断加工します。

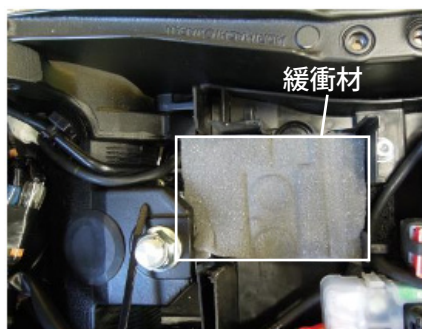

8. 衝撃吸収材の上に Hydraulic unit assy. を取り付けます。

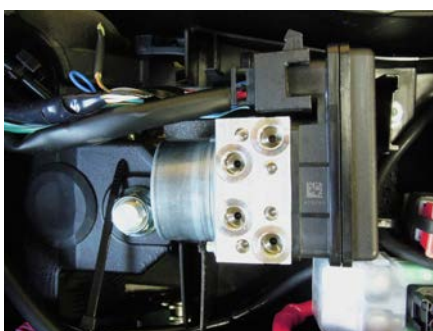

要 点

下図の矢印部分に設置されてるゴムバンドで Hydraulic unit assy. を固定してください。

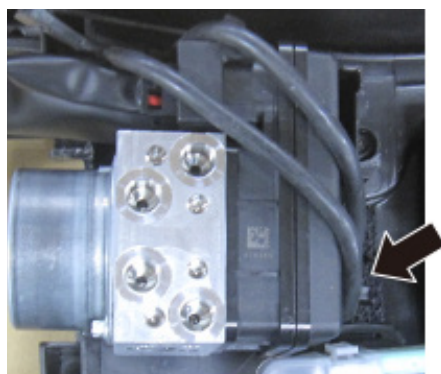

9. 以下を参考にワイヤーハーネスを車体に組み付けます。

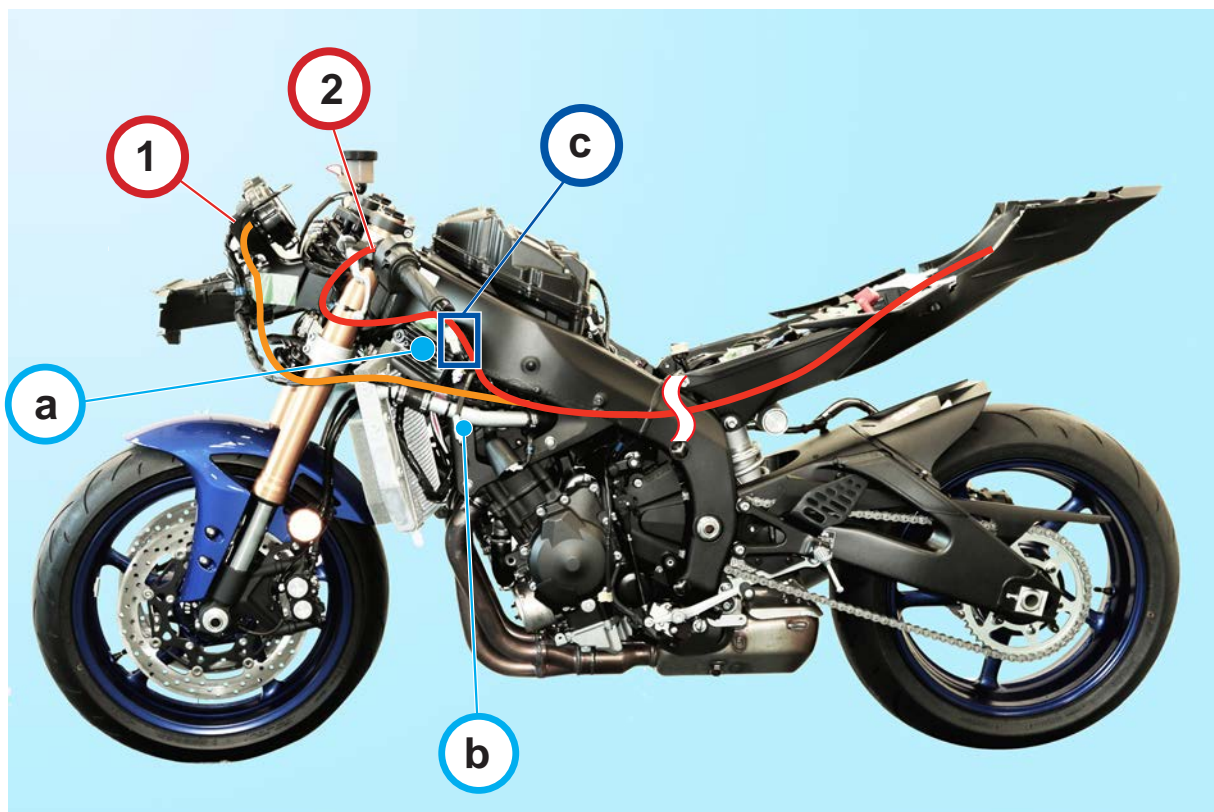

それぞれのワイヤリードは表中の部品に接続します。

1	BN6-83553-70
	WIRE, LEAD for METER
	METER
	AIR TEMP SENSOR
	PRESSURE SENSOR

2	BN6-82590-70
	WIRE HARNESS ASSY.
	MAIN SW
	SW.HANDLE L 1/2
	POWER SUPPLY 2

以下の部品の位置を正しく確認してください。

a RECTIFIER/REGULATOR

b SELECT SW.

要 点 _____

c SW.HANDLE L 1,2 などに接続するハーネスを 6 BLKT.,REGULATOR 1 にインシュロックを使用し固定する。

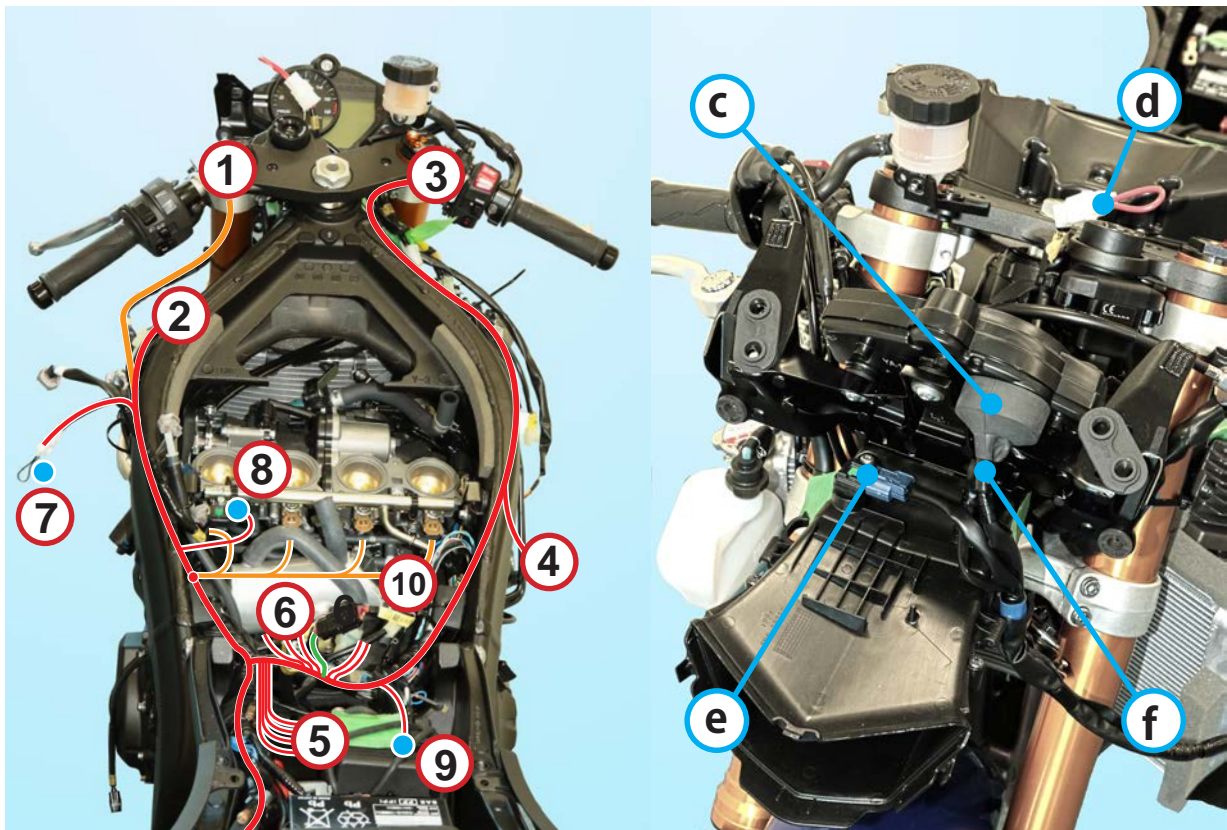

それぞれのワイヤリードは表中の部品に接続します。

BN6-83553-70 WIRE, LEAD for METER	
1	METER
	AIR TEMP SENSOR
	PRESSURE SENSOR

BN6-82590-70 WIRE HARNESS ASSY.	
2	MAIN SW
	SW. HANDLE L 1/2
	POWER SUPPLY 2
3	APS
	THROTTLE MOTOR
	TPS
	PC/IF
	FR WHEEL SENSOR
	SW HANDLE R 2/3
4	WATER TEMP SENSOR
	RR WHEEL SENSOR
5	GEAR PO. SENSOR
	VI MOTOR
	NEUTRAL SW. LIGHT SW.
6	OIL SW.
	SHIFT SW.
	CRANK SHAFT SENSOR
	WIRE SUBLEAD 1/4
	WIRE, LEAD for FUEL PUMP

BN6-82590-70 WIRE HARNESS ASSY.	
7	SELECT SW.
8	PRESSURE SENSOR
9	ABS ECU (Hydraulic unit assy.)

BN6-82386-70 WIRE, SUB-LEAD for THINJECTOR	
10	TH INJECTOR

以下の部品の位置を正しく確認してください。

- c** METER
- d** MAIN SW.
- e** AIR TEMP SENSOR
- f** PRESSURE SENSOR

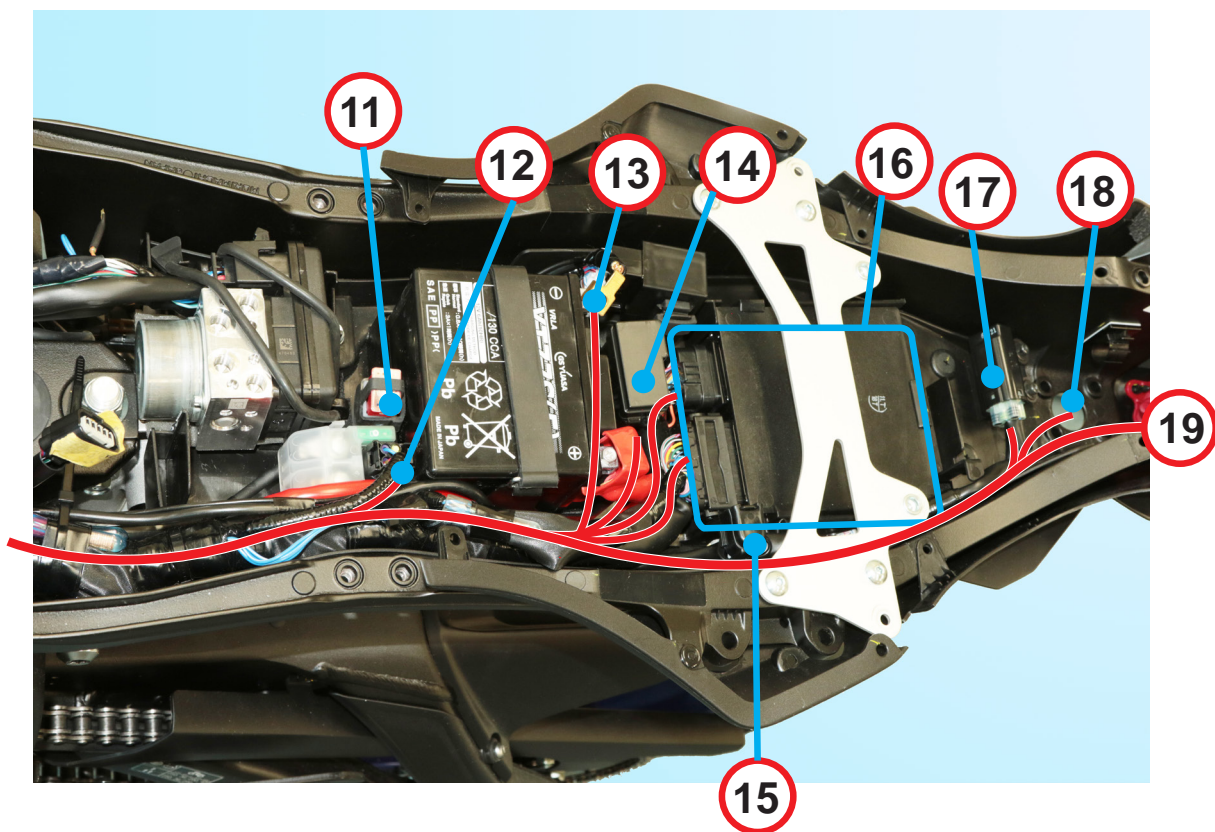

それぞれのワイヤリードは表中の部品に接続します。

BN6-82590-70 WIREHARNASS ASSY.	
11	MAIN FUSE
12	ST.RELAY 1
13	RELAY ASSY.
14	FUSE BOX 1
15	SERVICE TOOL
16	ECU
17	LEAN ANGLE SENSOR
18	POWER SUPPLY
19	TAIL LIGHT

BN6-82590-70 WIRE HARNESS ASSY. 詳細

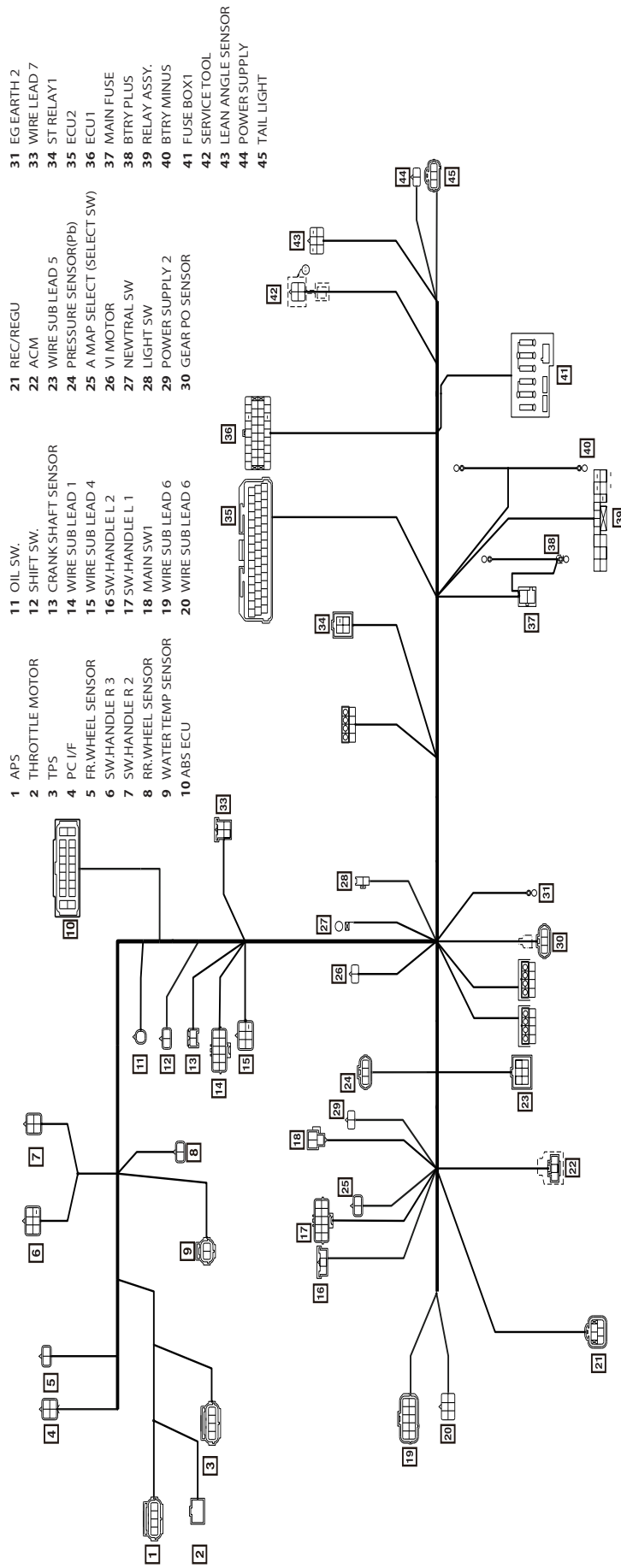

BN6-82386-70 WIRE, SUB-LEAD for TH INJECTOR 詳細

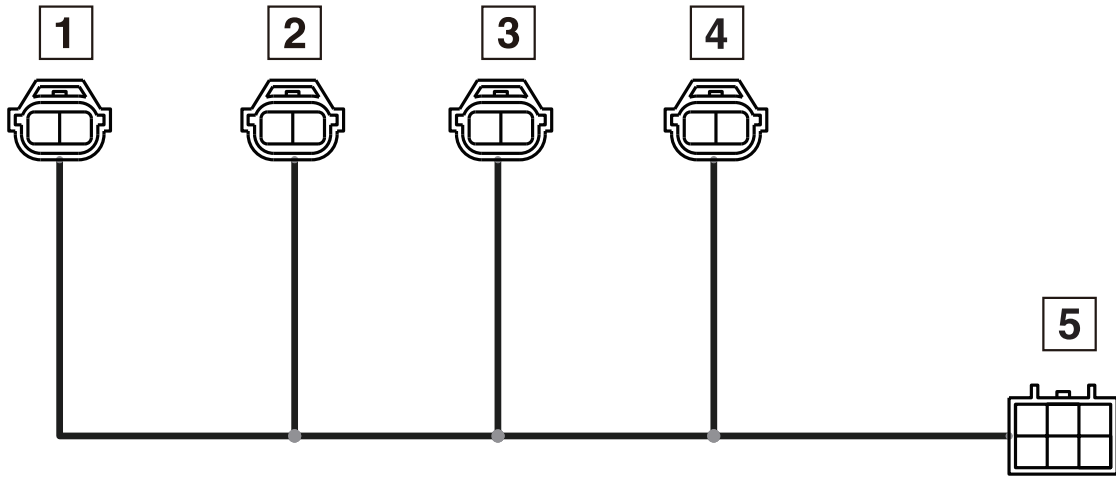

- 1 INJECTOR_41
- 2 INJECTOR_31
- 3 INJECTOR_21
- 4 INJECTOR_11
- 5 MAIN_HARNES

BN6-83553-70 WIRE, LEAD for METER 詳細

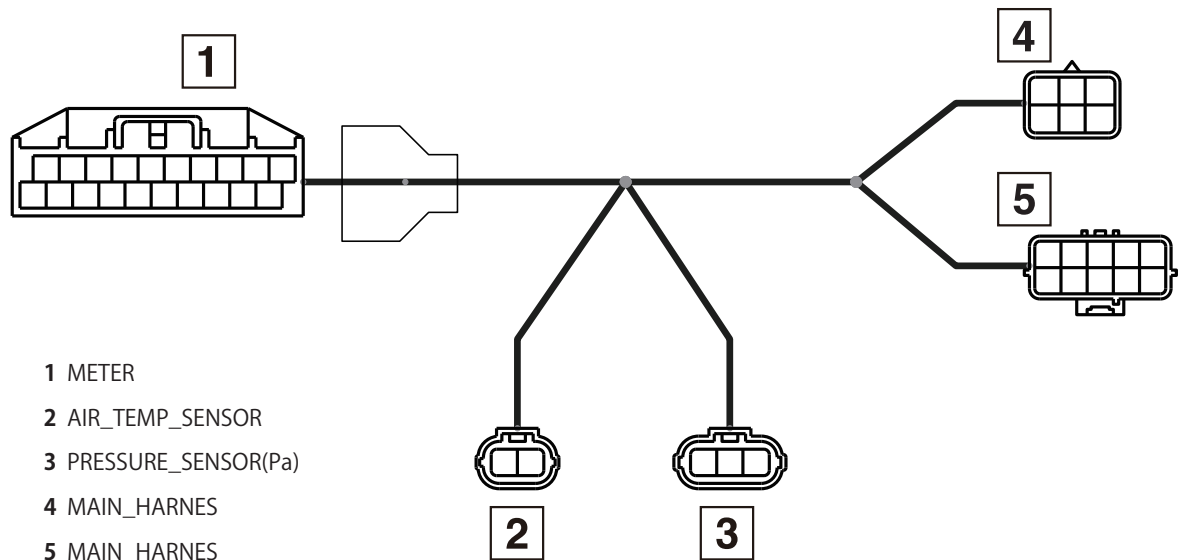

- 1 METER
- 2 AIR_TEMP_SENSOR
- 3 PRESSURE_SENSOR(Pa)
- 4 MAIN_HARNES
- 5 MAIN_HARNES

各スイッチの名称と機能

- 左右のハンドルに設置したスイッチの名称と機能を以下の図で説明します。

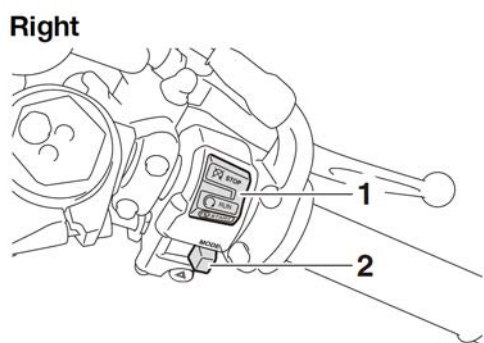

- 1 スタータースイッチ エンジンストップスイッチ
STD と同じ機能です。詳細は STD のオーナーズマニュアルを参照してください。
- 2 モードスイッチ
STD と同じ機能です。詳細は STD のオーナーズマニュアルを参照してください。

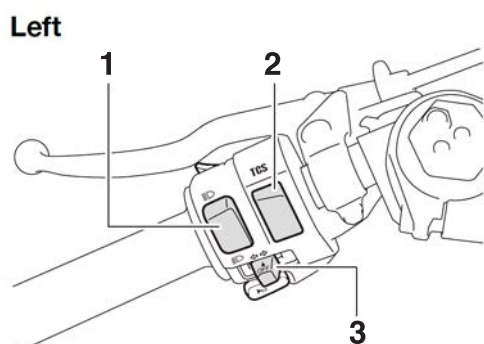

- 1 マップセレクトスイッチ
☰D : Map1
☰D : Map2
- 2 TCS スイッチ
TCS スイッチの詳細は STD のオーナーズマニュアルを参照してください。
- 3 ピットロードリミッター
"◀""⇒": いずれに切り替えてもリミッターが機能します。
"▲ OFF": 押し込むことでリミッター機能が解除されます。

2. ECU セット (QYR-YSK-BN6-019, QYR-YSK-BN6-020)

パーツリスト

No.	PART No.	PART NAME	Q'TY	REMARKS
1	QYR-YSK-BN6-019	ECU for STK	1	
2	B3L-2818Y-73	CD	1	YMS SOFT & MANUAL

・本セットの ECU にはエアファンネル純正品仕様のベースデータ (R6-22_BaseData_A0-STD_STK.ycz) が書き込まれています。

パーツリスト

No.	PART No.	PART NAME	Q'TY	REMARKS
1	QYR-YSK-BN6-020	ECU for STK(TCS/LIF off)	1	
2	B3L-2818Y-73	CD	1	YMS SOFT & MANUAL

・本セットの ECU にはエアファンネル純正品仕様のベースデータ (R6-22_BaseData_B0-STD_STK.ycz) が書き込まれています。

- この ECU セットとキットのワイヤーハーネスを使用することにより燃料噴射、点火時期等の調整 (セッティング) をすることができます。
- 燃料噴射、点火時期等の調整 (セッティング) 方法は本セットに同梱されている CD 中のマニュアルをご参照ください。
- キットハーネスの 2 極のカプラー⑦の抜き差しによりエアファンネル純正品仕様とエアファンネル QYR-YSK-BN6-018 仕様のモード切替を行うことができます。

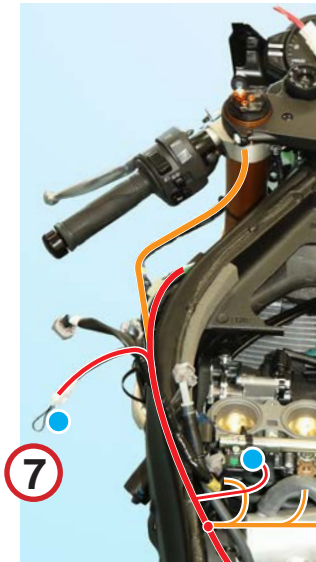

BN6-82590-70 WIREHARNESS ASSY.
7

カプラーを接続した状態ではエアファンネル QYR-YSK-BN6-018 仕様となります。
カプラーを外した状態にするとエアファンネル純正品仕様となります。
出荷時はカプラーは接続された状態になっています。

※ 推奨マフラー

Akrapovic 製 (仕様の詳細はホームページにて確認してください。)

Web <https://www.akrapovic.com/en/intro?returnUrl=%2F>

- QYR-YSK-BN6-019 ECU は TCS/LIF 機能を使用することができます。
- QYR-YSK-BN6-020 ECU は TCS/LIF 機能を使用できません。

モデル	ECU	ワイヤーハーネスセット	エアファンネルセット
2008	2C0-8591A-80 2C0-8591A-90 2C0-8591A-91 2C0-8591A-92 2C0-8591A-93 2C0-8591A-94	13S-F82590-70 13S-F82590-71	YZF-R6 純正部品使用
2009			
2010			
2011			
2012			
2013			
2014			
2015			
2016			
2017	QYR-YSK-BN6-011 QYR-YSK-BN6-014 QYR-YSK-BN6-015 QYR-YSK-BN6-019 QYR-YSK-BN6-020	QYR-YSK-BN6-002	YZF-R6 純正部品使用
2018			
2019			
2020			
2021			
2022			
2017	QYR-YSK-BN6-019 QYR-YSK-BN6-020	QYR-YSK-BN6-002	QYR-YSK-BN6-018
2018			
2019			
2020			
2021			
2022			

※ 決められた組合せ以外で使用しないでください。

3. インターフェースケーブル (QYR-YSK-2CR-010)

パーツリスト

No.	PART No.	PART NAME	Q'TY	REMARKS
1	QYR-YSK-2CR-010	CABLE, INTERFACE	1	USB
2	2CR-N81CD-71-1	CD	1	USB ドライバー Windows10 対応

- 本品は、キットのワイヤーハーネスと YEC FI Matching System (YMS) がインストールされているパソコンをつなぐケーブルです。
- YMS の使用方法については、YMS マニュアルをご参照ください。
- ケーブルを初めてパソコンに接続するときには、USB ドライバをインストールする必要があります。インストール方法は CD に入っている USB ドライバインストールマニュアルをご参照ください。

セルフダイアグノーシス機能

- 市販の OBD ツールにヤマハ純正部品「90890-03249 OBD/GST LEADWIRE KIT」を用いて車両と繋ぐことで下記の CODE をご確認ください。

「90890-03249 OBD/GST LEADWIRE KIT」はヤマハ部品販売店でご購入いただけます。

DTC CODE	DTC 英語名記 / 確認欄	故障モード
P0916	Gear Shift Position Circuit Low	断線 / 短絡
P0917	Gear Shift Position Circuit High	天絡
P0340	Camshaft Position Sensor "A" Circuit Bank 1 or Single Sensor	作動しない
P0335	Crankshaft Position Sensor "A" Circuit	作動しない
P0107	Manifold Absolute Pressure/Barometric Pressure Sensor Circuit Low	地絡
P0108	Manifold Absolute Pressure/Barometric Pressure Sensor Circuit High	断線 / 天絡
P0122	Throttle/Pedal Position Sensor/Switch "A" Circuit Low	地絡
P0123	Throttle/Pedal Position Sensor/Switch "A" Circuit High	断線 / 天絡
P0222	Throttle/Pedal Position Sensor/Switch "B" Circuit Low	地絡
P0223	Throttle/Pedal Position Sensor/Switch "B" Circuit High	断線 / 天絡
P2135	Throttle/Pedal Position Sensor/Switch "A" / "B" Voltage Correlation	偏差異常
P0069	Manifold Absolute Pressure - Barometric Pressure Correlation	不一致
P1004	Manifold Absolute Pressure - Cylinder Identification MAP Correlation	不一致
P0117	Engine Coolant Temperature Sensor 1 Circuit Low	地絡
P0118	Engine Coolant Temperature Sensor 1 Circuit High	断線 / 天絡
P0112	Intake Air Temperature Sensor 1 Circuit Low Bank 1	地絡
P0113	Intake Air Temperature Sensor 1 Circuit High Bank 1	断線 / 天絡
P2228	Barometric Pressure Sensor "A" Circuit Low	地絡
P2229	Barometric Pressure Sensor "A" Circuit High	断線 / 天絡
P0351	Ignition Coil "A" Primary Control Circuit/Open	作動しない
P0352	Ignition Coil "B" Primary Control Circuit/Open	作動しない
P0353	Ignition Coil "C" Primary Control Circuit/Open	作動しない
P0354	Ignition Coil "D" Primary Control Circuit/Open	作動しない
P0201	Cylinder 1 Injector "A" Circuit	作動しない
P0500	Vehicle Speed Sensor "A" Circuit	信号無し
P0657	Actuator Supply Voltage "A" circuit/Open	異常
P062F	Internal Control Module EEPROM Error	書き込みエラー
P1602	Internal Control Module Shutoff Circuit	異常
P0560	System Voltage	異常
P0601	Internal Control Module Memory Checksum Error	チェックサムエラー
P0606	Control Module Processor	CPU 間通信異常 サブ CPU ROM/RAM 異常 メイン CPU 演算異常 CC キャンセル状態不一致 TP1 増幅値異常
P2122	Throttle/Pedal Position Sensor/Switch "D" Circuit Low	断線 / 地絡
P2123	Throttle/Pedal Position Sensor/Switch "D" Circuit High	天絡
P2127	Throttle/Pedal Position Sensor/Switch "E" Circuit Low	地絡
P2128	Throttle/Pedal Position Sensor/Switch "E" Circuit High	断線 / 天絡
P2138	Throttle/Pedal Position Sensor/Switch "D" / "E" Voltage Correlation	偏差異常
P0638	Throttle Actuator Control Range/Performance Bank 1	作動しない
P2158	Vehicle Speed Sensor "B" Circuit	信号無し
P1E70	YDT イベント	実施判定

4. CCU COMP. (QYR-YSK-2KS-008)

CCU (Communication control unit) は車両情報のチェックやセッティングを容易化し、ライダーとマシンの親和性を高めます。

CCU COMP. は CCU ASSY. と GPS ユニットから構成されています。

タブレット端末にアプリをダウンロードして使用してください。

RACING KIT PARTS の CCU は、汎用のアナログ電圧 (0 ~ 5V) インターフェースを付加しました。

標準機能につきましては、本書のほかに車両の OWNER'S MANUAL やストアアプリの説明文も参照してください。

R6J20220202Rev



パーツリスト

	No.	PART No.	PART NAME	Q'TY	REMARKS
	1	2KS-85810-72	CCU ASSY.	1	専用ソフト組み込み
☆	2	2KS-88107-00	GPS ユニット	1	
	3	2KS-85721-71	サブハーネス	1	
			アプリ		App Store / Google Play Store よりダウンロード

構成品

CCU ASSY.

(専用ソフト組み込み)



サブハーネス



GPS ユニット



アプリ

App Store / Google Play Store よりダウンロード

要 点

CCU ユニットの機能

- ・ データロギング (GPS 測位情報、車両情報、アナログ電圧)
- ・ ライン通過検出
- ・ 無線 LAN 親機 (IEEE 802.11b/g/n)

準備

- 車両へユニット類を取り付けます。

要 点

AIN-1 (アナログ Ch1) は Gray (灰) Black (黒)、AIN-2 (アナログ Ch2) は Purple (紫) Black (黒) のケーブルとなります。

要 点

CCU ユニットに記載されている S/N: の 8 桁の数字は、タブレット端末と CCU の無線 LAN 接続時のパスワードに必要となりますので、メモなどで数字を控えておいてください。



要 点

初めて使用する際は、走行前にメーターの GPS アイコンが表示されているか確認してください。(屋外でも GPS が測位されるまでに 10 分程度かかることがあります)

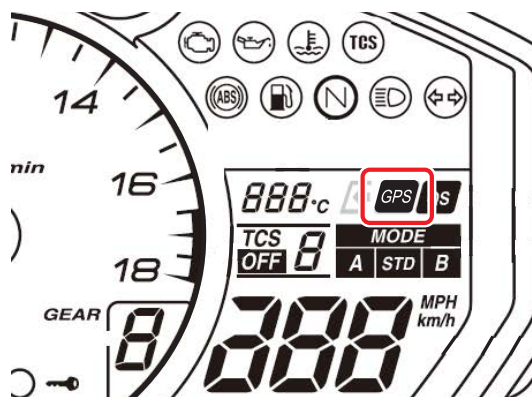

注 意

GPS が測位できていない場合は、ロギングに影響が出ます。

- タブレット端末にアプリをダウンロードします。

要 点

Android 版は Google Play Store にアクセスして「Y-TRAC」「CCU Config」をダウンロードします。



iOS 版は App Store にアクセスして「Y-TRAC」をダウンロードします。(CCU Config の機能を Y-TRAC に内蔵しています)



本書のアプリ画面は、iOS 版のものとなります。

使用方法

	タブレット端末の操作	使用アプリ	無線 LAN 接続先
走行前	サーキットのレコードラインを地図上に引き ます。(図 1 参照)	CCU Config (iOS 版は Y-TRAC)	インターネット
	レコードラインを CCU に送信します。	CCU Config (iOS 版は Y-TRAC)	CCU
	CCU のロギングモードを「Track」にします。 (図 2 参照)	CCU Config (iOS 版は Y-TRAC)	CCU
走行中			
走行後	CCU からロギングデータをダウンロードし ます。	Y-TRAC	CCU
	ロギングデータ (地図あり) を表示します。	Y-TRAC	インターネット

(図 1)

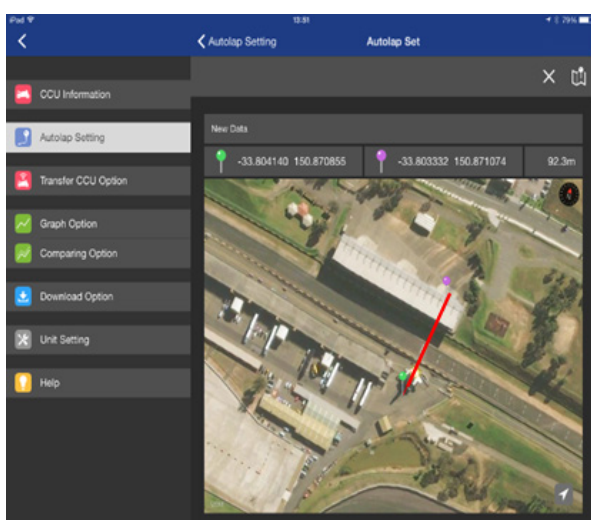

(図 2)

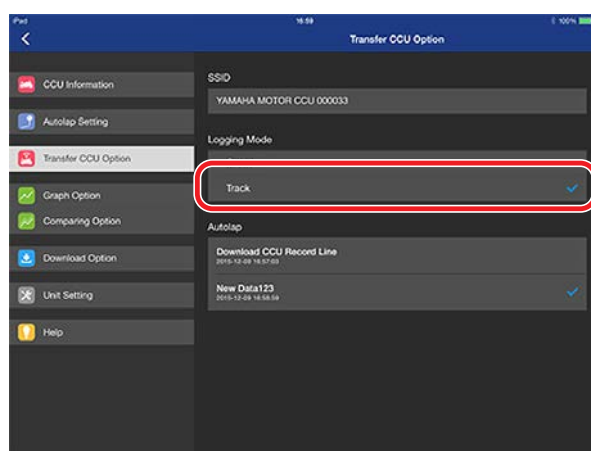

要 点

タブレット端末の無線 LAN 接続先は、CCU (CCU と通信時) とインターネット (地図の表示時) に適宜切り替えてください。

CCU との接続

	ネットワーク名 (SSID)	パスワード	CCU ユニット記載箇所 (図 3 参照)
	YAMAHA MOTOR CCU ddeeff	12345678	MAC: aa-bb-cc-dd-ee-ff
			S/N: 12345678

(図 3)



要 点

ロギングデータを表示する際、Y-TRAC の初期設定では、アナログ Ch が非表示となっています。アナログ Ch を表示させるには Graph Option モードより Graph Setting をタップします。

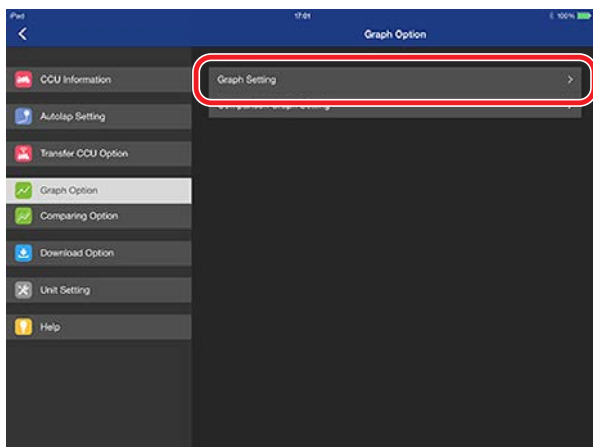

画面上の AIN-1 もしくは AIN-2 をタップして、任意の CH を表示させます。

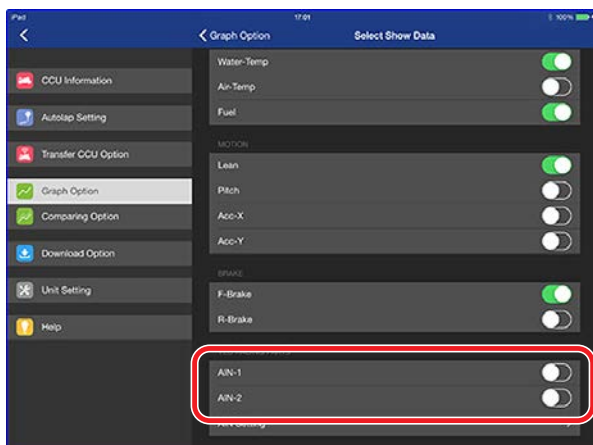

アナログ表示状態にした場合、初期設定では 0 ~ 5 の電圧値で表示されます。取り付けたセンサーの仕様に合わせて電圧の表示値変換をすることができます。表示値変換を行うには AIN Setting をタップします。

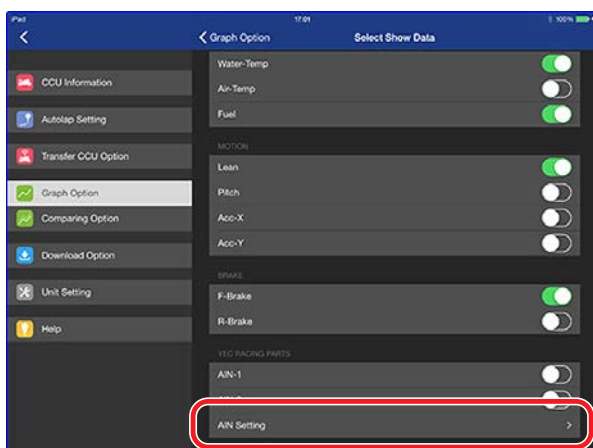

<例 1 >

センサーの説明書に次の記載があった場合
「AF 値は 電圧 × 1.6 + 10」

Factor **1.6000**
Offset **10.0000**
Min Y-axis **10.00**
Max Y-axis **20.00**
(Min Y-axis と Max Y-axis は任意)

<例 2 >

センサーの HP に次の記載があった場合
「出力電圧は λ 値の 3 倍」

↓

AF 値は 出力電圧 × 14.7 / 3 となる為、

Factor **4.9000**
Offset **0.0000**
Min Y-axis **10.00**
Max Y-axis **20.00**
(Min Y-axis と Max Y-axis は任意)

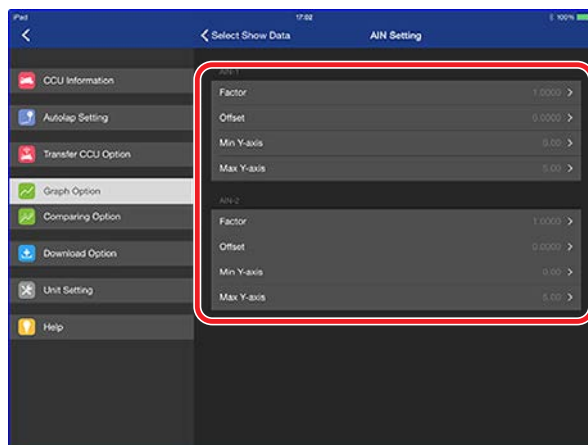

その他の使用方法

メーター設定

CCU のライン通過検出をメーターに反映（表示）させたい場合は、メーターのストップウォッチ機能を起動（ラップタイム表示エリアの「:」と「.」が点滅）させてください。

<操作手順>

SELECT スイッチと RESET スイッチを同時短押し、ラップタイマーを起動すると、「:」と「.」が点滅します。

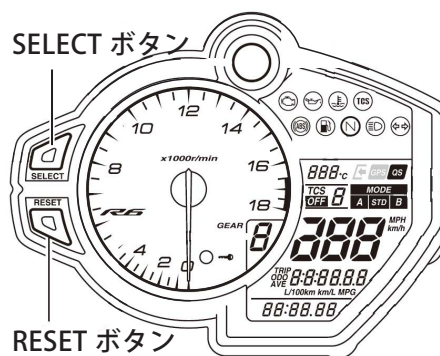

R6J20180501Rev

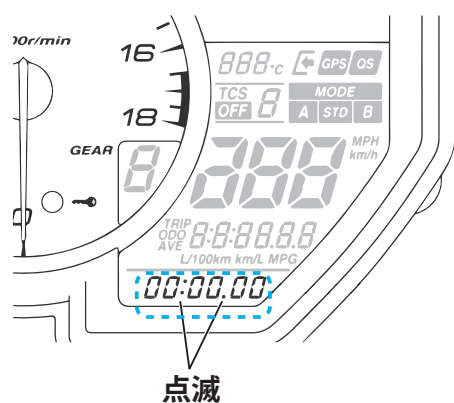

尚、本操作はメインスイッチを ON にする度に行う必要があります。

R6180501Rev

要 点

ライン通過を検出した場合、メーターの設定にかかわらずロギングデータにラップデータが記録されます。

2-2 エンジン部品

5. メンテナンスセット (QYR-YSK-2C0-064)

パーツリスト

	No.	PART No.	PART NAME	Q'TY	REMARKS
☆	1	2C0-11181-01	GASKET, CYLINDER HEAD	3	t=0.6mm
☆	2	2C0-11603-00	PISTON RING SET	12	
☆	3	93450-16159	CIRCLIP	24	
☆	4	2C0-11654-00	BOLT, CONNECTING ROD	24	
☆	5	90179-07001	NUT	24	
☆	6	45V-12119-00	SEAL, VALVE STEM OIL	48	
☆	7	2C0-12213-00	GASKET, TENSIONER	3	
○	8	QYR-YSK-2C0-001	GASKET, STRAINER	3	ANTI STICK TYPE
○	9	QYR-YSK-2C0-003	GASKET, CRANKCASE COVER 1	3	ANTI STICK TYPE
○	10	QYR-YSK-2C0-005	GASKET, CRANKCASE COVER 2	3	ANTI STICK TYPE
○	11	QYR-YSK-2C0-004	GSKT., 1	3	ANTI STICK TYPE
☆	12	93102-35017	SEAL, OIL	3	FOR DRIVE AXLE
☆	13	90151-06024	SCREW, CROSSRECESSED COUNTERSUNK	9	FOR BEARING HOUSING

6. スパークプラグセット (QYR-YSK-5FL-003、QYR-YSK-13S-015)

パーツリスト

セミ沿面タイプ (QYR-YSK-5FL-003)

No.	PART No.	PART NAME	Q'TY	REMARKS
1	5FL-1119C-70	PLUG, SPARK	4	NGK R0045Q-10

パーツリスト

スラント (斜方) タイプ (QYR-YSK-13S-015)

No.	PART No.	PART NAME	Q'TY	REMARKS
1	13S-1119C-70	PLUG, SPARK	4	NGK R0373A-10

要 点

このスパークプラグは銅ガスケットを使用していますので、取り付けは次の点に気をつけてください。

1. 締め付けトルクは 12 ~ 15N・m (1.2 ~ 1.5kgf・m)。
2. トルク管理をしない場合は、新品時は手で締め付けた後 30° 回して締め付けてください。再使用時は 15° 回して締め付けてください。

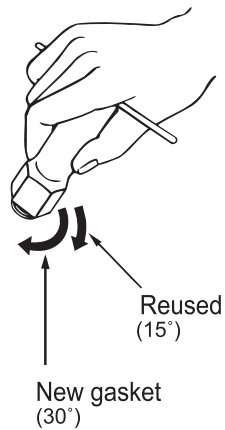

7. ヘッドガスケット

パーツリスト

No.	PART No.	PART NAME	Q'TY	REMARKS
1	QYR-YSK-2C0-072	GASKET, CYLINDER HEAD	1	t=0.40mm
2	QYR-YSK-2C0-075	GASKET, CYLINDER HEAD	1	t=0.45mm
3	QYR-YSK-2C0-073	GASKET, CYLINDER HEAD	1	t=0.50mm
4	QYR-YSK-2C0-074	GASKET, CYLINDER HEAD	1	t=0.55mm

※ STD パーツの厚さは 0.60mm です。

この部品は任意のガスケット(厚さ)を選択することで圧縮比を変更し性能を向上させるためのものです。必ずスキッシュ高さを測定し、推奨する高さ以上になるよう本部品を選択し調整してください。(推奨スキッシュ高さ：INT. 0.65 ~ 0.75mm EXT. 0.95 ~ 1.00mm)

要 点

スキッシュ高さとは、ピストンの平面部とヘッドシリンダの合い面部ガスケット面との隙間を指します。

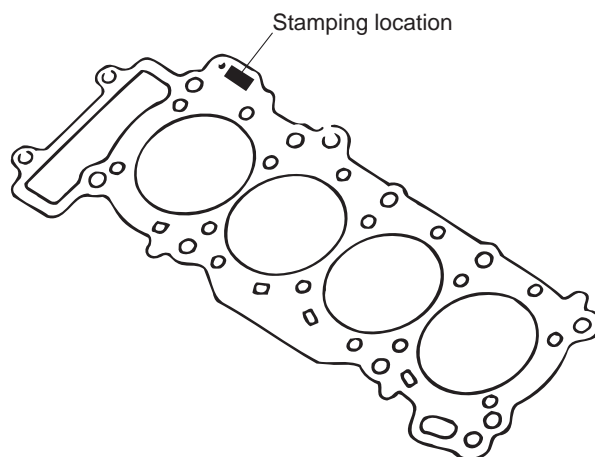

(参考) シリンダヘッドの燃焼室容積の測定方法

シリンダヘッドの燃焼室容積（通称ドーム容積）は次のように測定します。

1. 測定機器

- ① ビュレット
- ② 透明なプラスチック板
- ③ オイル（トルクコンバータ用オイルとホワイトガソリンを 3：1 で混合したもの）
- ④ ワセリン（バルブと透明なプラスチック板のシール用）

2. 測定方法

- ① 被測定ヘッドに、規定点火プラグを規定トルクで締付けます。
- ② 燃焼室合面が水平になるようセットします。
- ③ バルブフェースにワセリンを薄く塗り、IN、EX バルブをセットします。
- ④ 燃焼室合面にワセリンを薄く塗り、透明なプラスチック板をセットします。
- ⑤ ビュレットにてオイルを滴下し、その総量がシリンダヘッド燃焼室容積となります。

8. ピストンセット (QYR-YSK-13S-031)

パーツリスト

	No.	PART No.	PART NAME	Q'TY	REMARKS
☆	1	13S-11631-00	PISTON	4	
☆	2	2C0-11603-00	PISTON RING SET	4	
☆	3	2C0-11633-00	PIN, PISTON	4	
☆	4	93450-16159	CIRCLIP	8	

ピストンは 4 個の重量差が 0.5g 以内となるよう選別したものです。

9. コネクティングロッドセット (QYR-YSK-13S-032)

パーツリスト

	No.	PART No.	PART NAME	Q'TY	REMARKS
☆	1	13S-11650-01	CONN. ROD ASSY.,1	4	

R6J20181018Rev

コネクティングロッドアセンブリは 4 個の重量差が 2g 以内となるよう選別し、小端部重量が均一となるよう組み合わせたものです。(自社測定方法による)

10. クランクシャフト (QYR-YSK-2C0-070)

パーツリスト

	No.	PART No.	PART NAME	Q'TY	REMARKS
☆	1	2C0-11411-00	CRANKSHAFT	1	

クランクシャフトはバランスが良いものを選別したものです。

11. スロットルボディークランプアセンブリ (QYR-YSK-2C0-002)

パーツリスト

No.	PART No.	PART NAME	Q'TY	REMARKS
1	2C0-1351A-70	THROTTLE BODY CLAMP ASSY.	1	

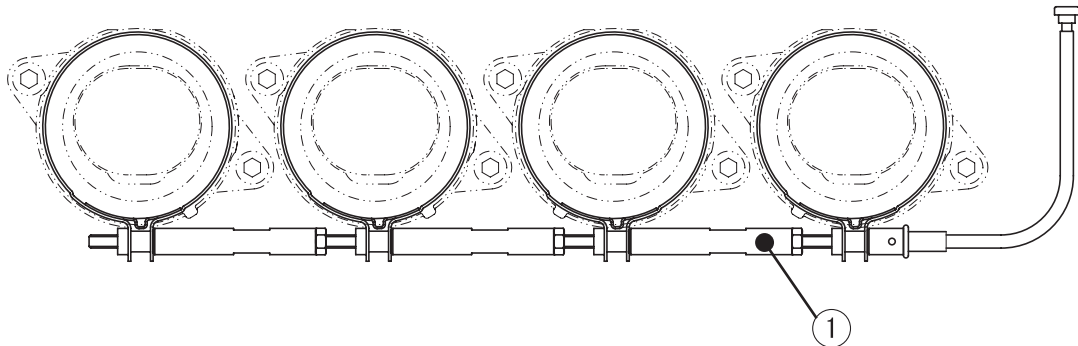

この部品は、スロットルボディーの整備性を向上させるためのものです。
使用する前に、キャブジョイントにある、バンドの位置決め用の突起を切り取ってください。

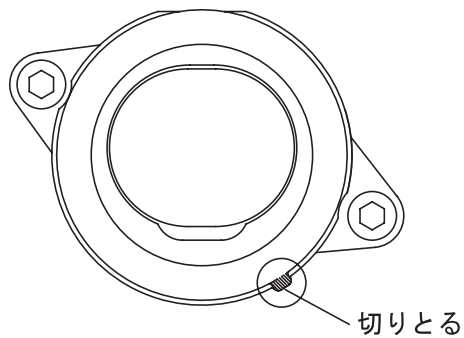

締め過ぎ防止の為、カラーがついていますが、通常はここまで締まることはありません。手で締め上げればOKです。

新しいバンドを使用する場合は必ず M4 × 0.7 のタップを通してから使用してください。

12. エアファンネルセット (QYR-YSK-BN6-018)

パーツリスト

No.	PART No.	PART NAME	Q'TY	REMARKS
1	13S-14469-10	FUNNEL,1	1	ファンネル高さ：約 46mm
2	13S-1446C-10	FUNNEL,2	1	ファンネル高さ：約 46mm
3	13S-14479-10	FUNNEL	2	刻印：13S-10
4	13S-14490-10	SHAFT ASSY	1	ロッド形状：ストレート

このエアファンネルセットを取り付けることによって加速特性が変化します。

組み付け方法

1. STD のファンネル、SHAFT ASSY を取り外します

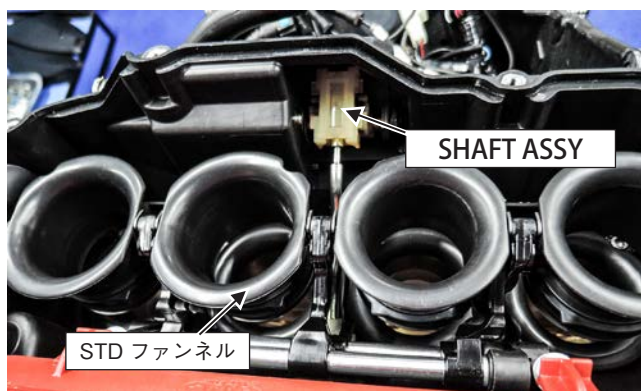

2. 取り外した STD のファンネルから以下を取り外します。

- ①レバー 1
- ②レバー 2
- ③ブッシュ 1
- ④ブッシュ 2
- ⑤カラー
- ⑥グロメット
- ⑦ラバーシール



3. STD のファンネルから取り外した部品をキットファンネルに取り付けます。
- ブッシュ 1 (1 個) をレバー 2 の中央へ取り付けます。

要 点

ブッシュ 1 とレバー 2 の切り欠き位置を合わせてください。

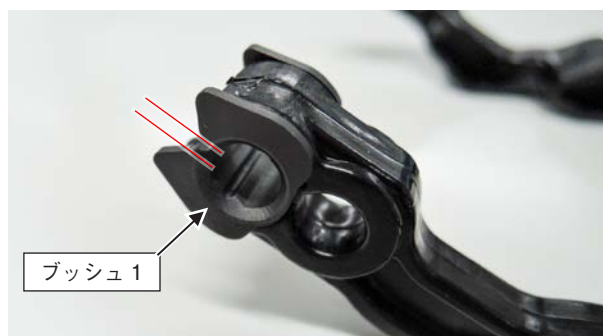

- ブッシュ 1 (4 個)、ラバーシールを FUNNEL へ取り付けます。



- ブッシュ 2 (4 個) を FUNNEL,1、FUNNEL,2 へ取り付けます。



- レバー 1、レバー 2 を FUNNEL へ取り付けます。



- FUNNEL,1、FUNNEL,2 を組み付けます。
- カラー、グロメットを FUNNEL,1、FUNNEL,2 へ取り付けます。



要 点

FUNNEL,2 は写真を参考に、切り欠き位置を合わせて組み付けてください。

4. キットファンネルを air filter case に取り付けます。

5. SHAFT ASSY を取り付けます。

YCC-I

KIT のファンネルに YCC-I システムを使用することができます。

KIT ECU に同梱されている YMS ソフトを使用することによりファンネルの稼動タイミングを制御できます。

STD ファンネルにおいても YMS ソフトにより同様の制御が可能です。

組合せ表

モデル	ECU	ワイヤーハーネスセット	エアファンネルセット
2008	2C0-8591A-80 2C0-8591A-90 2C0-8591A-91 2C0-8591A-92 2C0-8591A-93 2C0-8591A-94	13S-F82590-70 13S-F82590-71	YZF-R6 純正部品使用
2009			
2010			
2011			
2012			
2013			
2014			
2015			
2016			
2017	QYR-YSK-BN6-011 QYR-YSK-BN6-014 QYR-YSK-BN6-015 QYR-YSK-BN6-019 QYR-YSK-BN6-020	QYR-YSK-BN6-002	YZF-R6 純正部品使用
2018			
2019			
2020			
2021			
2022			
2017	QYR-YSK-BN6-019 QYR-YSK-BN6-020	QYR-YSK-BN6-002	QYR-YSK-BN6-018
2018			
2019			
2020			
2021			
2022			

※ 決められた組合せ以外で使用しないでください。

13. AIS プラグセット (QYR-YSK-13S-008)

このパーツは排気ガス浄化装置の一部であるエアカットバルブとそれに付随するホース類を取り外した場合に取り付けるものです。

パーツリスト

	No.	PART No.	PART NAME	Q'TY	REMARKS
	1	5SL-13569-70	PLUG, BLIND	2	
	2	5SL-14881-70	HOSE, BEND 1	2	
☆	3	90450-25037	HOSE CLAMP ASSY.	4	
	4	90336-10020	PLUG, TAPER	1	

注 意

1. ヘッドカバーにセットされているリードバルブ等は取り外さないでください。
2. ホースクランプの締め過ぎはエア洩れの原因になりますので注意してください。

組み付け方法

1. シリンダーヘッドカバーについている、ホースとそれに付随するエアカットバルブ ASSY. を取り外します。
2. ホース、プラグを次図のように取り付けます。
3. エアカットバルブ ASSY. からエアクリーナーケースに接続されていたホースを取り外した後は、エアクリーナーケースのアップパーケースを開け、ホースが接続されていた孔にプラグ (90336-10020) を押し込んで塞いでください。

STD

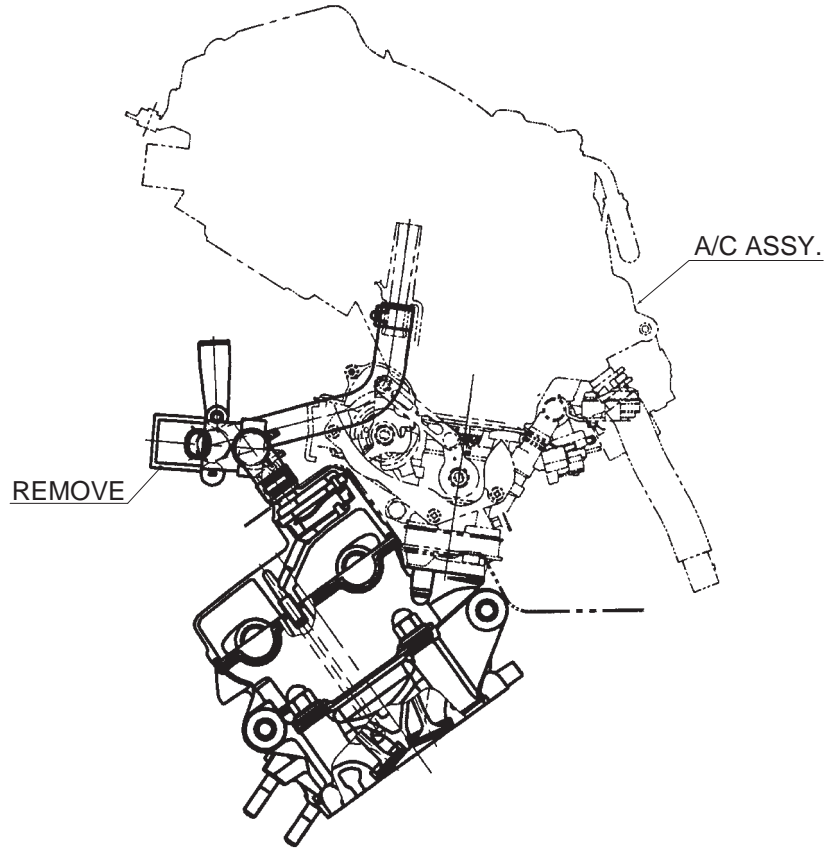

KIT

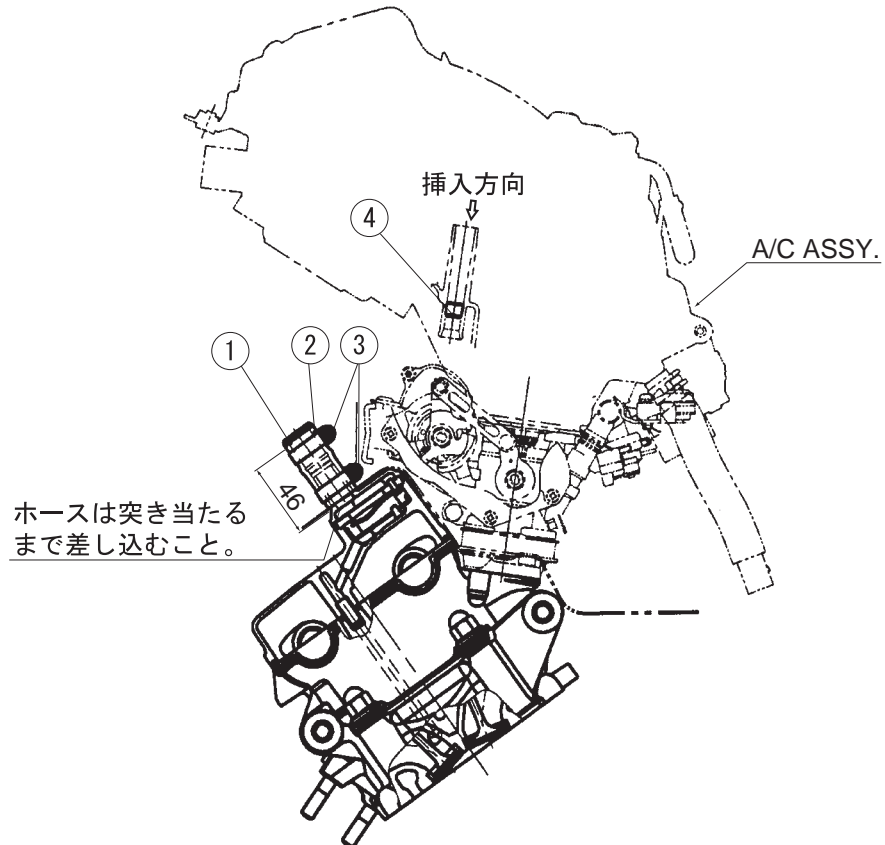

14. クラッチスプリングセット (QYR-YSK-2C0-019)

パーツリスト

No.	PART No.	PART NAME	Q'TY	REMARKS
1	2C0-16334-70	SPRING, CLUTCH 2	6	識別色：緑

クラッチスプリングは STD に対し、取り付け荷重を大きくしたものです。

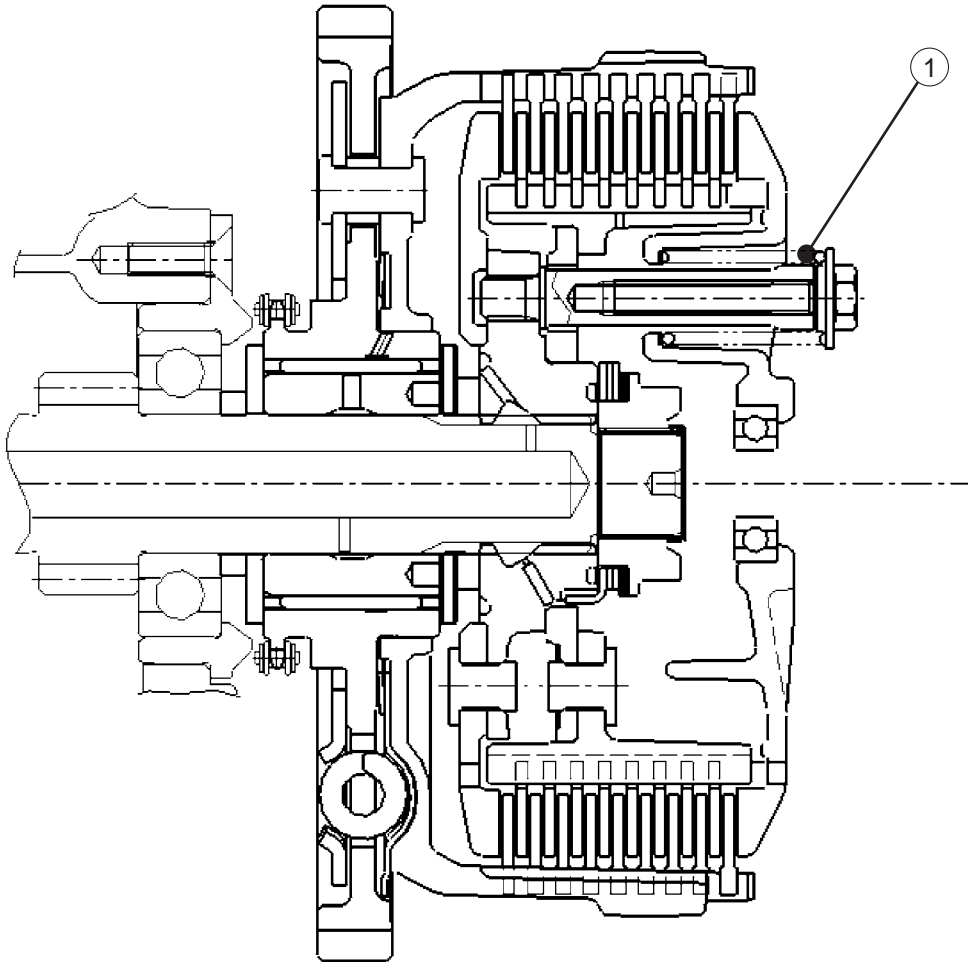

15. フリクションプレートセット (QYR-YSK-2C0-018)

パーツリスト

No.	PART No.	PART NAME	Q'TY	REMARKS
1	5EB-16321-72	PLATE, FRICTION 1	9	

フリクションプレートは STD に対し、耐久性と操作感が向上しています。

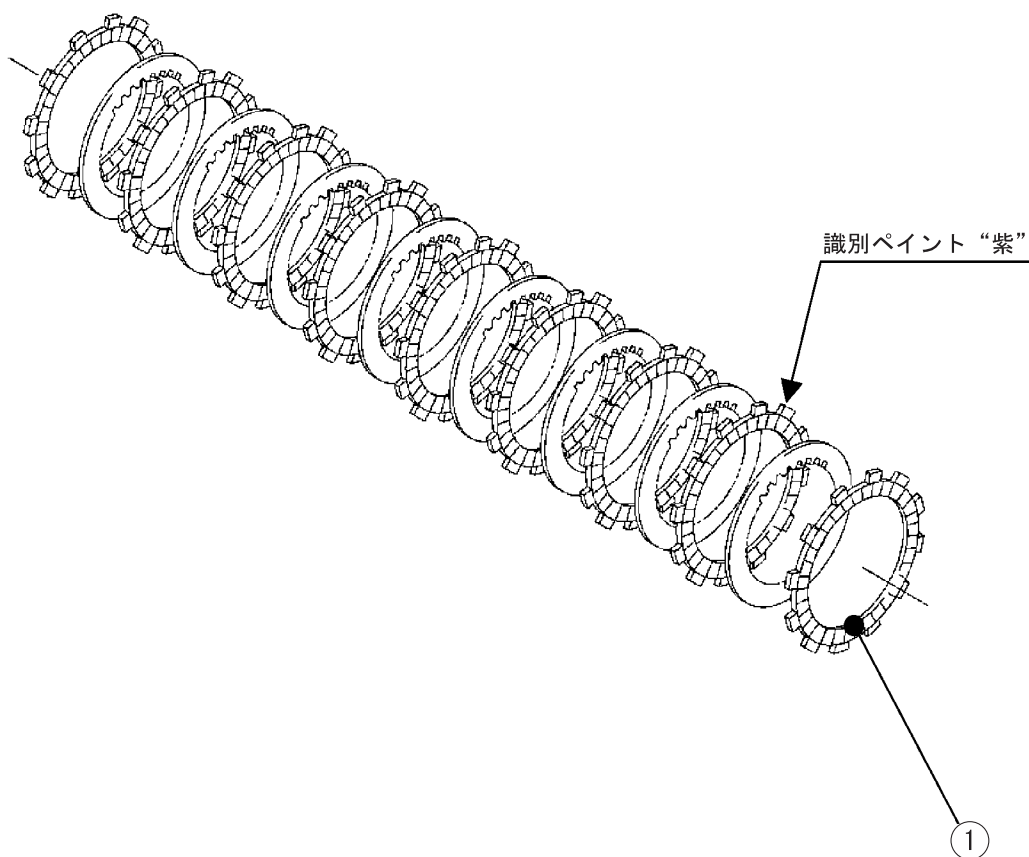

16. スリッパークラッチセッティングセット (QYR-YSK-4B1-005)

パーツリスト

	No.	PART No.	PART NAME	Q'TY	REMARKS
○	1	QYR-YSK-4B1-003	NUT, LOCK	1	
○	2	QYR-YSK-4B1-001	SHIM	3	

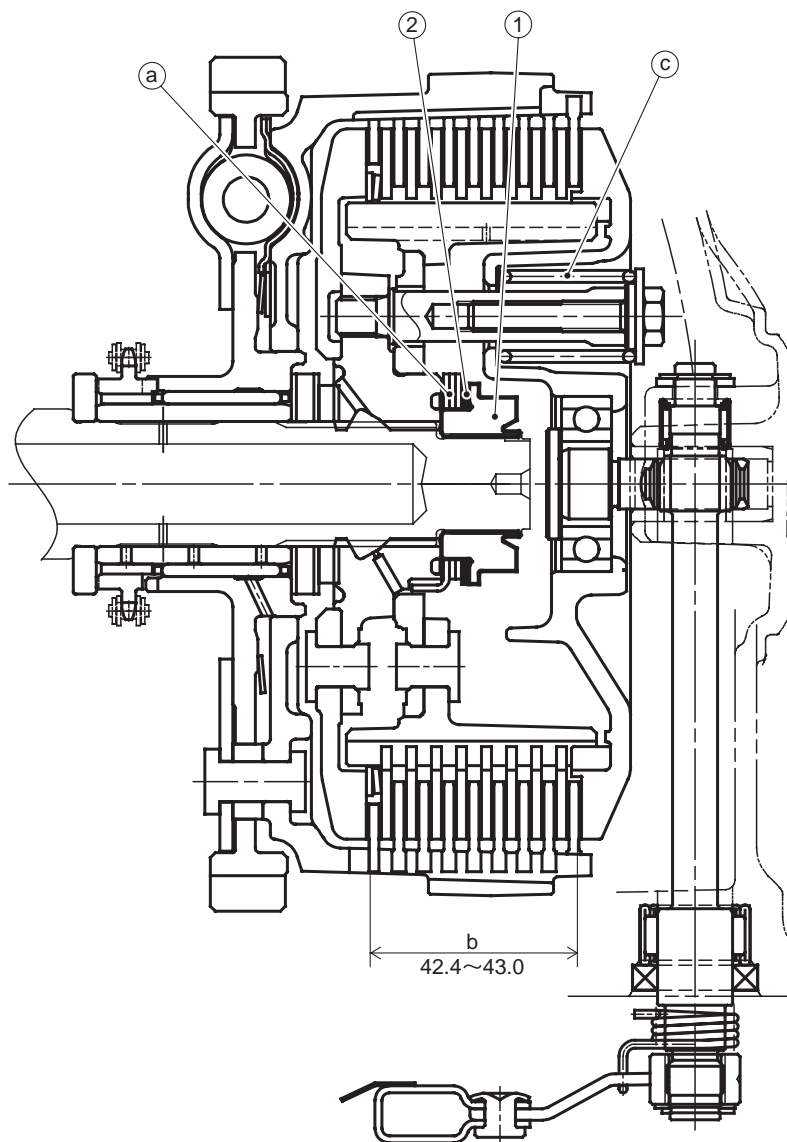

(クラッチのバックトルクリミッター設定)

YZF-R6 のエンジンには、バックトルクリミッター機構付のクラッチが搭載されています。このバックトルクリミッターの設定は、スリッパークラッチセッティングセットの② SHIM の数 (KIT 設定)、③ スプリングの数、④ クラッチプレート全体の厚さ、および ⑤ スプリングの強さ (KIT 設定) を変化させることで、調整できます。

<推奨設定方法>

まずは、クラッチの寸法関係を STD にします。

(詳細はヤマハ発動機発行の STD のサービスマニュアルをご参照ください)



①② KIT スリッパークラッチセッティングセットを装着すると、STD と同じセッティングとなります。

スリッパークラッチセッティングセットの SHIM（標準設定 3 枚）の数を減少させるとバックトルクリミッターは効きやすく（エンジブレーキが弱くなる）なります。

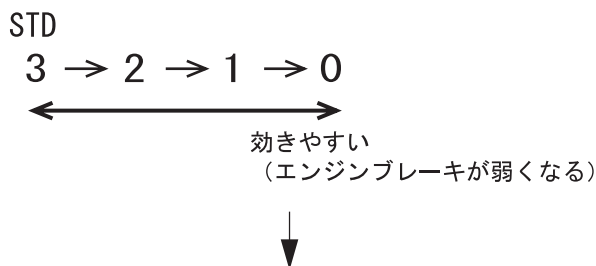

また、さらにバックトルクリミッターを効かせるために

①スプリング（標準設定 3 枚）の数を減少（2 枚）させると効きやすく（エンジブレーキが弱くなる）なります。

②クラッチスプリングは、KIT 品でも STD 品でも構いません。

KIT 品のクラッチスプリングを装着する場合はバックトルクリミッターは、効きにくくなる（エンジブレーキが強くなる）方向です。

注意

①スプリング数を 2 枚にした場合は、必ずスリッパークラッチセッティングセットの SHIM を 3 枚使用してください。それ以下の場合①スプリングを取り付けた時に荷重が掛からなくなり、走行に重大な支障をきたします。①スプリング数の 1 枚設定はできません。

(クラッチプレート調整方法)

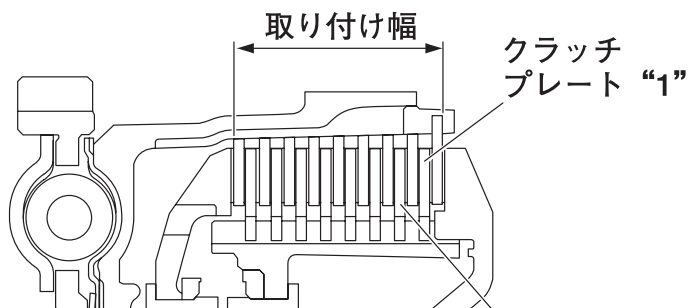

取り付け幅はクラッチプレート“1”と“2”で調整します。

下表からクラッチプレートを選択します。

クラッチプレート“1”		
部品番号	厚さ	
168-16325-00	1.6 mm (0.063 in)	
3J2-16324-00	2.0 mm (0.079 in)	標準
168-16324-00	2.3 mm (0.091 in)	

クラッチプレート“2”		
部品番号	厚さ	
3J2-16324-00	2.0 mm (0.079 in)	標準
168-16324-00	2.3 mm (0.091 in)	

要 点

クラッチ取り付け幅を（クラッチプレート交換によって）調整するときは、クラッチプレート“1”を最初に交換してください。

クラッチプレート“1”を交換した後も規定値に達しない場合は、クラッチプレート“2”を交換してください。

17. ドライブsprocket

パーツリスト

No.	PART No.	PART NAME	Q'TY	REMARKS
1	QYR-YSK-2C0-006	SPROCKET, DRIVE	1	14T
2	QYR-YSK-2C0-007	SPROCKET, DRIVE	1	15T
3	QYR-YSK-2C0-008	SPROCKET, DRIVE	1	16T

このパーツは 520 チェーン用です (STD = 525 チェーン)。
 ドライブsprocketの取付ナットはキットのものを使用してください。

このsprocketは、新旧モデルに対応するように作られています。

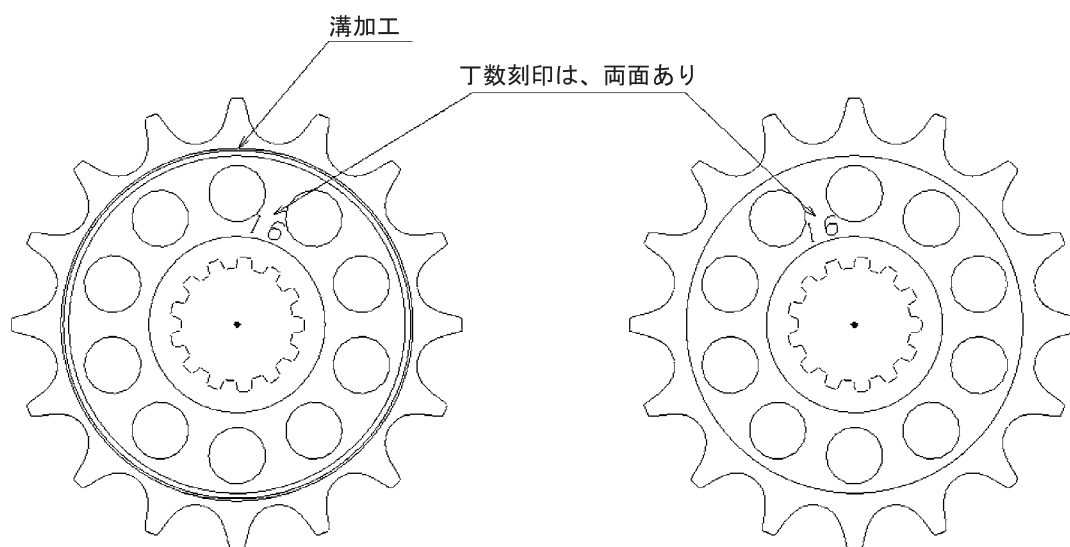

2C0 ('06 以降 YZF-R6)

溝加工を車体外側にして組み付ける

5SL ('05 以前 YZF-R6)

溝加工を車体内側にして組み付ける

注意

sprocketの組み付け方向を間違えないようにしてください。
 間違えますと、リヤsprocketとのチェーンラインがずれてパワーロスにつながります。

18. スプロケットナットセット (QYR-YSK-2C0-020)

パーツリスト

	No.	PART No.	PART NAME	Q'TY	REMARKS
	1	90179-20005	NUT, SPROCKET	1	
☆	2	90215-21256	WASHER, TONGUED	1	

注意

このスプロケットナットを使用する場合は、ドライブスプロケットもキットのものを使用してください。

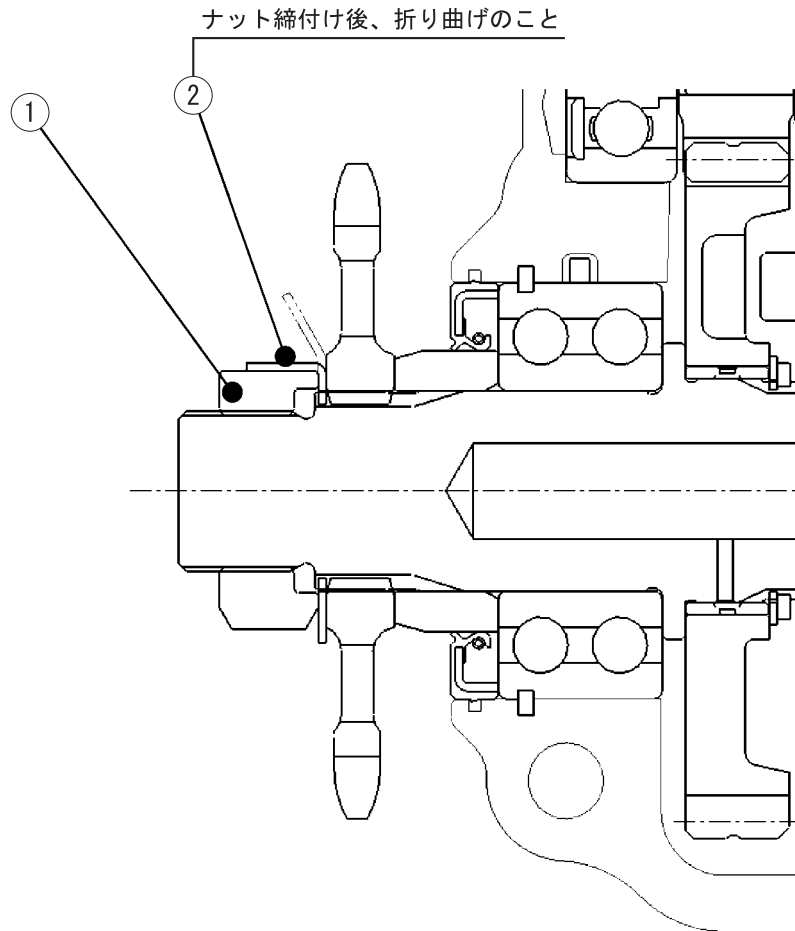

2-3 車体部品

19. オイルキャッチタンクセット (QYR-YSK-2C0-067)

パーツリスト

No.	PART No.	PART NAME	Q'TY	REMARKS
1	2C0-21707-70	OIL TANK COMP.	1	
☆	90450-25037	HOSE CLAMP ASSY.	4	
3	13S-15373-70	PIPE, BREATHER	1	
4	2C0-15393-70	PIPE, BREATHER 2	1	
☆	2C0-2419F-00	BRKT.	1	
☆	91317-06020	BOLT, HEX.SOCKET HEAD	2	
☆	90480-13018	GROMMET	2	
☆	90119-06044	BOLT, HEX. W/WASHER	2	
9	2C0-15373-70	PIPE, BREATHER	1	'06、'07モデル用

このオイルタンクの実容量は 540cc です。

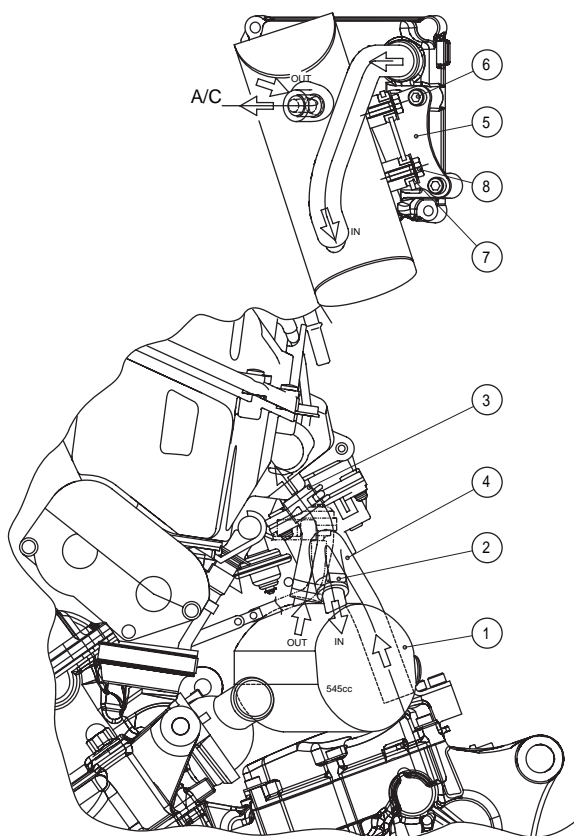

'08、'09モデル

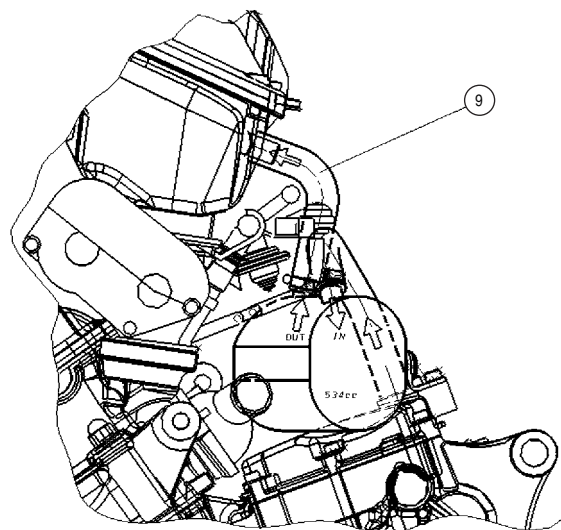

'06、'07モデル

20. リヤショックスプリング

パーツリスト

No.	PART No.	PART NAME	Q'TY	REMARKS
1	QYR-YSK-BN6-008	SPRG., Rr. SHOCK	1	108 N/mm 識別スタンプ：152.9-56-108
2	QYR-YSK-BN6-009	SPRG., Rr. SHOCK	1	113 N/mm 識別スタンプ：152.9-56-113
3	QYR-YSK-BN6-010	SPRG., Rr. SHOCK	1	118 N/mm 識別スタンプ：152.9-56-118

R6J20181018Rev

- これらのスプリングは、STD のアブソーバにて使用できます。
- レート識別のため、スプリング側面にスタンプしてあります。
- スタンプ記号の内容は、全長－内径－レートとなっております。
- スプリングの交換方法については、ヤマハ発動機発行の STD のサービスマニュアルをご参照ください。
- STD のリヤサスペンションのバネレートは 103 N/mm です。
- 自由長は、STD/KIT スプリング共に 152.9mm となっております。

R6180501Rev

21. フロントフォークスプリング

パーツリスト

No.	PART No.	PART NAME	Q'TY	REMARKS
1	QYR-YSK-BN6-005	SPRG., Fr. FORK	1	9.5 N/mm 識別スリット 1本
2	QYR-YSK-BN6-006	SPRG., Fr. FORK	1	10.0 N/mm 識別スリット 2本

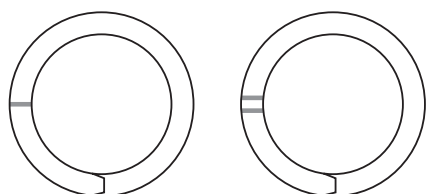

- レート識別のため、スプリング端面にスリットを入れてあります。
- レート・スリット本数の関係は上記の通りです。
- これらのスプリングは、BN6（'17～'18モデル）のSTD. フォーク専用品です。
- 自由長は、STD/KIT スプリング共に 219.5mm となっております。
- スプリングの交換方法については、ヤマハ発動機発行のSTDのサービスマニュアルをご参照ください。
- STDのスプリングレートは 9.0N/mm です。

R6180501Rev

要 点

サスペンションオイルは、ヤマハサスペンションオイル M1 をご使用ください。

■参考資料

走行シーン毎の前後荷重変化と前後サスペンションの動き

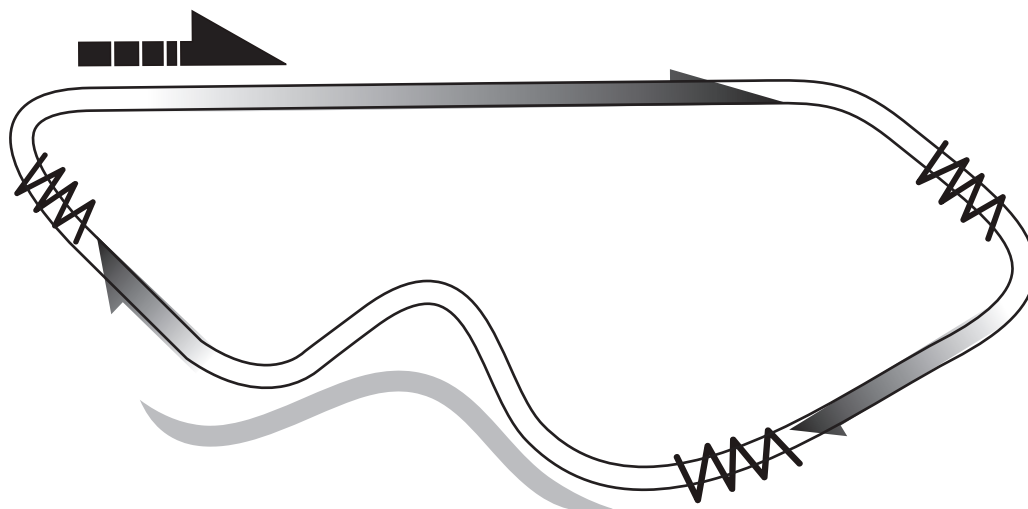

加速

・荷重変化

スロットルを大きく開けるほど、荷重はリヤに集中する。

・フロントフォーク

限りなく伸びきりに近いストロークまで達する。

・リヤクッション

状況により異なるが20～30mmストロークまで変位する。

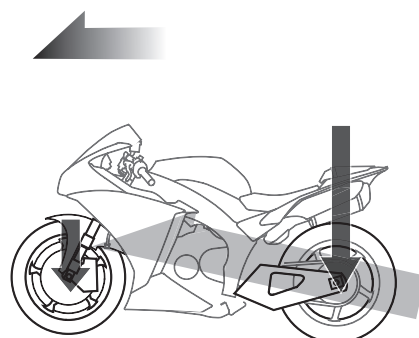

ブレーキング

・荷重変化

ブレーキをハードにかけるほど、荷重はフロントに集中する。

・フロントフォーク

限りなくボトムングに近いストロークまで変位する。

・リヤクッション

限りなく伸びきりに近いストロークまで達する。

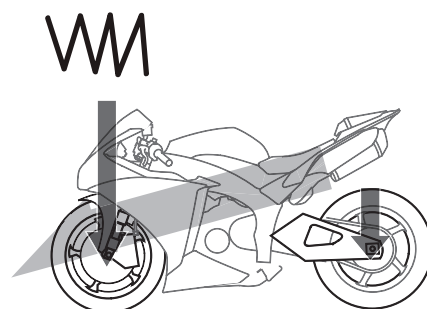

コーナーリング

・荷重変化

フロントフォーク・リヤクッション双方への荷重が高まる。

・フロントフォーク

コーナーの大きさにより異なるが30～90mmストロークまで変位する。

・リヤクッション

状況により異なるが25～40mmストロークまで変位する。

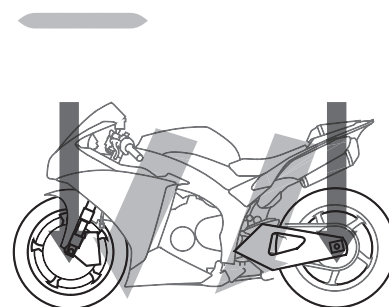

22. シートクッション (QYR-YSK-13S-005)

パーツリスト

No.	PART No.	PART NAME	Q'TY	REMARKS
1	13S-24713-70	CUSHION SEAT	1	

滑りにくいシートです。

任意の大きさにカットし、使用してください。



FWD

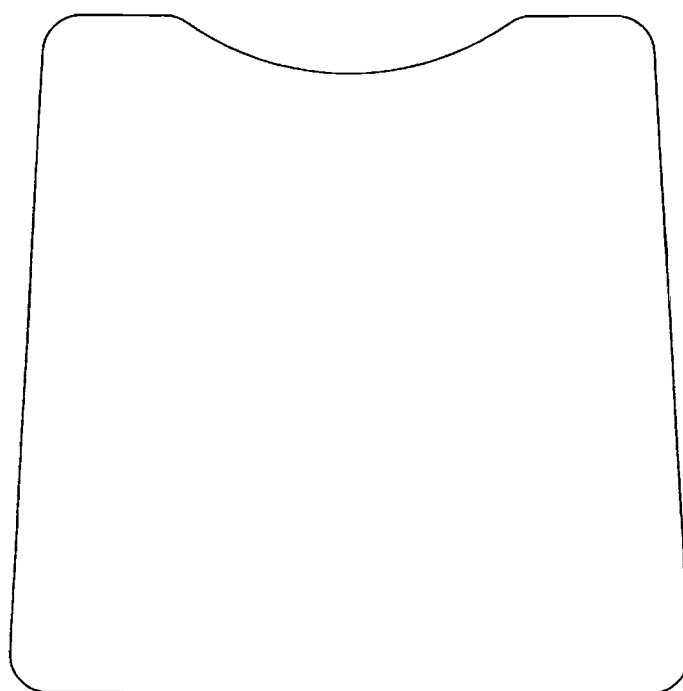

23. フロントスペアホイール ASSY. (QYR-YSK-BN6-012)

パーツリスト

	No	PART No.	PART NAME	Q'TY	REMARKS
☆	1	B60-25168-00	WHEEL, CAST	1	
☆	2	B60-25117-00	SPACER, BEARING	1	
☆	3	93306-00507	BRG.	2	
☆	4	93106-31001	SEAL, OIL	2	
☆	5	93900-00030	VALVE, RIM	1	
☆	6	1SD-2517G-00	ROTOR,SENSOR	1	
☆	7	90149-05029	SCREW	5	

※タイヤは本セットに含まれません。

この部品は、STD ホイールにベアリング、スペーサー、エアバルブ、センサーローターを組み込んだものです。

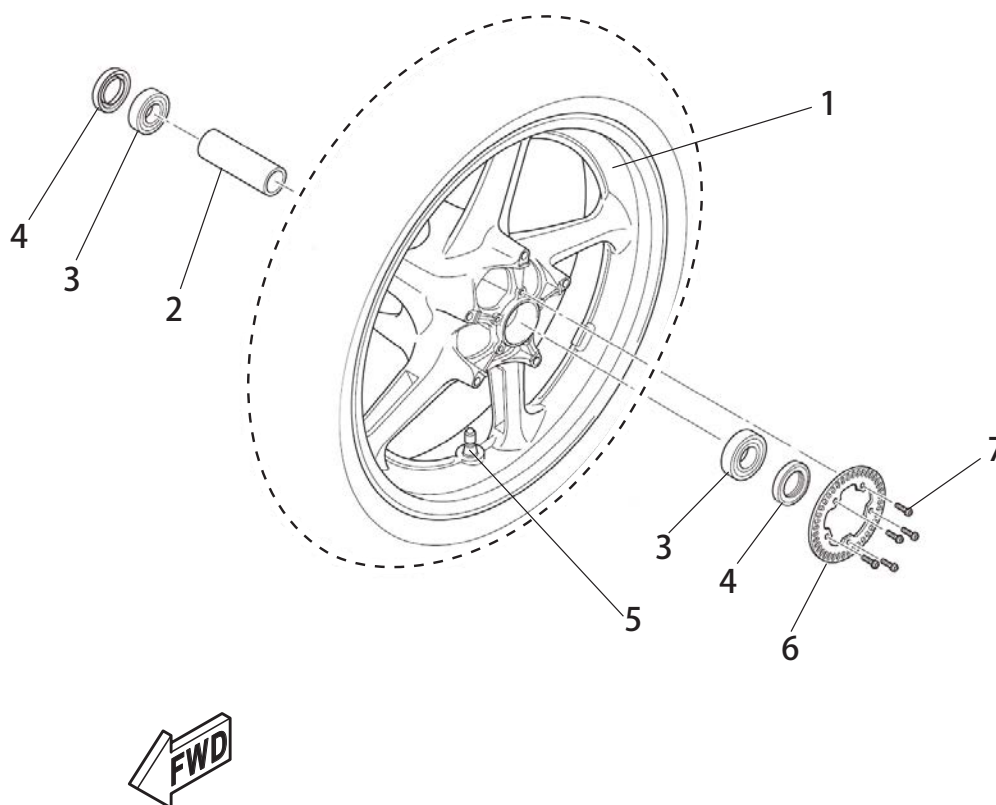

24. リヤスペアホイール ASSY. (QYR-YSK-BN6-013)

パーツリスト

	No.	PART No.	PART NAME	Q'TY	REMARKS
☆	1	BN6-25338-00	WHEEL, CAST	1	
☆	2	93306-20531	BRG.	1	
☆	3	BN6-2538E-00	NUT,ADJUSTING	1	
☆	4	93106-40001	SEAL,OIL	1	
☆	5	93317-43580	BRG.	1	
☆	6	5PW-25317-00	SPACER,BEARING	1	
☆	7	5SL-2582W-00	DISK,BRAKE RR. RH.	1	
☆	8	90149-08009	SCREW	5	
☆	9	2PW-2517G-00	ROTOR, SENSOR	1	
☆	10	90149-05029	SCREW	5	
☆	11	5SL-25383-00	COLLAR, WHEEL SHAFT	1	
☆	12	93900-00030	VALVE, RIM	1	

※タイヤは本セットに含まれません。

この部品は、STD ホイールにベアリング、スペーサー、エアバルブ、リアディスクブレーキ、センサーローターを組み込んだものです。

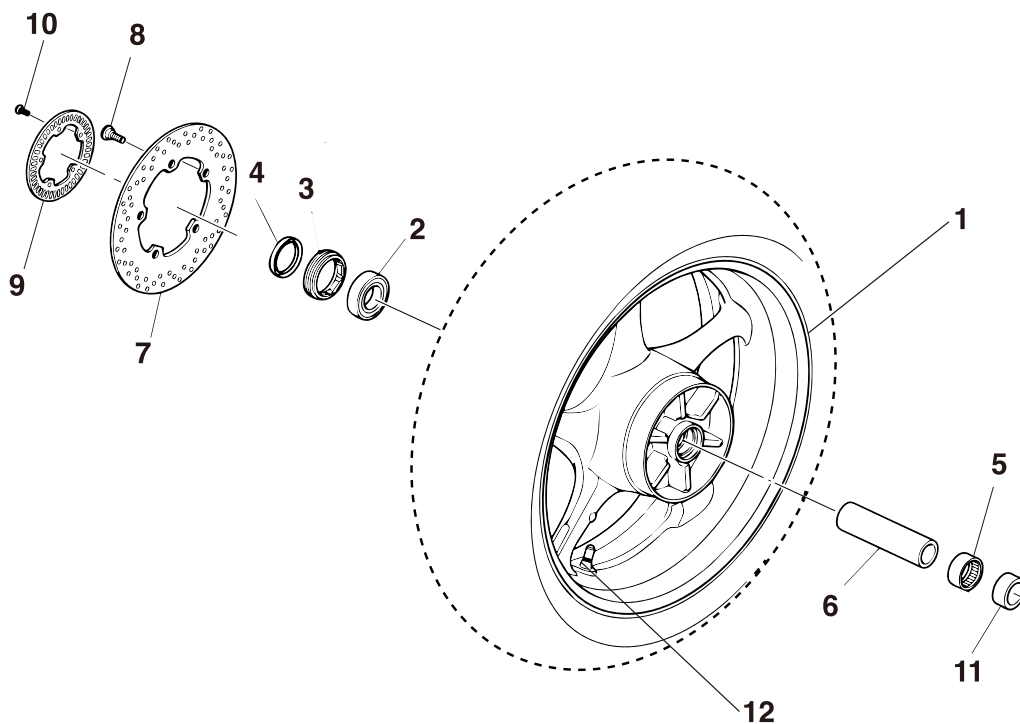

25. リヤスプロケット

パーツリスト

No.	PART No.	PART NAME	Q'TY	REMARKS
1	QYR-YSK-4C8-045	SPROCKET, REAR	1	41T
2	QYR-YSK-4C8-046	SPROCKET, REAR	1	42T
3	QYR-YSK-4C8-047	SPROCKET, REAR	1	43T
4	QYR-YSK-4C8-048	SPROCKET, REAR	1	44T
5	QYR-YSK-4C8-049	SPROCKET, REAR	1	45T
6	QYR-YSK-4C8-050	SPROCKET, REAR	1	46T
7	QYR-YSK-4C8-051	SPROCKET, REAR	1	47T
8	QYR-YSK-4C8-052	SPROCKET, REAR	1	48T
9	QYR-YSK-4C8-053	SPROCKET, REAR	1	49T
10	QYR-YSK-4C8-054	SPROCKET, REAR	1	50T
11	QYR-YSK-4C8-055	SPROCKET, REAR	1	51T
12	QYR-YSK-4C8-056	SPROCKET, REAR	1	52T

- 本品は STD に対しチェーンサイズを 520 に変更し、軽量化された部品です。
- STD ホイール用に設定されています。

26. チューブガイド (QYR-YSK-2CR-043)

パーツリスト

No.	PART No.	PART NAME	Q'TY	REMARKS
1	QYR-YSK-2CR-043	TUBE, GUIDE	1	

スロットルチューブガイドの仕様について

下記図のように、スロットル全開時のスロットルグリップ操作角をSTD64.4°に対し、57.5°としました。

(本品以外 (スロットルワイヤー等) は全てSTD品を使用してください)

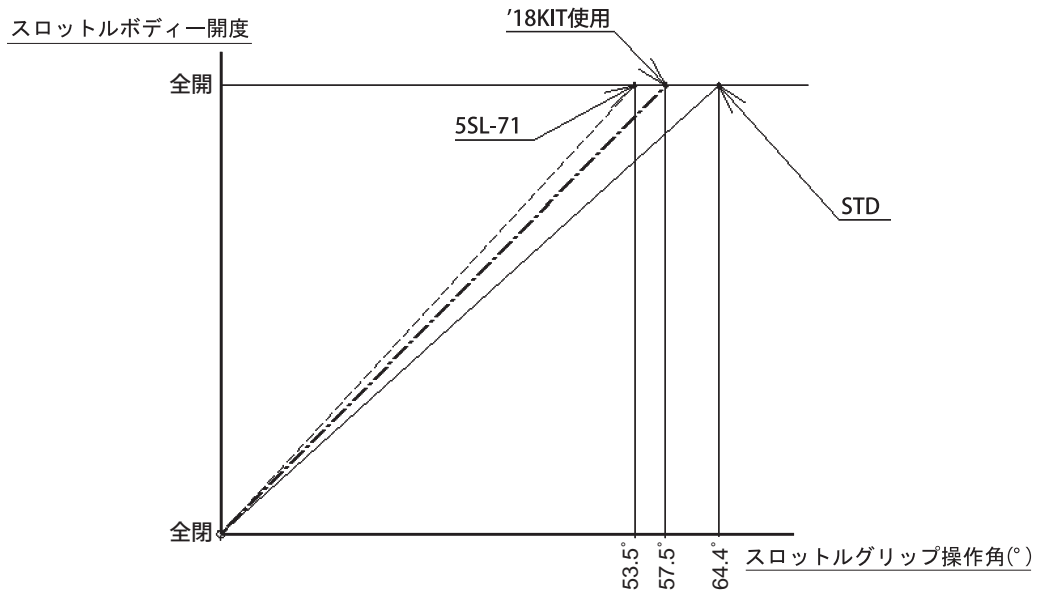

組み付け方法

- STD チューブガイドと KIT チューブガイドを組替えます。
- 下記図のように、引き側のキャップグリップ内ストップを切除してください。

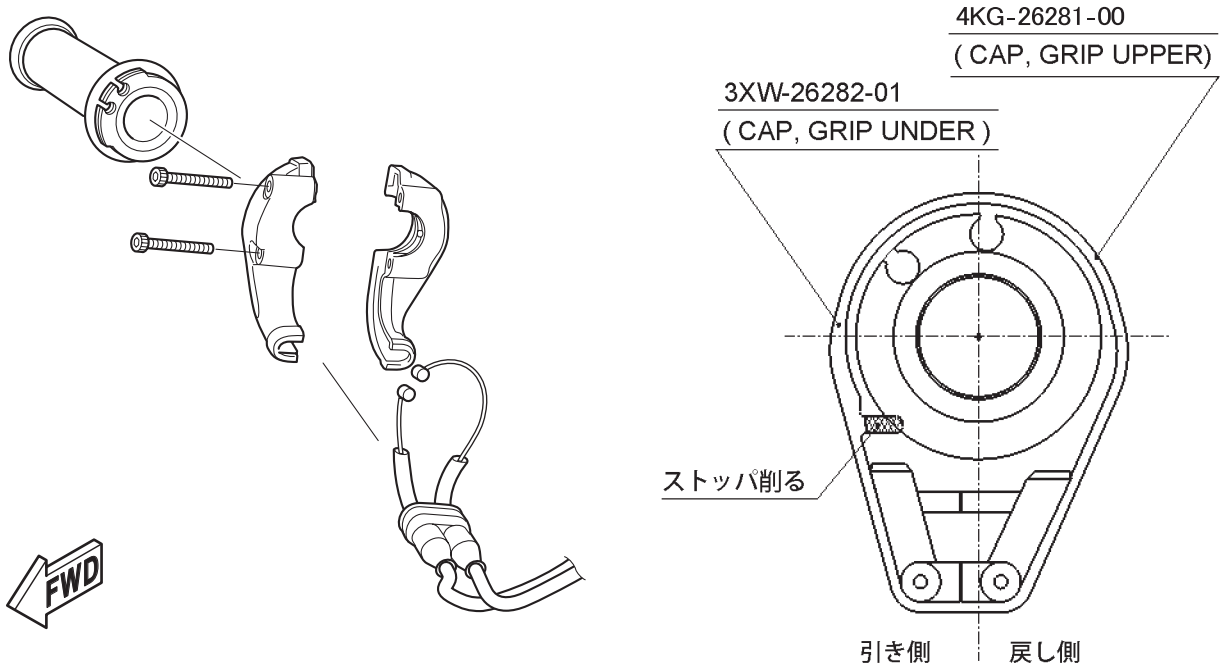

3 締付トルク一覧

エンジン

締付箇所	部品番号	部品名称	ネジ径 × ピッチ	締付トルク N・m (kgf・m)	個数	備考
キャップカムシャフト×ヘッド	90105-06027	ボルト, フランジ	M6 × 1.0	10.0 ± 2 (1.0 ± 0.2)	20	カム軸が軽く 回ること
ヘッド植込み	95612-08625	ボルト, スタッド	M8 × 1.25	15.0 ± 3 (1.5 ± 0.3)	8	
ヘッド締付	90179-10006	ナット	M10 × 1.25	締付順に 25 ± 2 (2.5 ± 0.2) で締 付後、締付順に 42 ± 2 (4.2 ± 0.2) で締付ける。	8	ネジ部, 座面共 オイル塗布 55 ページを参 照のこと
ヘッド締付	90176-10075	ナット, キャップ	M10 × 1.25	締付順に 30 ± 2 (3.0 ± 0.2) で締 付後、締付順に 60 ± 2 (6.0 ± 0.2) で締付ける。	2	ネジ部, 座面共 オイル塗布 55 ページを参 照のこと
ヘッド締付 カムチェーン室横	90110-06094	ボルト, ヘキサゴン ソケットヘッド	M6 × 1.0	12.0 ± 2 (1.2 ± 0.2)	2	ウィズ ワッシャー
点火プラグ	5FL-1119C-70 13S-1119C-70	プラグ, スパーク	M10S × 1.0	12 ~ 15 (1.2 ~ 1.5)	4	21 ページを参照 のこと
ヘッドカバー× ヘッド	90109-066F0	ボルト	M6 × 1.0	10.0 ± 2 (1.0 ± 0.2)	6	
砂抜き穴埋栓	90340-18002	プラグ, ストレート スクリュ	M18 × 1.5	42 ± 4 (4.3 ± 0.4)	3	ネジロック 塗布のこと
オイル通路 チェックボルト	95022-08012	ボルト, フランジ, スモールヘッド	M8 × 1.25	15.0 ± 2 (1.5 ± 0.2)	1	
AI キャップ締付	90110-06175	ボルト, ヘキサゴン ソケットヘッド	M6 × 1.0	10.0 ± 2 (1.0 ± 0.2)	4	ネジロック 塗布のこと
カムシャフト ×スプロケット	90105-07004	ボルト, フランジ	M7 × 1.0	24.0 ± 2 (2.4 ± 0.2)	4	
ジョイントキャブ 1 ×ヘッド	91312-06016	ボルト, ヘキサゴン ソケットヘッド	M6 × 1.0	10.0 ± 2 (1.0 ± 0.2)	8	

R6J20220202Rev

エンジン

締付箇所	部品番号	部品名称	ネジ径 × ピッチ	締付トルク N・m (kgf・m)	個数	備考
コンロッド× キャップコンロッド	2C0-11654-00	ボルト, コネクティング ロッド	M7 × 0.75		8	ネジ部にヤマ ハニ硫化モリ ブデンオイル 塗布
	2C0-1165A-00	ボルト, コネクティング ロッド	M7 × 0.75		8	ネジ部にヤマ ハニ硫化モリ ブデンオイル 塗布 測長ボルト
	90179-07001	ナット	M7 × 0.75	14.7 ± 1.47 (1.5 ± 0.15) + 180° ± 5°	8	座面にヤマハ ニ硫化モリブ デンオイル塗 布
ACM ロータ× クランクシャフト	90105-126A8	ボルト, フランジ	M12 × 1.25	70 ± 5 (7.0 ± 0.5)	1	テーパー面 脱脂 ボルト座面と ネジ部ワッ シャー両面に オイル塗布 のこと モリコート付き ワッシャー 使用
テンショナ ASSY. ×シリンダ	90110-06106	ボルト, ヘキサゴン ソケットヘッド	M6 × 1.0	12.0 ± 2 (1.2 ± 0.2)	2	テンショナ ASSY. 取付
カバーサーモ取付	91312-06020	ボルト, ヘキサゴン ソケットヘッド	M6 × 1.0	12.0 ± 2 (1.2 ± 0.2)	2	
ジョイント取付	90105-06082	ボルト, フランジ, スモールヘッド	M6 × 1.0	10.0 ± 2 (1.0 ± 0.2)	2	ネジロック 塗布のこと
ウォーターポンプ 取付	90110-06140	ボルト, ヘキサゴン ソケットヘッド	M6 × 1.0	12.0 ± 2 (1.2 ± 0.2)	2	ネジロック 塗布のこと
オイルポンプ ASSY. × クランクケース 2	95812-06030	ボルト, フランジ	M6 × 1.0	12.0 ± 2 (1.2 ± 0.2)	2	
オイルポンプ ASSY. × クランクケース 2	95812-06080	ボルト, フランジ	M6 × 1.0	12.0 ± 2 (1.2 ± 0.2)	1	
カバーストレーナ ×クランクケース 2	90110-06387	ボルト	M6 × 1.0	12.0 ± 2 (1.2 ± 0.2)	13	
カバーストレーナ ドレンボルト	90340-14132	プラグ, ストレイト スクリュ	M14 × 1.5	43.0 ± 4 (4.3 ± 0.4)	1	ドレンボルト
フィルタ用ユニオン ボルト締付	90401-20008	ボルト, ユニオン	M20 × 1.5	70.0 ± 10 (7.0 ± 1.0)	1	ネジ部, 座面共 オイル塗布

エンジン

締付箇所	部品番号	部品名称	ネジ径 × ピッチ	締付トルク N・m (kgf・m)	個数	備考
エレメントオイル フィルター	5GH-13440-20	オイルクリーナー ASSY.	M20 × 1.5	17.0 ± 2 (1.7 ± 0.2)	1	Oリングにグ リス塗布
ホルダ× クランクケース, 2	90110-06161	ボルト, ヘキサゴン ソケットヘッド	M6 × 1.0	12.0 ± 2 (1.2 ± 0.2)	2	ネジロック 塗布のこと
パイプオイル× クランクケース, 2	90110-06161	ボルト, ヘキサゴン ソケットヘッド	M6 × 1.0	12.0 ± 2 (1.2 ± 0.2)	2	ネジロック 塗布のこと
オイルクーラー× クランクケース, 2	5EB-12822-00	ボルト, ユニオン	M20 × 1.5	63.0 ± 3 (6.3 ± 0.3)	1	ネジ部、座面 にオイル塗布
アッパーケース× キャップケース ASSY.	92012-06020	ボルト, ボタンヘッド	M6 × 1.0	5.0 ± 0.5 (0.5 ± 0.05)	4	
アッパーケース× ロアケース	98902-05020	スクリュ, クロスリセス バインディング	M5 × 0.8	2.0 ± 0.5 (0.2 ± 0.05)	10	
エレメント× アッパーケース	98902-05020	スクリュ, クロスリセス バインディング	M5 × 0.8	2.0 ± 0.5 (0.2 ± 0.05)	1	アッパー×ロアー ケースの後に締付 実施のこと
ジョイントキャブ 1 ×スロットル	90450-56007	ホースクランプ ASSY.	M5 × 0.8	2.0 ~ 2.5 (0.2 ~ 0.25)	4	カラーに突き 当て or トルク 管理
スロットル× ファンネル	90109-05011	ボルト	M5 × 0.8	3.4 ~ 5 (0.34 ~ 0.5)	6	
ロアフィルタケース ×ファンネル (支柱部)	90159-05035	スクリュ, ウィズワッシャ	M5 × 0.8	2.5 ± 0.5 (0.25 ± 0.05)	2	スロットル×ファ ンネルの後に締付 実施のこと
スロットルワイヤ 取付	13S-26302-00	スロットル ワイヤー ASSY.	M6 × 1.0	3.5 ~ 5.5 (0.35 ~ 0.55)	2	
ナットリング× ヘッド	90179-08410	ナット	M8 × 1.25	20.0 ± 2 (2.0 ± 0.2)	8	エキパイ ヘッド締付
ステイマフラー 1, 2 ×マフラー	91314-08035	ボルト, ヘキサゴン ソケットヘッド	M8 × 1.25	20.0 ± 2 (2.0 ± 0.2)	2	エキパイ取付
ステイマフラー 2 ×ブラケットマフ ラー 1	90105-08054	ボルト, フランジ (スモールヘッド)	M8 × 1.25	34.0 ± 4 (3.4 ± 0.4)	1	ダンパー取付
バンド, マフラー 締付け	91314-06030	ボルト, ヘキサゴン ソケットヘッド	M6 × 1.0	10.0 ± 2 (1.0 ± 0.2)	1	
サイレンサー× フート	90110-08099	ボルト, ヘキサゴン ソケットヘッド	M8 × 1.25	20.0 ± 2 (2.0 ± 0.2)	1	
ワイヤープーリー 取付	BN6-1133E-00 BN6-1133F-00	ワイヤ, プーリー 1 ワイヤ, プーリー 2	M6 × 1.0	5 ~ 7 (0.5 ~ 0.7)	2 2	

エンジン

締付箇所	部品番号	部品名称	ネジ径 × ピッチ	締付トルク N・m (kgf・m)	個数	備考
マフラープロテクター取付	90111-06071	ボルト, ヘキサゴン ソケットボタン	M6 × 1.0	8.0 ± 1.5 (0.8 ± 0.15)	1	ネジロック 塗布のこと
マフラープロテクター取付	90111-06099	ボルト, ヘキサゴン ソケットボタン	M6 × 1.0	6.5 ± 1.5 (0.65 ± 0.15)	2	ネジロック 塗布のこと
排気バルブサブ組	90179-06063	ナット	M6 × 1.0	6.5 ± 1.5 (0.65 ± 0.15)	1	
クランクケース 1 ×クランクケース 2	90119-08083	ボルト, ヘキサゴン ウィズワッシャ	M8 × 1.25	51 ページを参 照のこと	8	ネジ部, 座面共 オイル塗布
クランクケース 1 ×クランクケース 2	90119-08084	ボルト, ヘキサゴン ウィズワッシャ	M8 × 1.25	51 ページを参 照のこと	2	ネジ部, 座面共 オイル塗布
クランクケース 1 ×クランクケース 2	90109-06100	ボルト	M6 × 1.0	10.0 ± 2 (1.0 ± 0.2)	2	ネジ部, 座面共 オイル塗布
クランクケース 1 ×クランクケース 2	95812-06055	ボルト, フランジ	M6 × 1.0	10.0 ± 2 (1.0 ± 0.2)	7	ネジ部, 座面 共オイル塗布
クランクケース 1 ×クランクケース 2	95812-08065	ボルト, フランジ	M8 × 1.25	24 ± 2 (2.4 ± 0.2)	2	ネジ部, 座面 共オイル塗布
クランクケース 1 ×クランクケース 2	95812-06065	ボルト, フランジ	M6 × 1.0	10.0 ± 2 (1.0 ± 0.2)	3	ネジ部, 座面 共オイル塗布
クランクケース 1 ×クランクケース 2	95812-06045	ボルト, フランジ	M6 × 1.0	10.0 ± 2 (1.0 ± 0.2)	3	ネジ部, 座面 共オイル塗布
クランクケース 1 ×クランクケース 2	95812-06030	ボルト, フランジ	M6 × 1.0	10.0 ± 2 (1.0 ± 0.2)	1	ネジ部, 座面 共オイル塗布
カバークランク ケース 1 取付	90110-06387	ボルト	M6 × 1.0	12.0 ± 2 (1.2 ± 0.2)	7	
カバークランク ケース 1 取り付け	90110-06390	ボルト	M6 × 1.0	12.0 ± 2 (1.2 ± 0.2)	2	ネジロック 塗布のこと
カバークランク ケース 2 取付	90110-06388	ボルト	M6 × 1.0	12.0 ± 2 (1.2 ± 0.2)	7	
カバークランク ケース 2 取付	90110-06389	ボルト, ヘキサゴン ソケットヘッド	M6 × 1.0	12.0 ± 2 (1.2 ± 0.2)	2	ネジロック 塗布のこと
カバー 1 取付	90110-06396	ボルト	M6 × 1.0	12.0 ± 2 (1.2 ± 0.2)	5	

エンジン

締付箇所	部品番号	部品名称	ネジ径 × ピッチ	締付トルク N・m (kgf・m)	個数	備考
カバー 1 × ホルダクラッチ	90110-06387	ボルト	M6 × 1.0	12.0 ± 2 (1.2 ± 0.2)	2	
カバー 1 × ボルト	92014-08014	ボルト, ボタンヘッド	M8 × 1.25	15.0 ± 2 (1.5 ± 0.2)	1	
カバー 1 × プラグストレイト	90340-32004	プラグ, ストレイト スクリュ	M32 × 1.5	座面に密着の こと	1	
プレートブリーザ × C / C1	90149-06082	スクリュ	M6 × 1.0	12.0 ± 2 (1.2 ± 0.2)	3	ネジロック 塗布のこと
カバークランク ケース 1 × STATOR ASSY.	90149-06080	スクリュ	M6 × 1.0	10.0 ± 2 (1.0 ± 0.2)	3	ネジロック 塗布のこと
連通穴プラグ × クランクケース 1	90149-06082	スクリュ	M6 × 1.0	12.0 ± 2 (1.2 ± 0.2)	1	ネジロック 塗布のこと
カバーチェーン ケース取付	90110-06060	ボルト, ヘキサゴン ソケットヘッド	M6 × 1.0	10.0 ± 2 (1.0 ± 0.2)	3	ネジロック 塗布のこと
M ギャラプラグ 取付	36Y-15189-00	プラグ	M16 × 1.5	8.0 ± 2 (0.8 ± 0.2)	2	締め過ぎ注意
カバークランク ケース 1 × クランプ	90149-06082	スクリュ	M6 × 1.0	10.0 ± 2 (1.0 ± 0.2)	1	ネジロック 塗布のこと
カバー取付	90110-06387	ボルト	M6 × 1.0	12.0 ± 2 (1.2 ± 0.2)	5	
オイルパイプ 取付 (外)	90110-06161	ボルト, ヘキサゴン ソケットヘッド	M6 × 1.0	12.0 ± 2 (1.2 ± 0.2)	2	ネジロック 塗布のこと
クランクケース 2 × ピックアップ	90110-06168	ボルト, ヘキサゴン ソケットヘッド	M6 × 1.0	10.0 ± 2 (1.0 ± 0.2)	2	ネジロック 塗布のこと
クランクケース 1 × スタッド植え込み	90116-1002 *	ボルト, スタッド	M10 × 1.25	(高さ管理 68.2 ± 1)	10	
プレッシャプレート 取付	90159-06024	スクリュ, W / W	M6 × 1.0	8.0 ± 2 (0.8 ± 0.2)	6	
ボスクラッチ × メインアクスル	4B1-16377-70	ナット, ロック	M20 × 1.0	115.0 ± 5 (11.5 ± 0.5)	1	かしめ, ネジ部・座面 共オイル塗布
ボス, プレッシャ プレート × ボルト, スタッド	2C0-16374-00	ボルト, スタッド	M8 × 1.25	25.0 ± 2 (2.5 ± 0.2)	6	ネジロック 塗布のこと
スプロケットドラ イブ取付	90179-20005	ナット	M20 × 1.0	85.0 ± 5 (8.5 ± 0.5)	1	ロック ワッシャ有
ハウジング, ベア リング	90151-06024	スクリュ, クロスリセス カウンターサンク	M6 × 1.0	12.0 ± 2 (1.2 ± 0.2)	3	ネジロック 塗布のこと

エンジン

締付箇所	部品番号	部品名称	ネジ径 × ピッチ	締付トルク N・m (kgf・m)	個数	備考
ストッパー, シャフトバー取付	90110-06182	ボルト, ヘキサゴン	M6 × 1.0	10.0 ± 2 (1.0 ± 0.2)	2	ネジロック 塗布のこと
ストッパークラックケース植込み	1D7-18127-00	ストッパー スクリュ	M8 × 1.25	22.0 ± 2 (2.2 ± 0.2)	1	ネジロック 塗布のこと
アームシフト取付	95822-06020	ボルト, フランジ	M6 × 1.0	10.0 ± 2 (1.0 ± 0.2)	1	セレーション 締めあがり確認
ローター ピックアップ取付	90105-08113	ボルト, フランジ	M8 × 1.25	35.0 ± 5 (3.5 ± 0.5)	1	
スタータモーター 取付	90105-06083	ボルト, フランジ (スモールヘッド)	M6 × 1.0	10.0 ± 2 (1.0 ± 0.2)	2	
ニュートラル スイッチ ASSY.	3GB-82540-01	ニュートラル S / W ASSY.	M10 × 1.25	17.0 ± 2 (1.7 ± 0.2)	1	締め過ぎは破 損する
オイルレベル センサ取付	95022-06016	ボルト, フランジ (スモールヘッド)	M6 × 1.0	10.0 ± 2 (1.0 ± 0.2)	2	Oリングにグリ ス塗布
カムセンサ× カバー H / C	90110-06175	ボルト, ヘキサゴン ソケットヘッド	M6 × 1.0	7.5 ± 1.5 (0.75 ± 0.15)	1	ネジロック 塗布のこと
O2 センサー 取付	13S-8592A-00	O2 センサー	M18 × 1.5	45.0 ± 5 (4.5 ± 0.5)	1	
O2 センサー 取付	2CR-8592A-10 BN6-8592A-00	O2 センサー	M12 × 1.25	23.0 ± 2 (2.3 ± 0.2)	1 1	
センサ, ギヤポジ ション取付	90149-05037	スクリュ	M5 × 0.8	3 ~ 5 (0.3 ~ 0.5)	2	ネジロック 塗布のこと
サーモセンサー 取付	5YP-85790-00	サーモセンサー ASSY.	M12 × 1.5	17.6 ± 2 (1.8 ± 0.2)	1	

車体

締付箇所	部品番号	部品名称	ネジ径 × ピッチ	締付トルク N・m (kgf・m)	個数	備考
ハンドルクラウンと アウターチューブ	91314-08030	ボルト, ヘキサゴン ソケットヘッド	M8 × 1.25	28 ~ 35 (2.8~3.5)	2	
ハンドルクラウン とステアリング シャフト	90170-28419	ナット, ヘキサゴン	M28 × 1.0	100 ~ 125 (10.2 ~ 12.7)	1	
ハンドルと アウターチューブ	91314-08030	ボルト, ヘキサゴン ソケットヘッド	M8 × 1.25	28 ~ 35 (2.8 ~ 3.6)	2	
ステアリング シャフトと リングナット	90179-30691	ナット	M30 × 1.0	12 ~ 15 (1.2 ~ 1.5)	1	
アウターチューブ とアンダー ブラケット	91314-08030	ボルト, ヘキサゴン ソケットヘッド	M8 × 1.25	20 ~ 25 (2.0 ~ 2.5)	4	
E / G 懸架フロント	95024-10040	ボルト, フランジ (スモールヘッド)	M10 × 1.25	35 ~ 45 (3.6 ~ 4.6)	4	
E / G 懸架リヤ アッパ	90105-12228	ボルト, フランジ	M12 × 1.25		1	
	90179-12004	ナット	M12 × 1.25	58 ~ 70 (5.9 ~ 7.1)	1	
E / G 懸架リヤ アンダ	90105-12228	ボルト, フランジ	M12 × 1.25		1	
	90179-12004	ナット	M12 × 1.25	58 ~ 70 (5.9 ~ 7.1)	1	
メインフレームと リヤフレーム	90149-10002	スクリュー	M10 × 1.25	33 ~ 40 (3.4 ~ 4.1)	4	
ピボットシャフト とフレーム	2C0-22141-10	シャフト, ピボット	M32 × 1.5	12 ~ 19 (12.2 ~ 1.9)	1	
アームリレー .1 と フレーム	90105-10211	ボルト	M10 × 1.25		1	左側より差し込 むこと
	95602-10200	ナット, Uフランジ	M10 × 1.25	31 ~ 49 (3.2 ~ 5)	1	
アームリレー .1 と アーム .1	90105-12081	ボルト	M12 × 1.25		1	左側より差し込 むこと
	90185-12011	ナット, セルフ ロックキング	M12 × 1.25	31 ~ 49 (3.2 ~ 5)	1	
アーム .1 と リヤアーム	90105-12081	ボルト	M12 × 1.25		1	左側より差し込 むこと
	90185-12011	ナット, セルフ ロックキング	M12 × 1.25	31 ~ 49 (3.2 ~ 5)	1	
リヤクッションと アームリレー .1	90105-12082	ボルト	M12 × 1.25		1	左側より差し込 むこと
	90185-12011	ナット, セルフ ロックキング	M12 × 1.25	31 ~ 49 (3.2 ~ 5)	1	

車体

締付箇所	部品番号	部品名称	ネジ径 × ピッチ	締付トルク N・m (kgf・m)	個数	備考
シャフトピボット とロックナット	2C0-22252-00	ナット, 2	M32 × 1.5	75 ~ 115 (7.6 ~ 11.7)	1	
シャフトピボット と U ナット	90185-22009	ナット, セルフ ロックリング	M22 × 1.5	55 ~ 85 (5.6 ~ 8.7)	1	
フューエルポンプと フューエルタンク	90119-05015	ボルト, ヘキサゴン ウィズワッシャ	M5 × 0.8	3 ~ 5 (0.3 ~ 0.5)	4	
フューエルタンク 前側ステーと フレーム	90110-06233	ボルト, ヘキサゴン ソケットヘッド	M6 × 1.0	3 ~ 5 (0.3 ~ 0.5)	1	
フューエルタンク 中間部とステー	90119-06262	ボルト, ヘキサゴン ウィズワッシャ	M6 × 1.0	7 ~ 10 (0.7 ~ 1.0)	2	
ブラケットタンク (後ろ) と フューエルタンク	95812-06090	ボルト, フランジ	M6 × 1.0	3 ~ 5 (0.3 ~ 0.5)	1	
	95702-06500	ナット, フランジ	M6 × 1.0		1	
フロントホイール シャフトと Fr フォーク	90179-24004	ナット	M24 × 1.0	100 ~ 130 (10 ~ 13)	1	
リヤホイールシャ フトとナット	90185-24008	ナット, セルフ ロックリング	M24 × 1.5	90 ~ 130 (9.2 ~ 13.3)	1	
Fr. キャリパと Fr. フォーク	90105-10397	ボルト, ユニオン	M10 × 1.25	30 ~ 40 (3.1 ~ 4.1)	4	
ディスクブレーキ と Fr. ホイール	90149-06043	スクリュー	M6 × 1.0	14 ~ 19 (1.4 ~ 1.9)	10	ネジロック塗布 のこと
ディスクブレーキ と Rr. ホイール	90149-08009	スクリュー	M8 × 1.25	23 ~ 37 (2.3 ~ 3.8)	5	ネジロック塗布 のこと
リヤホイール スプロケットと クラッチハブ	90185-10011	ナット, セルフ ロックリング	M10 × 1.25	90 ~ 109 (9.2 ~ 11.1)	6	

シリンダーヘッド組み付け

シリンダーヘッド締め付け方法

1. 締め付順序 1～10 に従い、1～7、10 は $25\text{N}\cdot\text{m}$ ($2.5\text{kgf}\cdot\text{m}$) で締め付け、8、9 は $30\text{N}\cdot\text{m}$ ($3.1\text{kgf}\cdot\text{m}$) で締め付ける。
2. その後、締め付順に 1～7、10 は $42\text{N}\cdot\text{m}$ ($4.2\text{kgf}\cdot\text{m}$) で締め付け、8、9 は $60.0\text{N}\cdot\text{m}$ ($6.1\text{kgf}\cdot\text{m}$) で締め付ける。

要 点

1～10 はナットの締め付順序を示す。

ネジ部、座面およびワッシャーはエンジンオイルを塗布すること。

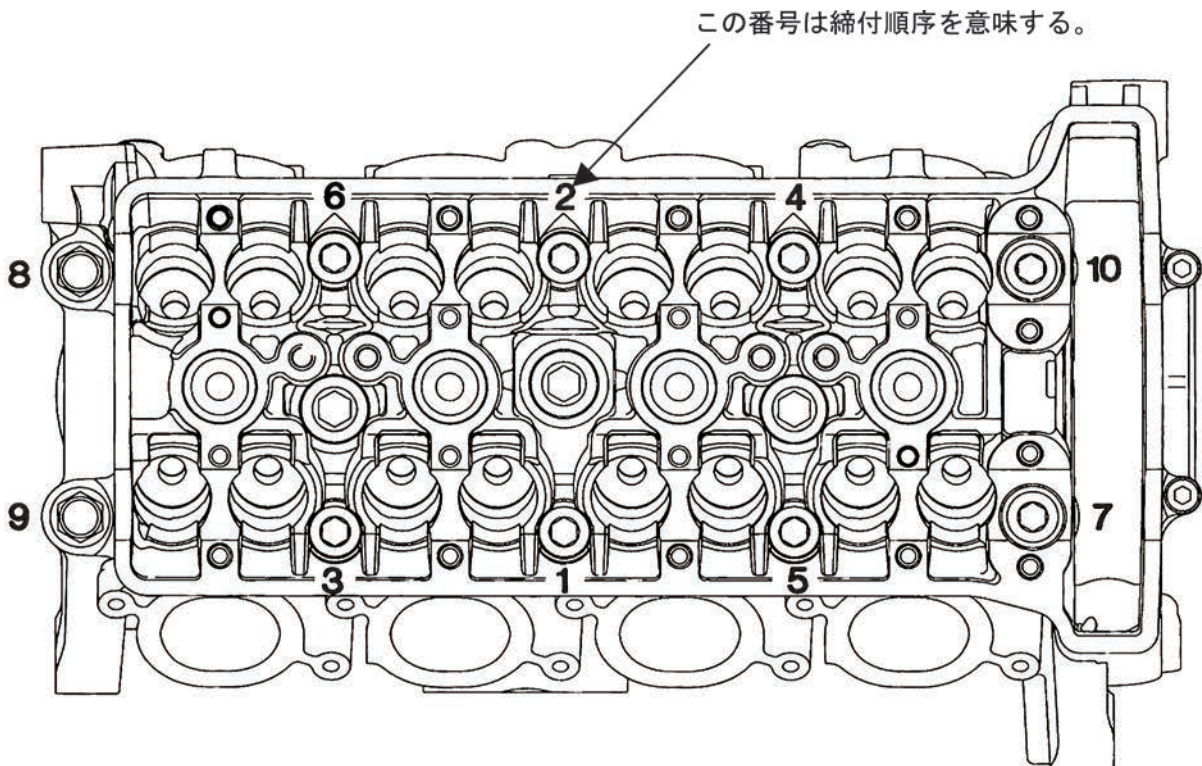

クランクケース組み付け

ボルト締め付け方法

1. 締付順序 1～10 に従って、 $20\text{N}\cdot\text{m}$ ($2.0\text{kg}\cdot\text{m}$) で締め付ける。
2. 締付順序 1～10 に従って、1本ずつ、一度緩めて再度 $12\text{N}\cdot\text{m}$ ($1.2\text{kg}\cdot\text{m}$) で締め付ける。
3. 締付順序 1～7 に従って、回転角度 $50^\circ \pm 5^\circ$ で増し締めをする。
4. 締付順序 8,9 に従って、回転角度 $75^\circ \pm 5^\circ$ で増し締めをする。
5. 締付順序 10 を、回転角度 $50^\circ \pm 5^\circ$ で増し締めをする。
6. 締付順序 11, 12 に従って、 $24 \pm 2\text{N}\cdot\text{m}$ ($2.4 \pm 0.2\text{kgf}\cdot\text{m}$) で締め付ける。
7. 締付順序 13～29 に従って、 $10 \pm 2\text{N}\cdot\text{m}$ ($1.0 \pm 0.2\text{kgf}\cdot\text{m}$) で締め付ける。

要 点

1～29 はボルトの締付順序を示す。

ボルトネジ部およびワッシャ表裏両面にエンジンオイルを塗布すること。

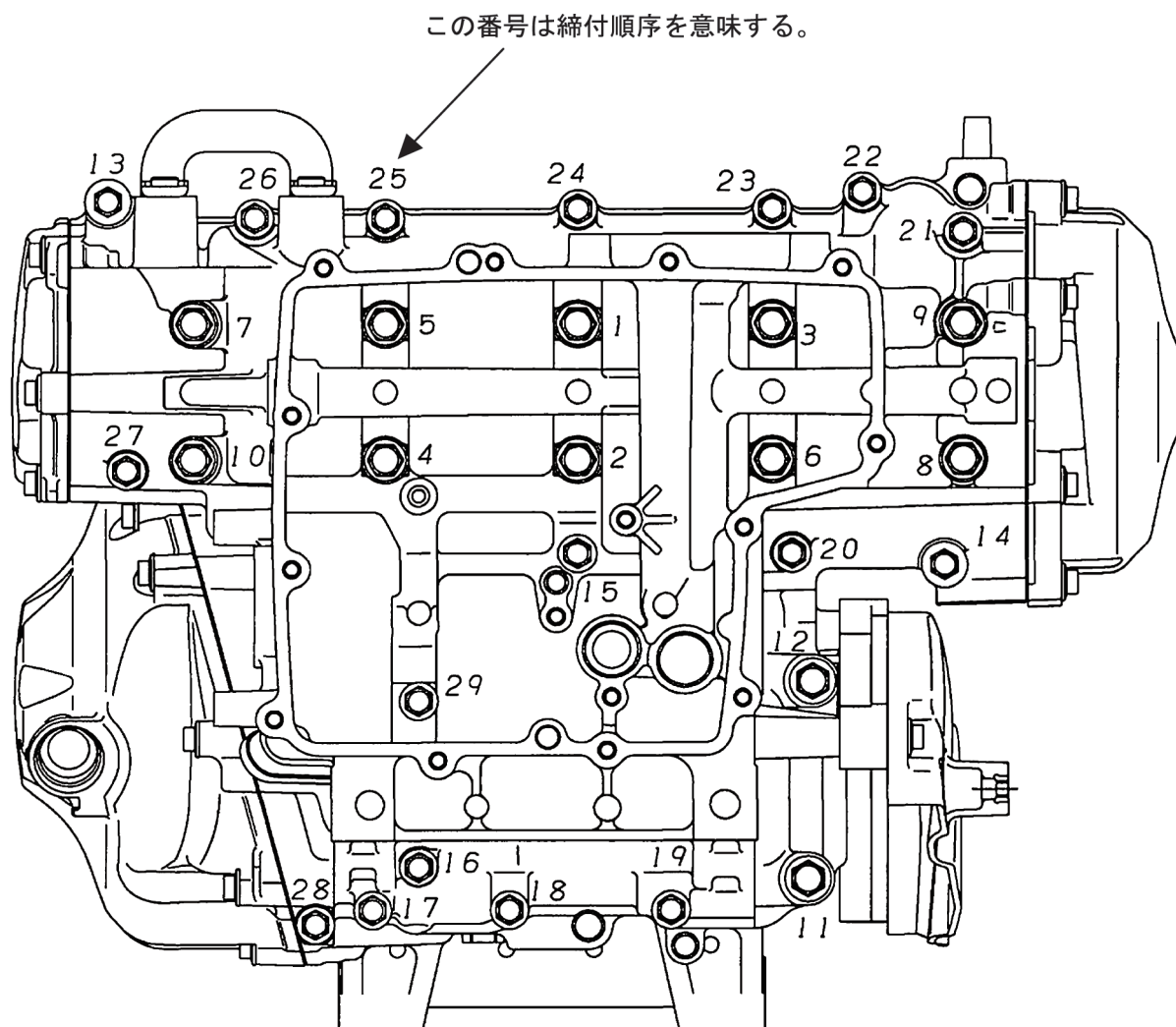

4 YZF-R6 結線図

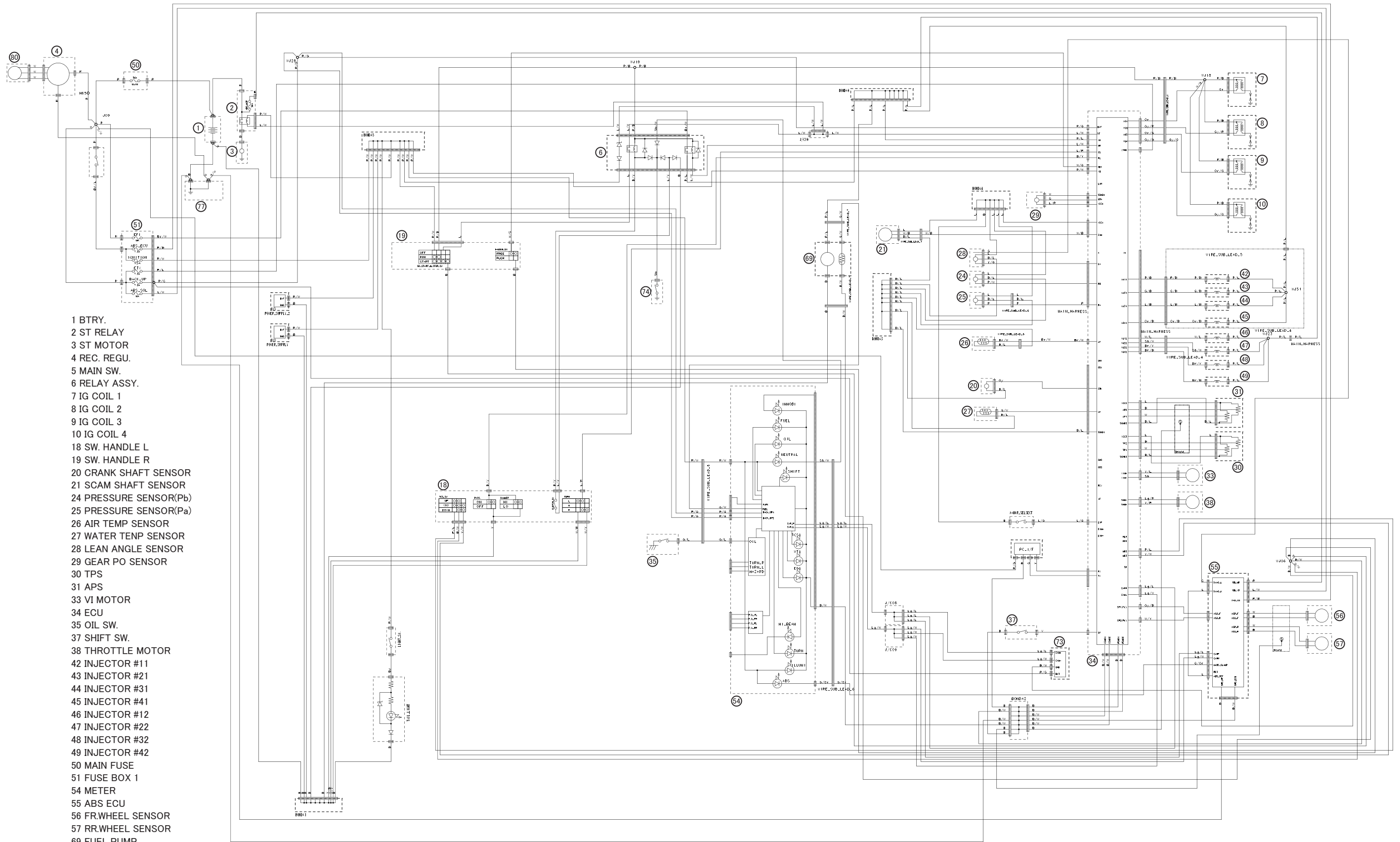

- 1 BTRY.
- 2 ST RELAY
- 3 ST MOTOR
- 4 REC. REGU.
- 5 MAIN SW.
- 6 RELAY ASSY.
- 7 IG COIL 1
- 8 IG COIL 2
- 9 IG COIL 3
- 10 IG COIL 4
- 18 SW. HANDLE L
- 19 SW. HANDLE R
- 20 CRANK SHAFT SENSOR
- 21 SCAM SHAFT SENSOR
- 24 PRESSURE SENSOR(Pb)
- 25 PRESSURE SENSOR(Pa)
- 26 AIR TEMP SENSOR
- 27 WATER TEMP SENSOR
- 28 LEAN ANGLE SENSOR
- 29 GEAR PO SENSOR
- 30 TPS
- 31 APS
- 33 VI MOTOR
- 34 ECU
- 35 OIL SW.
- 37 SHIFT SW.
- 38 THROTTLE MOTOR
- 42 INJECTOR #11
- 43 INJECTOR #21
- 44 INJECTOR #31
- 45 INJECTOR #41
- 46 INJECTOR #12
- 47 INJECTOR #22
- 48 INJECTOR #32
- 49 INJECTOR #42
- 50 MAIN FUSE
- 51 FUSE BOX 1
- 54 METER
- 55 ABS ECU
- 56 FR.WHEEL SENSOR
- 57 RR.WHEEL SENSOR
- 69 FUEL PUMP
- 74 NEWTRAL SW.
- 77 EG EARTH
- 80 ACM
- 73 SERVICE TOOL

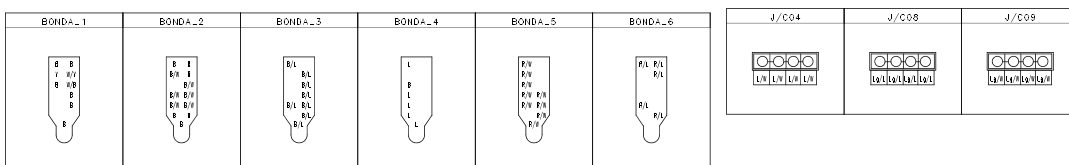
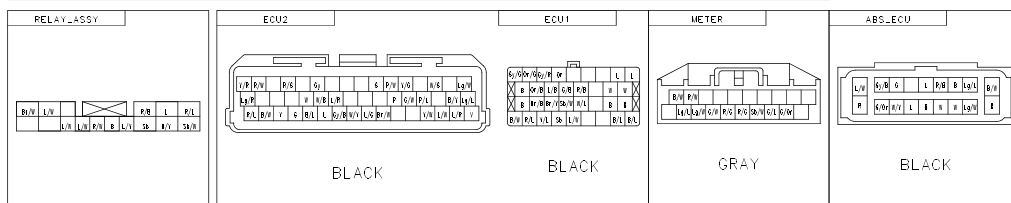
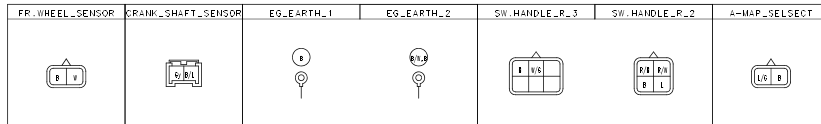
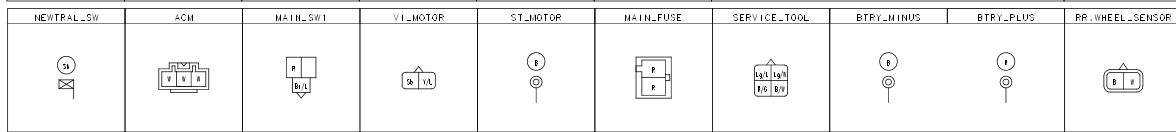
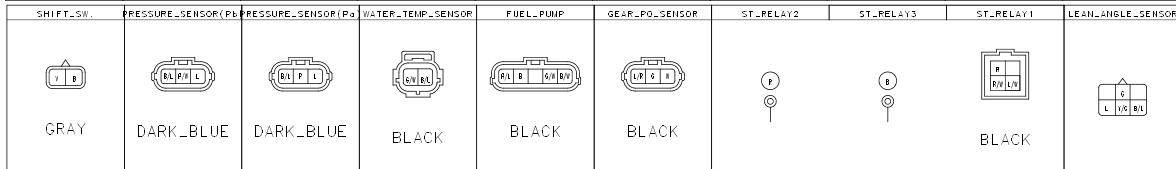
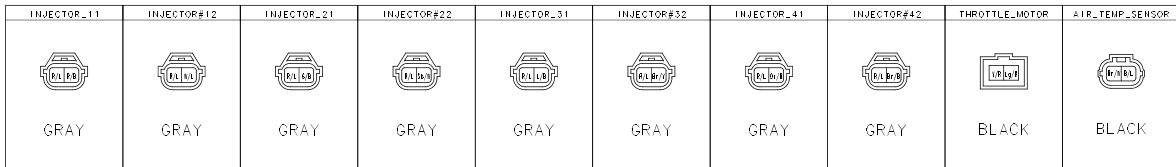
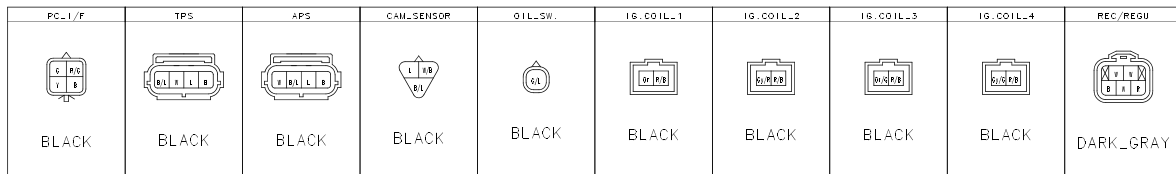
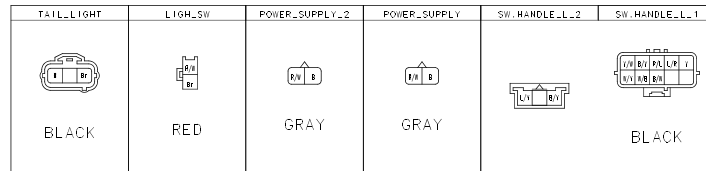
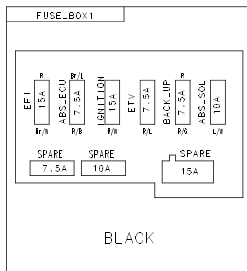
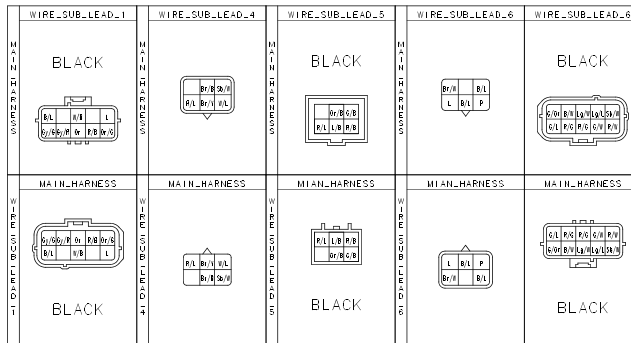
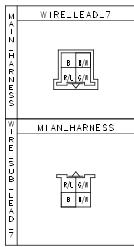

5 YZF-R6 キットパーツ部品番号互換表

No.	PART No.		PART NAME	マニュアル 掲載ページ	REMARKS
	ワイズギア品番 (オーダー品番)	YEC 品番			
1	QYR-YSK-13S-032	13S-1165B-70	CONNECTING ROD SET (STD)	24	
2	QYR-YSK-13S-031	13S-116A0-70	PISTON SET (STD)	24	
3	QYR-YSK-13S-005	13S-24713-70	CUSHION SEAT	42	
4	QYR-YSK-13S-008	13S-A4890-80	AIS PLUG SET	30	
5	QYR-YSK-13S-015	13S-R373A-70	SPARK PLUG SET	21	NGK R0373A-10
6	QYR-YSK-2C0-072	2C0-11181-71	GASKET,CYLINDER HEAD	22	
7	QYR-YSK-2C0-075	2C0-11181-76	GASKET,CYLINDER HEAD	22	
8	QYR-YSK-2C0-073	2C0-11181-81	GASKET,CYLINDER HEAD	22	
9	QYR-YSK-2C0-074	2C0-11181-86	GASKET,CYLINDER HEAD	22	
10	QYR-YSK-2C0-070	2C0-11411-70	CRANK SHAFT (STD)	24	
11	QYR-YSK-2C0-001	2C0-13414-70	GASKET, STRAINER	20	メンテナンスセットスペア
12	QYR-YSK-2C0-002	2C0-1351A-70	THROTTLE BODY CLAMP ASSY.	25	スロットルボディ用
13	QYR-YSK-2C0-003	2C0-15451-70	GASKET, CRANKCASE COVER 1	20	メンテナンスセットスペア
14	QYR-YSK-2C0-004	2C0-15456-70	GSKT., 1	20	メンテナンスセットスペア
15	QYR-YSK-2C0-005	2C0-15461-70	GASKET, CRANKCASE COVER 2	20	メンテナンスセットスペア
16	QYR-YSK-2C0-006	2C0-17460-74	SPROCKET, DRIVE 14T	36	
17	QYR-YSK-2C0-007	2C0-17460-75	SPROCKET, DRIVE 15T	36	
18	QYR-YSK-2C0-008	2C0-17460-76	SPROCKET, DRIVE 16T	36	
19	QYR-YSK-2C0-018	2C0-A6321-70	FRICITION PLATE SET	33	
20	QYR-YSK-2C0-019	2C0-A6330-70	CLUTCH SPRING SET	32	
21	QYR-YSK-2C0-020	2C0-A7463-70	SPROCKET NUT SET	37	
22	QYR-YSK-2C0-067	2C0-C1707-81	OIL CATCH TANK SET	38	
23	QYR-YSK-2C0-064	2C0-MAINT-72-J	MAINTENANCE SET	20	
24	QYR-YSK-2CR-043	2CR-26243-70	TUBE, GUIDE	46	
25	QYR-YSK-2CR-010	2CR-8533A-70	CABLE, INTERFACE	13	USB タイプ
26	QYR-YSK-2KS-008	2KS-85800-72	CCU COMP.	15	
27	QYR-YSK-4B1-003	4B1-16377-70	NUT,LOCK	34	
28	QYR-YSK-4B1-001	4B1-16391-70	SHIM	34	
29	QYR-YSK-4C8-045	4C8-25441-71	SPROCKET, REAR 41T	45	
30	QYR-YSK-4C8-046	4C8-25442-71	SPROCKET, REAR 42T	45	
31	QYR-YSK-4C8-047	4C8-25443-71	SPROCKET, REAR 43T	45	
32	QYR-YSK-4C8-048	4C8-25444-71	SPROCKET, REAR 44T	45	
33	QYR-YSK-4C8-049	4C8-25445-71	SPROCKET, REAR 45T	45	
34	QYR-YSK-4C8-050	4C8-25446-71	SPROCKET, REAR 46T	45	
35	QYR-YSK-4C8-051	4C8-25447-71	SPROCKET, REAR 47T	45	

No.	PART No.		PART NAME	マニュアル 掲載ページ	REMARKS
	ワイスギア品番 (オーダー品番)	YEC 品番			
36	QYR-YSK-4C8-052	4C8-25448-71	SPROCKET, REAR 48T	45	
37	QYR-YSK-4C8-053	4C8-25449-71	SPROCKET, REAR 49T	45	
38	QYR-YSK-4C8-054	4C8-25450-71	SPROCKET, REAR 50T	45	
39	QYR-YSK-4C8-055	4C8-25451-71	SPROCKET, REAR 51T	45	
40	QYR-YSK-4C8-056	4C8-25452-71	SPROCKET, REAR 52T	45	
41	QYR-YSK-5FL-003	5FL-R045Q-70	SPARK PLUG SET	21	NGK R0045Q-10
42	QYR-YSK-BN6-018	BN6-1440B-80	AIR FUNNEL SET for STK	26	
43	QYR-YSK-BN6-008	BN6-22222-75	SPRG., Rr. SHOCK(108N/mm)	39	
44	QYR-YSK-BN6-009	BN6-22222-80	SPRG., Rr. SHOCK(113N/mm)	39	
45	QYR-YSK-BN6-010	BN6-22222-85	SPRG., Rr. SHOCK(118N/mm)	39	
46	QYR-YSK-BN6-005	BN6-23141-75	SPRG., Fr. FORK (9.5N/mm)	40	
47	QYR-YSK-BN6-006	BN6-23141-80	SPRG., Fr. FORK (10.0N/mm)	40	
48	QYR-YSK-BN6-012	BN6-25100-70	FRONT SPARE WHEEL ASSY.	43	黒
49	QYR-YSK-BN6-013	BN6-25300-70	REAR SPARE EHEEL ASSY.	43	黒
50	QYR-YSK-BN6-016	BN6-82386-70	WIRE, SUB-LEAD for TH INJECTOR	2	
51	QYR-YSK-BN6-017	BN6-83553-70	WIRE, LEAD for METER	2	
52	QYR-YSK-BN6-011	BN6-8591A-A0	ECU SET for STK		部品組み合わせ表内
53	QYR-YSK-BN6-014	BN6-8591A-A1	ECU SET for STK		部品組み合わせ表内
54	QYR-YSK-BN6-019	BN6-8591A-A2	ECU SET for STK	11	
55	QYR-YSK-BN6-015	BN6-8591A-B0	ECU SET for STK(TCS/LIF off)		部品組み合わせ表内
56	QYR-YSK-BN6-020	BN6-8591A-B1	ECU SET for STK(TCS/LIF off)	11	
57	QYR-YSK-BN6-002	BN6-F2590-70	WIRE HARNESS SET	2	

