



キックセット 組付・取扱説明書

適応機種
DT230 (Lanza) (4TP)

はじめに

◆お客様へ

お買い上げ誠にありがとうございます。

本書には商品の正しい組付方法と注意事項について説明してあります。商品を正しくお使いいただくために、ご使用前に必ず本書をよくお読みいただき、ご不明な点は販売店にお問い合わせください。

本製品は、オートバイに関する整備上の一般的な知識および技能を有する方（販売店、整備業者）が組み付けることを前提としております。それ以外の方が組み付けを行うと知識不足、技能不足のため、トラブル、機械破損などの原因となることがありますので、販売店に組み付けを依頼してください。本書は、お車の取扱説明書および本品の取付に際して取り外した部品と一緒に保管してください。お車を譲られるときは、この説明書もお渡しください。

◆販売店様へ

本製品の商品説明および取り扱い上の注意点を、お客様に充分で説明いただくようお願い申し上げます。

本書および本品の取付に際して取り外した部品は、必ずお客様にお渡しください。

本書では正しい組み付け、取り扱いに関する事項を下記のシンボルマークで表示しています。

注意 取り扱いを誤った場合、傷害に至る可能性または物的損害の発生が想定される場合を示してあります。



ヤマハサービスマニュアルを参照してください。

構成部品

No.	品名	部品番号	数量	備考
①	キックシャフトAss'y	10V-15660-00	1	
②	キックギヤ		1	
③	キックギヤクリップ	90468-26048	1	
④	プレーンワッシャー	90201-200J7	1	
⑤	トーションスプリング	90508-26667	1	
⑥	スペーサー	10V-15666-00	1	
⑦	キックアイドルギヤ		1	
⑧	プレーンワッシャー	90201-154E8	2	
⑨	サークリップ	99009-15400	2	
⑩	キッククランクAss'y	3XP-15620-00	1	
⑪	ナット	90179-12659	1	
⑫	オイルシール	93109-20069	1	
⑬	クランクケースカバーガasket		1	
⑭	ストップスイッチ	3BN-82530-02	1	
⑮	クランプ	90462-12176	1	
⑯	スクリュー	90507-05008	1	

部品番号欄が空欄のものは、補修部品の設定はありません。

取付方法

1. クラッチAss'yを取り外します。(P4-15、16)
2. クランクケースカバーの埋め栓をオイルシール⑫に交換します。

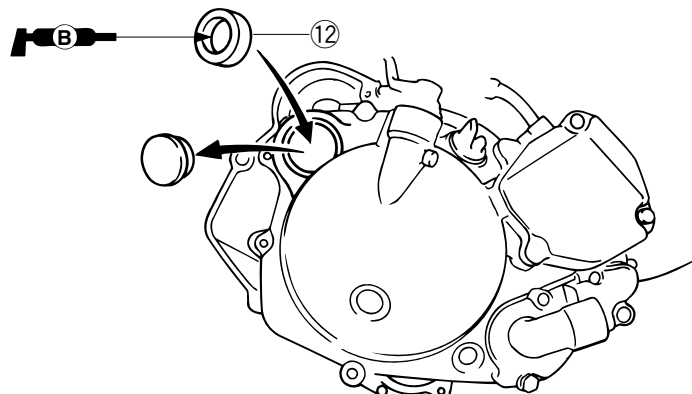

3. フレームサイドプロテクタを加工します。

取り付け後、キック crank が干渉するので、フレームサイドプロテクタを図の要領でカットします。

▲ 注意

切断面はバリなどが残らないよう、必ずヤスリなどで仕上げをしてください。

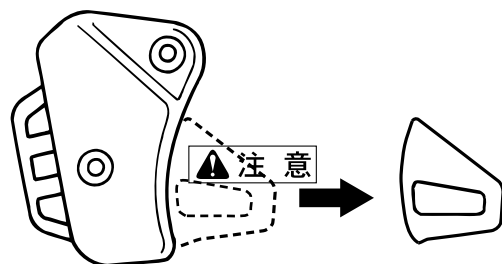

4. リアストップスイッチを交換します。

必ず同梱のストップスイッチと交換してください。

5. キック Ass'y を組み付けます。

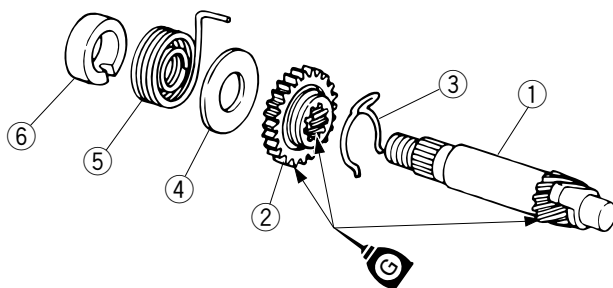

6. キック Ass'y を組み付けます。

キックギヤクリップ③をクリップ溝に合わせて組み付け、トーションスプリング⑤をキックスプリングストッパ部に掛けます。

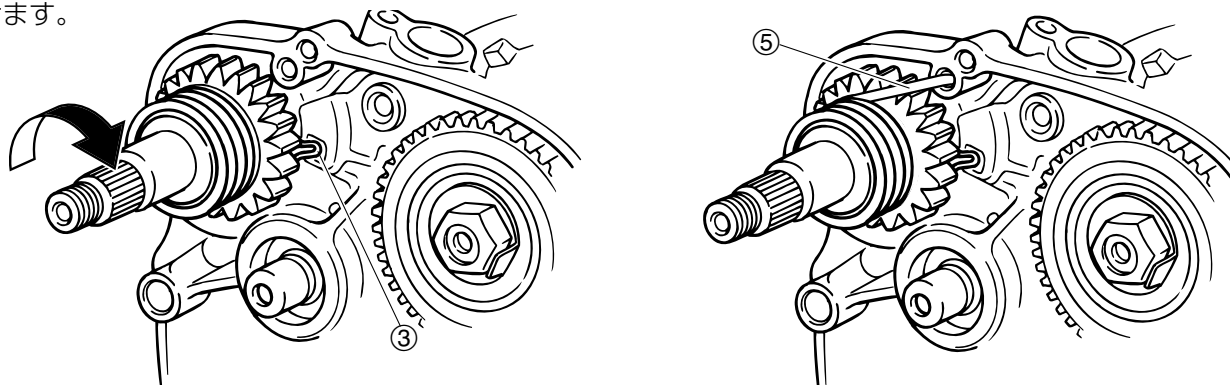

7. キックアイドルギヤ⑦を組み付けます。

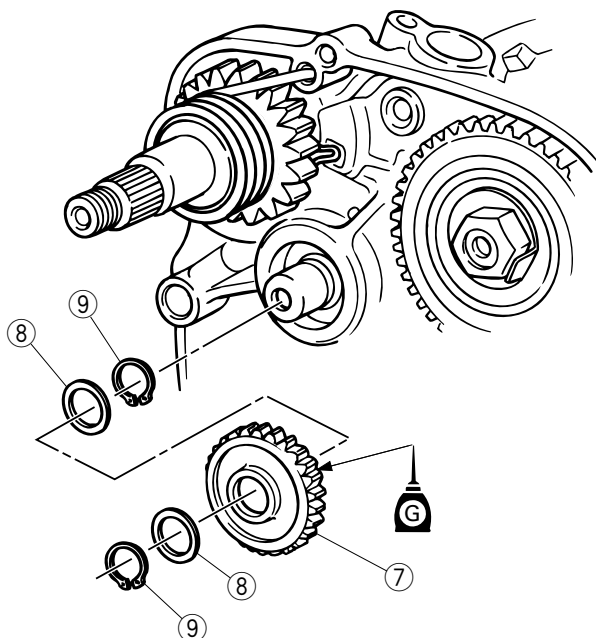

8.クラッチAss'yを組み付けます。(㊦ P4-16~21)

9.クランクケースカバーガスケット⑬を交換し、クランクケースカバーを組付けます。(㊦ P4-15)

▲ 注意

組み付け前に、ケース合面をよく脱脂しておいてください。

10.キッククランクAss'yを組み付けます。

下図の角度でキッククランクAss'yを組み付けます。また、4.で交換したリアストップスイッチAss'yをクランプします。

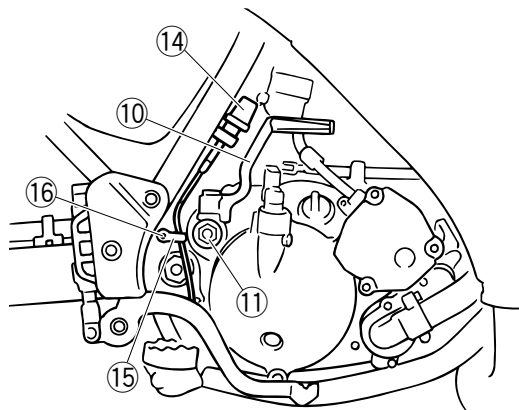

11.クラッチの調整を行ないます。(㊦ P4-21)



ヤマハ発動機株式会社

〒438-8501 静岡県磐田市新貝2500

●商品に関するお問い合わせ

株式会社ワイズギア **0570-050814**
オープン時間 月曜～金曜(祝日、弊社所定の休日を除く)
9:00～12:00 13:00～17:30
☎一般の固定電話の場合、全国一律市内通話料でご利用いただけます。
☎IP電話や電話機の設定によってはご利用いただけません。

〒432-8058 静岡県浜松市南区新橋町1103番地 FAX.053-443-2187