	インナーポケットBX50 組付・取扱説明書	組付対象機種 GEAR (BX50)
--	--	-------------------------------------

はじめに

工数：0.2h

❑お客様へ

お買い上げ誠にありがとうございます。

本書には商品の正しい組付方法と注意事項について説明してあります。性能を十分発揮し、安全にお使いいただくために、本書をよくお読みいただきますようお願い申し上げます。

本製品は、オートバイに関する整備上の一般的な知識および技能を有する方（販売店、整備業者）が組み付けることを前提としております。それ以外の方が組み付けを行うと知識不足、技能不足のため、トラブル、機械破損などの原因となることがありますので、販売店に組み付けを依頼してください。本書は、お車の取扱説明書および本品の取付に際して取り外した部品と一緒に保管してください。お車を譲られるときは、この説明書もお渡しください。

❑販売店様へ

本製品の商品説明および取り扱い上の注意点を、お客様に充分で説明いただくようお願い申し上げます。

本書および本品の取付に際して取り外した部品は、必ずお客様にお渡しください。

本書では正しい組み付け、取り扱いに関する事項を下記のシンボルマークで表示しています。

▲ 注意 取り扱いを誤った場合、傷害に至る可能性または物的損害の発生が想定される場合を示してあります。

要 点 正しい取扱方法や、作業上のポイントを示してあります。

構 成 部 品

No.	品 名	部 品 番 号	数 量	備 考
①	インナーポケット		1	
②	スクリュー		3	
③	ワッシャー		3	
④	ウェルナット		3	
⑤	コーションラベル		1	

部品番号欄が空欄のものは、補修部品の設定はありません。

組 付 前 の 準 備

インナーポケットを組み付ける場合は、組み付け位置に貼ってあるコーションラベルを剥がす必要があります。インナーポケットを組み付ける前に、あらかじめ購入してください。（BX50Sパーキングスタンド車のみ。コーションラベル部品番号 10B-F151A-00）

▲ 注意

車両を平坦で安全な場所に駐車してください。

組 付 方 法

1. インナーポケット①の側面にある丸印にφ6mmのドリルで孔をあけます。(3ヶ所)
2. レッグシールドのインナーポケット組付位置に貼ってあるコーションラベルを剥がします。(BX50Sパーキングスタンド車のみ)
3. レッグシールドの形状に合わせてインナーポケット①の組付位置を決め、組付方法1であけた孔位置をレッグシールドにケガキします。(3ヶ所)

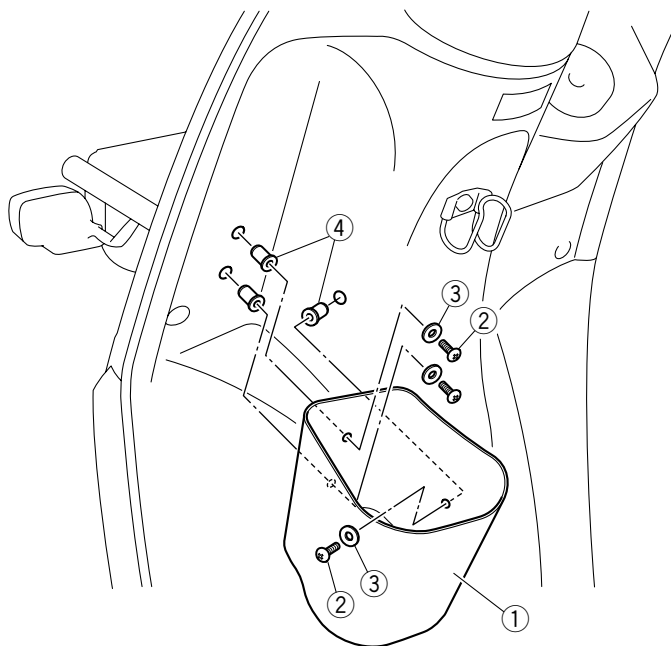

要 点

組付位置を決めるときは、インナーポケット①の側面(孔をあけた面)と底面の一部がレッグシールドと接するように位置を合わせてください。

4. レッグシールドのケガキ位置にφ9mmのドリルで孔をあけます。(3ヶ所)

▲ 注 意

レッグシールド内部の損傷を防ぐため、ドリル先端から10mmの位置に、必ずストッパー用に厚みのあるガムテープなどを巻いて作業をしてください。

5. ウェルナット④をレッグシールドの孔に差し込みます。
6. インナーポケット①の孔をウェルナット④の位置に合わせ、ワッシャー③、スクリュー②で締め付けます。
7. コーションラベル⑤を図の位置に貼り付けます。
8. 組付方法2で剥がしたコーションラベルと同じコーションラベルを、運転の妨げにならない見やすい位置に貼り付けます。(BX50Sパーキングスタンド車のみ。コーションラベル部品番号 10B-F151A-00)

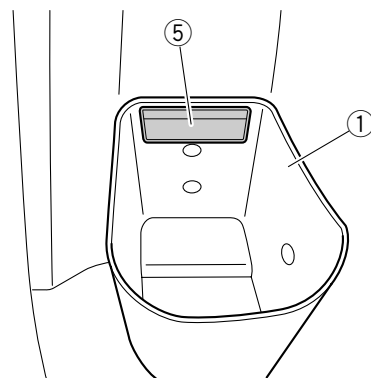

取 扱 上 の ご 注 意

▲ 注 意

- 荷物を積むときは、次の積載量を必ず守ってください。 最大積載重量 0.5kg
- インナーポケットには貴重品や壊れやすいものを入れないでください。転倒時や路面状況により積載物が飛び出すおそれがあります。
- 雨や洗車後は、インナーポケットの内側が濡れていないか確認してから使用してください。積載物が濡れてしまうおそれがあります。
- とときどき取り付け状態を点検し、各部の緩み、ガタ等のないように増し締めをしてください。

▲ 安全に関するご注意

商品を正しくお使いいただく為、ご使用前に必ず取扱いの注意事項をご確認いただき、ご不明な点は販売店にお問合せ下さい。

● 商品に関するお問い合わせ



やめよう。
バイクの不正改造。
正しく乗るから、バイクは楽しい。

インターネットホームページ
<http://www.ysgear.co.jp/>

0570-050814

株式会社ワイズギア オープン時間 月曜～金曜(祝日、弊社所定の休日を除く)
9:00～12:00 13:00～17:30
● 一部の固定電話の場合、全国一斉市内通話料でご利用いただけます。
◎ IP電話や携帯電話の対応につきましてはご利用いただけません。

● 商品の仕様及び価格は予告無く変更される場合があります。● 商品は予告無く販売を終了させていただく場合があります。● カスタムパーツ装着の場合、オートバイ本体のクレーム及びメーカーサービスを受けられない場合があります。● ヤマハ発動機統合システムの中でISO14001を認証取得しました。

〒432-8058 静岡県浜松市南区新橋町1103番地 FAX.053-443-2187

SPECIAL GEAR & ACCESSORIES
Y'S GEAR

ISO14001 認証取得