

適用機種

GEAREV / NEWS GEAREV

## ボックスアタッチメント取付説明書

販売店様へ

この取付説明書は、必ずお客様にお渡しください。

お客様へ

この取付説明書は、必ず保管してください。

シンボルマークについて

下記のシンボルマークは、本書を通して作業上の注意事項を表示しています。

- 危険** 指示に従わないと、死亡または重大な傷害に至るもの
- 警告** 指示に従わないと、死亡または重大な傷害に至る可能性のあるもの
- 注意** 指示に従わないと、傷害を受ける可能性があるもの
- アドバイス** お車と用品のために守っていただきたいこと
- 知識** 知っておいていただきたいこと知っておくと便利なこと

### 構 成 品

取扱説明書及び取付要領書が同梱されているときは、必ずお客様にお渡しください。

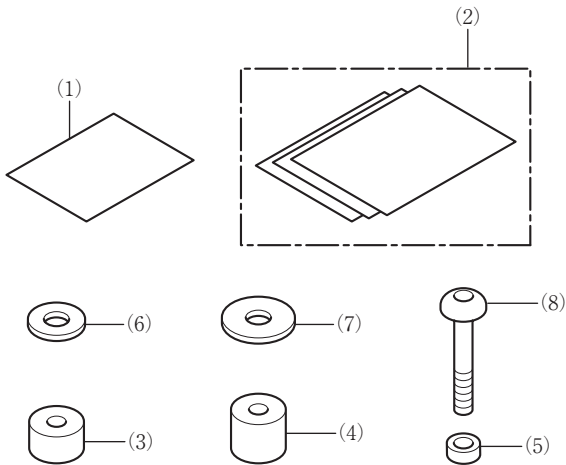

見出し番号	部品名称	個数
(1)	URL ペーパー	1
(2)	型紙	1
(3)	カラー (短)	2
(4)	カラー (長)	2
(5)	カラー (小)	4
(6)	ワッシャ (小)	2
(7)	ワッシャ (大)	2
(8)	8 mm ボルト	4

ラゲージボックス  
別売品

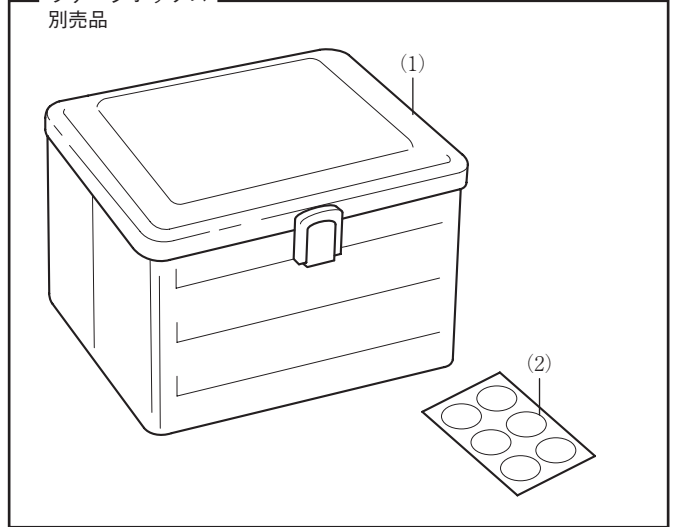

見出し番号	部品名称	個数
(1)	ラゲージボックス	1
(2)	シール	2

### 必 要 工 具

- ・六角レンチ (6 mm)
- ・ドリル (10 mm 径刃)
- ・ホルソ (16 mm 径刃)
- ・定規
- ・テープ
- ・キリ
- ・はさみ
- ・脱脂洗浄剤 (イソプロピルアルコール)
- ・ウエス
- ・トルクレンチ
- ・車両の部品の取り外し、取り付けに必要な工具は、サービスマニュアルを参照してください。

### トルクについて

- ・各スクリュ、ボルト、ナットの締め付けトルクは下記の表に従って締め付けてください。また、車両の部品の締め付けトルクはサービスマニュアルを参照してください。

種類	N・m	kgf・m
8 mm ボルト	27	2.8

### 許容積載量について

- ・荷物の積載は下記になります。

許容積載量	
ボックス	10.0 kg

## 取付について

### 警告

- 各スクリュー、ボルト、ナットは確実に締め付けてください。締め付けが不確実なときは走行中に脱落し、運転者または後続車の乗員や歩行者を死亡または重大な傷害に至らしめる可能性が高くなります。
- この用品の取り付けには、別売品のラゲージボックスが必要です。
- 取り外した部品は、元の仕様に戻すとき必要になりますのでお客様にお渡しください。

## 取付方法

### 1. 穴開け加工

- 1) 型紙を切り取り、図のようにボックス裏側に型紙を合わせる。

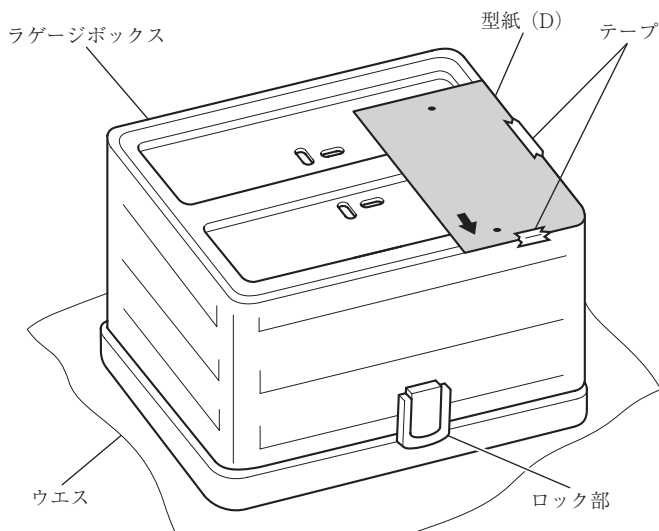

- 2) 図のようにキリでマークを付ける。

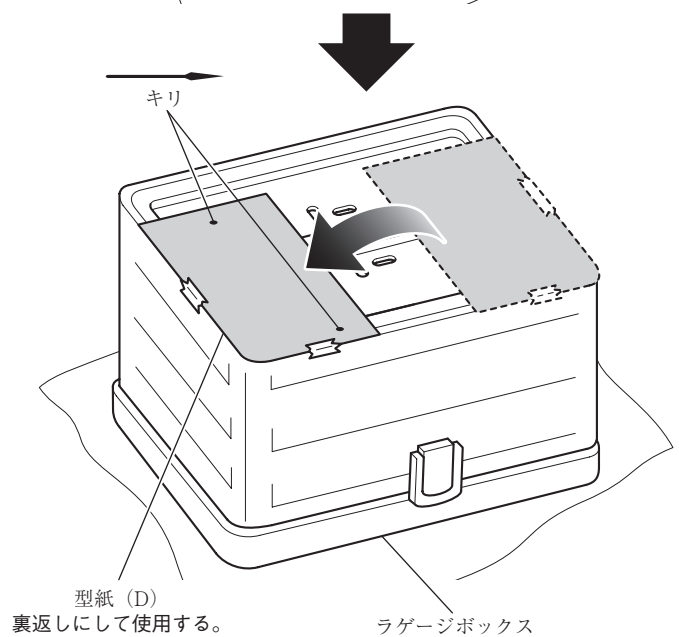
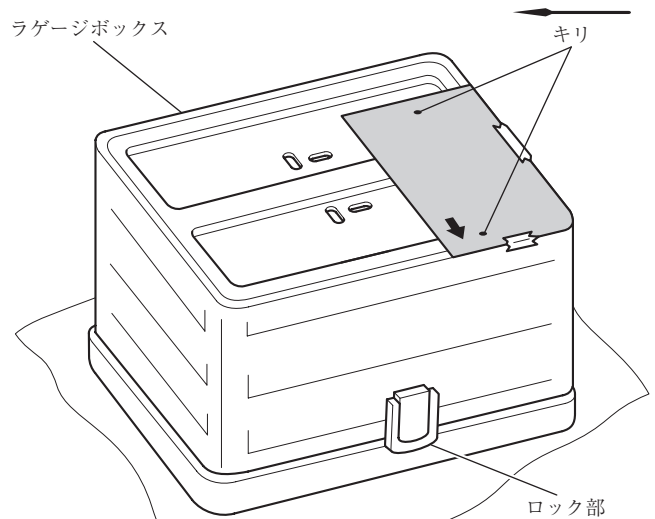

- 3) 型紙を取り外し、付けたマークを結んだ距離が図の寸法になっていることを確認する。
  - ・寸法が合っていないときは、図の寸法でマークを付け直してください。

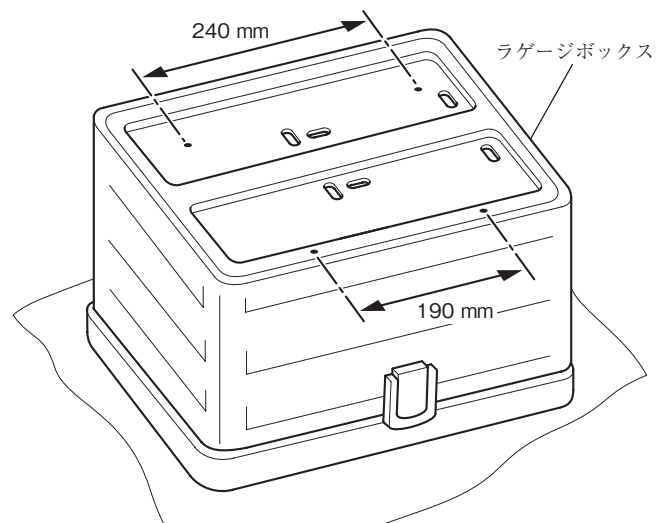

- 4) マークした箇所を穴開け加工する。  
 ・穴開け後、バリを取り除いてください。

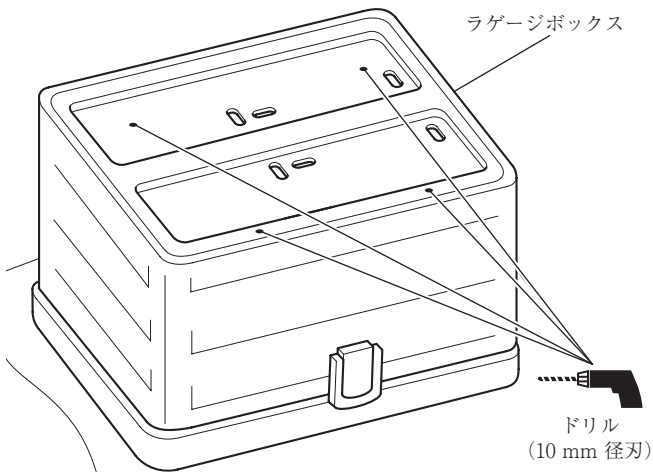

- 5) 図のようにボックスの穴にシールを貼る。  
 ・加工した穴以外に貼り付けてください。

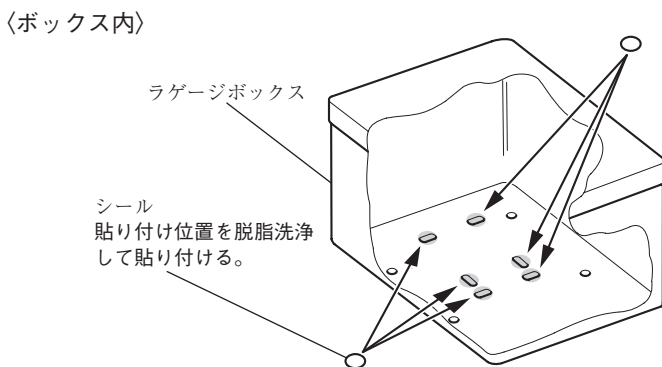
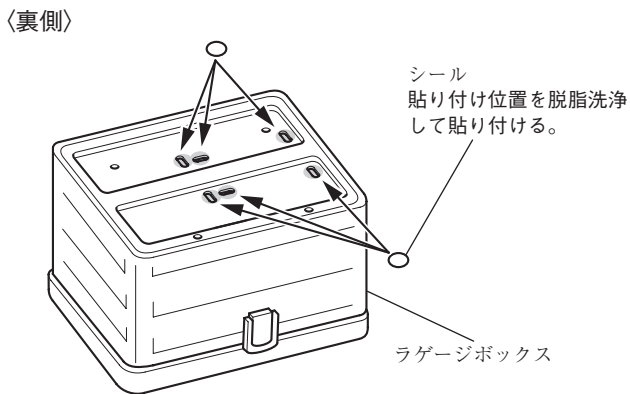

2. ラゲージボックスの取り付け  
 1) 図のように車両部品を取り外す。

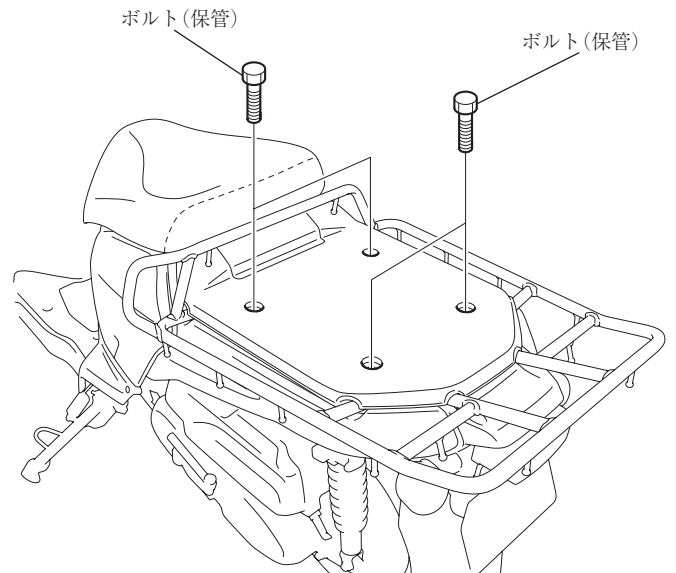

- 2) 図のようにボックスを取り付ける。

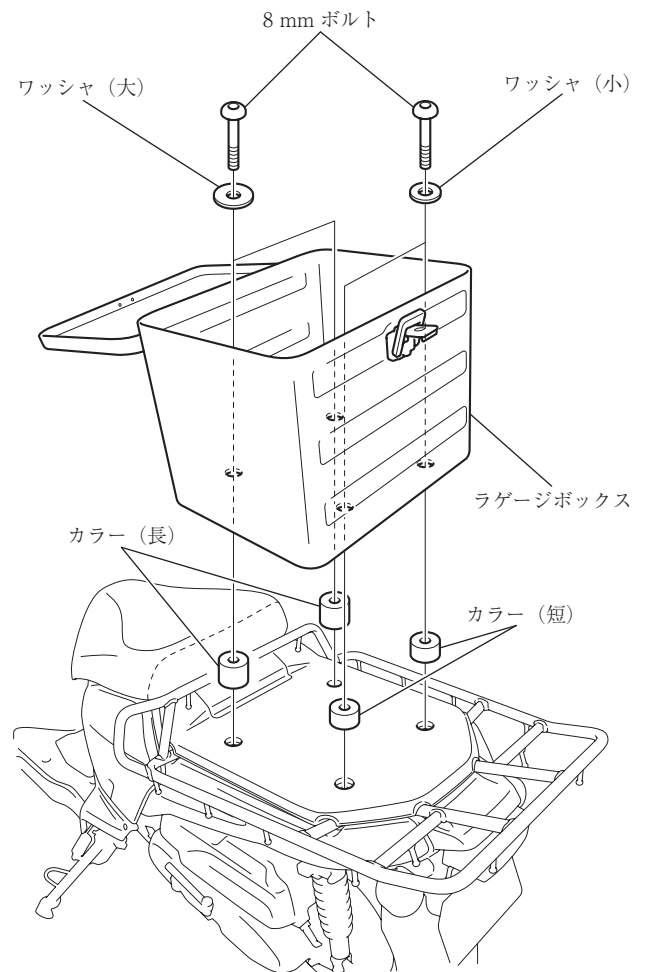

●商品に関するお問い合わせ

株式会社ワイズギア  **0120-819049**  
オープン時間 月曜～金曜(祝日、弊社所定の休日除く)  
 9:30～12:00 13:00～17:00  
 ◎音声アナウンスに沿って担当部署をお選びください。

〒430-0946 静岡県浜松市中央区元城町115-10 元城町共同ビル FAX 053-488-5630