

サイドスタンド取扱・取付説明書

品番 : Q5K-ASK-Y01-003
適応機種 : ヤマハ車 JOG / Vino
型式 : B3K1 / B3K2 2018年4月～
B4K1 / B4K2 2018年5月～

販売元 : 株式会社ワイズギア
住所 : 静岡県浜松市南区新橋町 1103 番地
TEL : 0570-050814

製造元 : 株式会社旭精器製作所
住所 : 東京都足立区舎人 2-16-21
TEL : 03-3853-1211

- 販売店様へ
この取扱・取付説明書は、必ずお客様にお渡しください。
- お客様へ
この取扱・取付説明書は、必ず保管してください。

この度は、当商品をお買い上げいただきまして、誠にありがとうございました。
ご使用前に、この取扱・取付説明書をお読みいただき、いつもお手元に置いて、正しい取付・取扱方法により永くご愛用くださるようお願い申し上げます。

取付について

- 当商品は、ヤマハ車専用です。
- 適応機種以外に取り付けた場合は一切の責任は負えませんのでご承知おきください。
- 取り付けは、お買い求めの販売店にご相談してください。

取扱について

- 用品の汚れがひどいときは水で薄めた中性洗剤を使用してください。
 - ・酸性洗剤、アルカリ性洗剤、ガソリン、ベンジン、シンナーなど有機溶剤でのお手入れは避けてください。また、バッテリー液やブレーキフルードが用品に付着しないようにしてください。
- 走行前には、必ずサイドスタンドを格納してください。
- 無理に折り曲げたり、強い衝撃を加えると破損することがあるので注意してください。
- とくどき、用品の取り付け状態を点検し、各部のゆるみ、ガタツキなどがあれば必要に応じて増し締めしてください。
- 用品の著しい傷つきや、割れがある場合は走行中に脱落する危険がありますので新しい用品と交換してください。

⚠ 警告

- エンジンをかけたままのサイドスタンドの使用はしないでください。
 - ・不意な走行の危険があり、乗員の転倒や歩行者を死亡または重大な傷害に至らしめる可能性が高くなります。
- サイドスタンド使用時には、必ずブレーキロックレバーでブレーキをロックしてください。
- スクリュー、ボルト、ナットは確実に締め付けてください。
 - ・走行中に脱落し、自転車または後続車の乗員や歩行者を死亡または重大な傷害に至らしめる可能性が高くなります。

⚠ 危険

- サイドスタンドを立てたままの走行はしないでください。
 - ・走行時に引っかかり、自転車または後続車の乗員や歩行者を死亡または重大な傷害に至らしめる可能性が高くなります。

部品構成表

No.	部品名称	個数
1	サイドスタンド ASSY	1
2	6 mm フランジボルト	2
3	8 mm フランジボルト	1
4	6 mm フランジナット	2
5	8 mm フランジナット	1
6	コーションマーク	1
7	取扱・取付説明書	1

必要工具

- プラスドライバー
- スパナ (10, 12 mm)
- メガネレンチ (10, 12 mm)
- 定規
- カッター
- ニッパー
- ヤスリ
- トルクレンチ
- ネジロック剤
- 脱脂洗浄剤
- ウェス

取付について

- 取り付けは、お買い求めの販売店にご相談ください。

トルク表

部品名	N・m	kgf・m
6 mm フランジボルト、ナット	12	1.2
8 mm フランジボルト、ナット	27	2.8

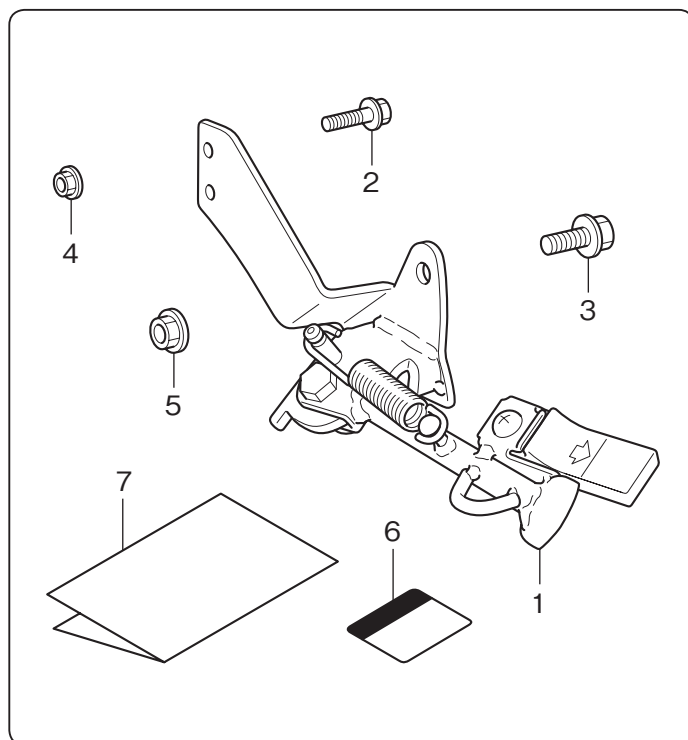

JOG への取り付け方法

1. お客様の見えるところにコーションマークを貼り付ける。

*貼り付け推奨位置。

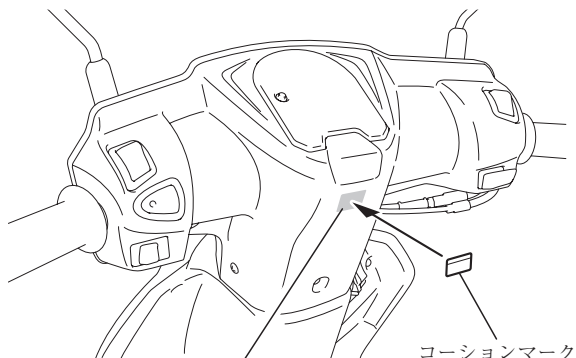

脱脂洗剤
貼り付け位置を
脱脂洗浄する。

2. サービスマニュアルを参照して、バッテリーのマイナス端子を取り外す。
3. サービスマニュアルを参照して、シングルシート、ラギジキャリア、ボディーカバー、フロアステップ、アンダーカバーを取り外す。

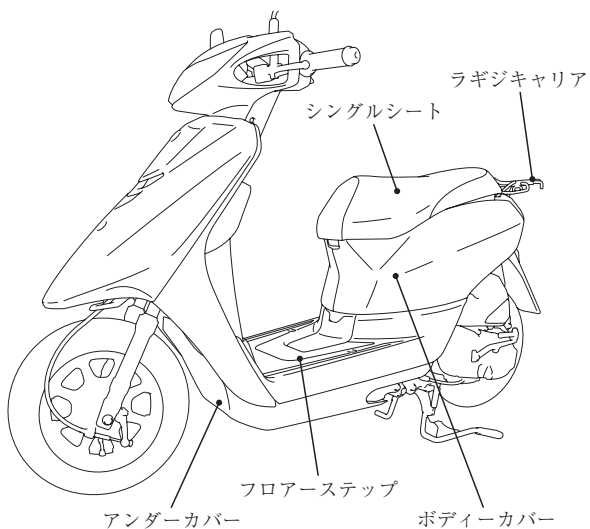

4. 型紙をコピーし、切り取る。
5. 図のように型紙をアンダーカバーにあてがい、切り取り線に合わせて切り取る。
※切り取り面はヤスリなどできれいにしてください。

■部を切り取る。

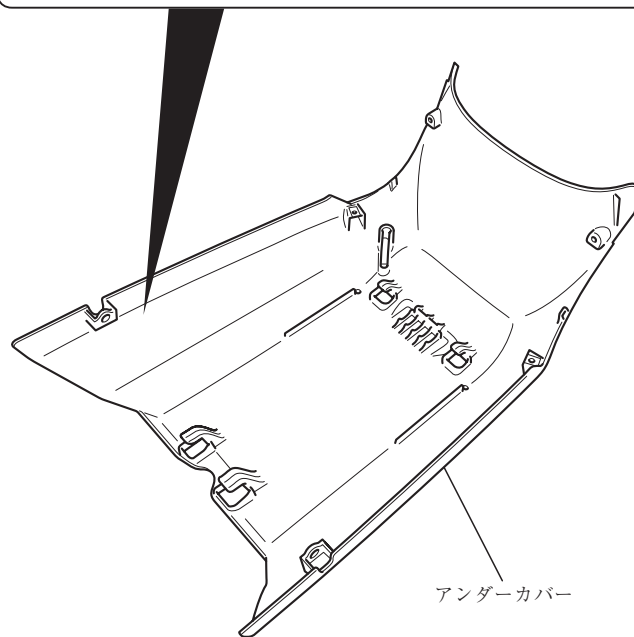
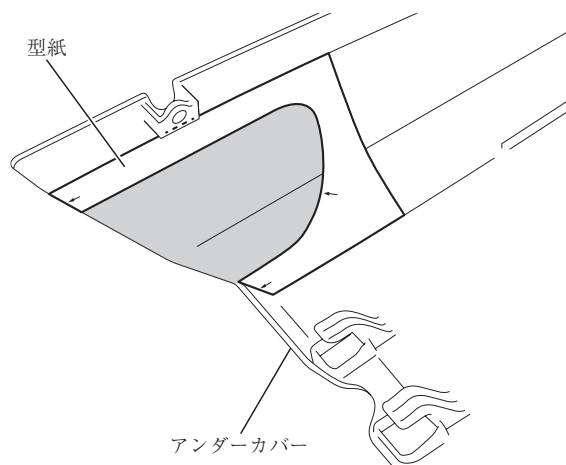

6. 図のように、ボルトを仮り付けする。

(左側)

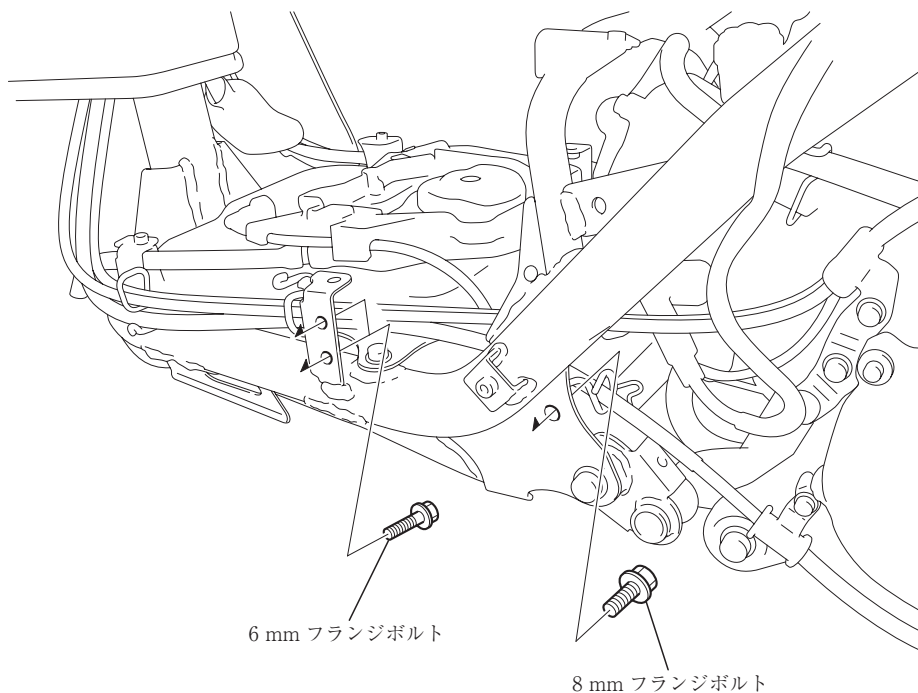

7. 図のように、サイドスタンドを仮り付けする。

※ 8 mm ボルト、ナットから仮り付けを行うと取り付け易くなります。

※ 8 mm ボルト、6 mm ボルトのネジ部にネジロック剤を必ず塗布してください。

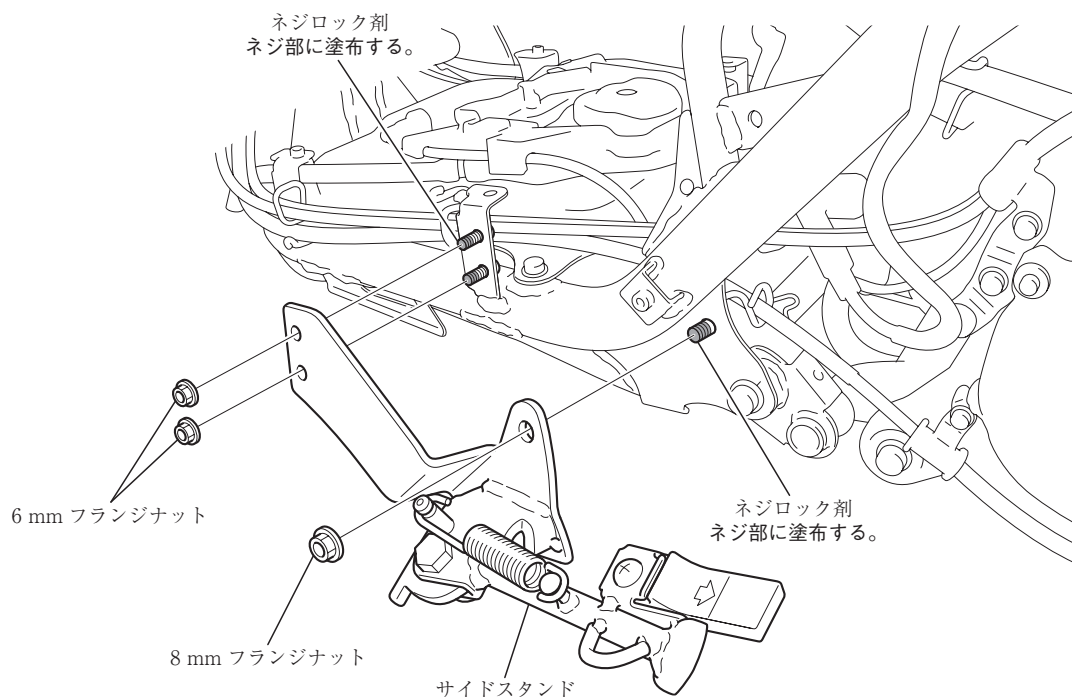

8. 各ボルト、ナットを本締めする。

9. サイドスタンドが確実に取り付けられているか確認する。

10. 取り外しの逆手順で、アンダーカバー、フロアステップ、ボディーカバー、ラギジキャリア、シングルシートを取り付ける。

11. 各灯火器類の動作確認を行う。

型紙

※型紙はコピーし、縦横の寸法に縮みや伸びが無いか確認してご使用ください。

※型紙は原本を切り取らないでください。

※型紙は、点線に沿って切り取りご使用ください。

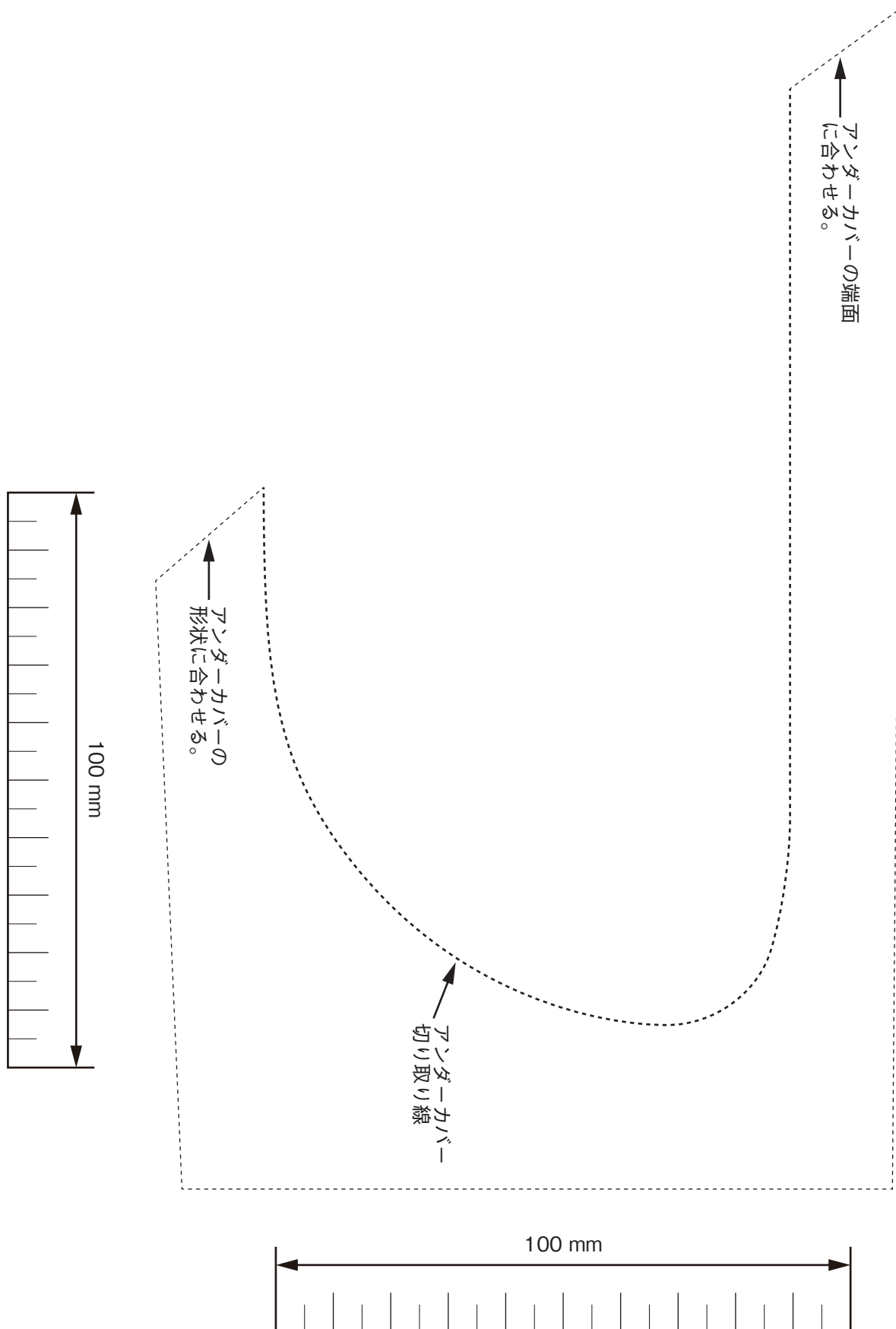

Vino への取り付け方法

1. お客様の見えるところにコーションマークを貼り付ける。

***貼り付け推奨位置。**

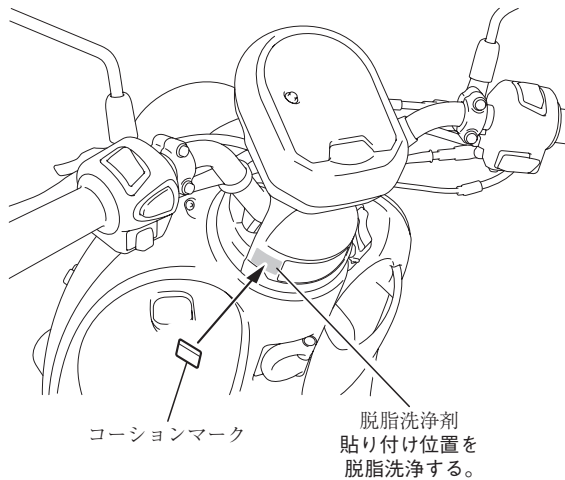

2. サービスマニュアルを参照して、バッテリーのマイナス端子を取り外す。
3. サービスマニュアルを参照して、車両の部品を取り外す。

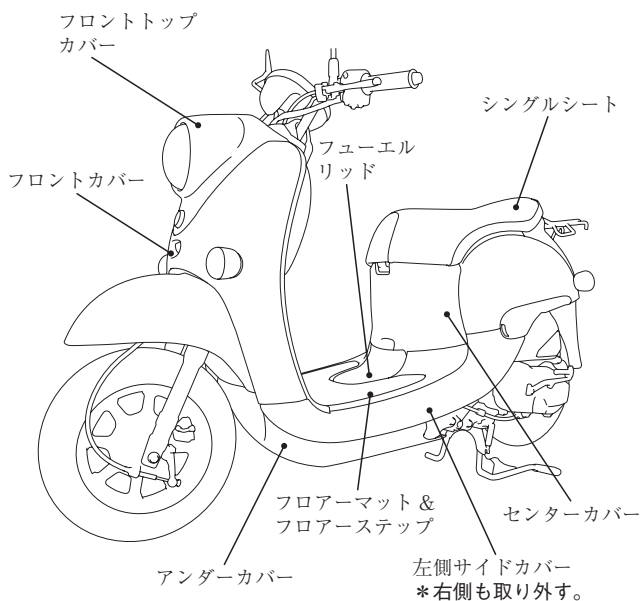

4. 型紙をコピーし、切り取る。
 5. 図のように型紙をアンダーカバーにあてがい、切り取り線に合わせて切り取る。
- *切り取り面はヤスリなどできれいにしてください。**

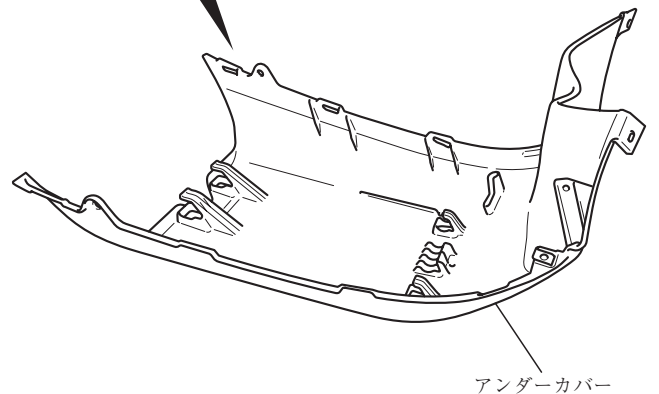
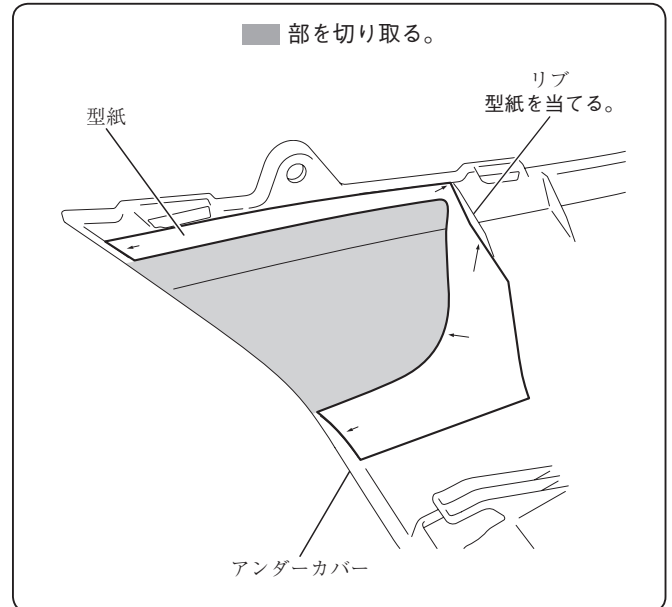

6. 図のように、ボルトを仮り付けする。

(左側)

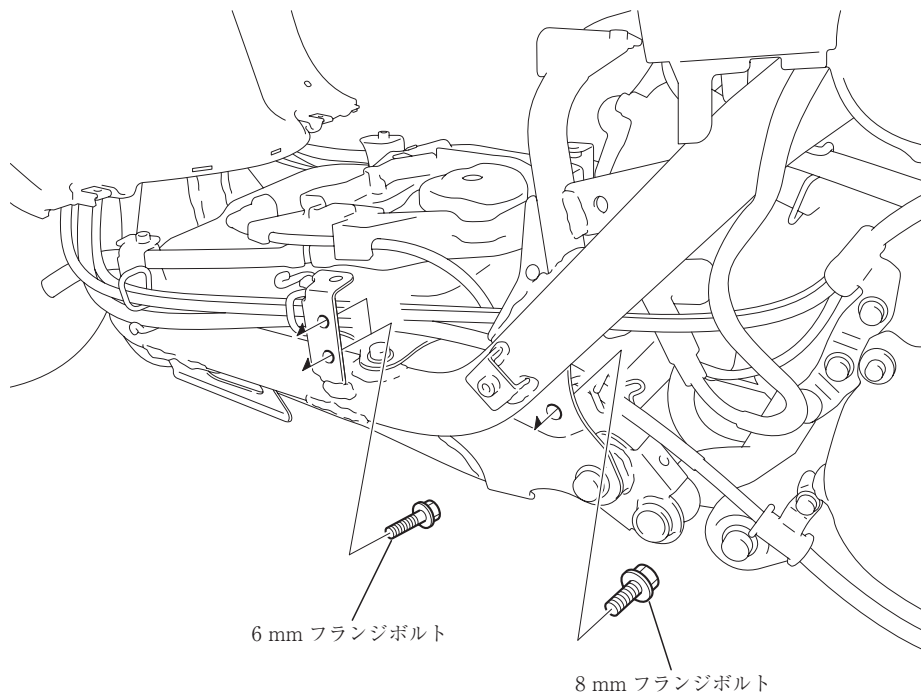

7. 図のように、サイドスタンドを仮り付けする。

※ 8 mm ボルト、ナットから仮り付けを行うと取り付け易くなります。

※ 8 mm ボルト、6 mm ボルトのネジ部にネジロック剤を必ず塗布してください。

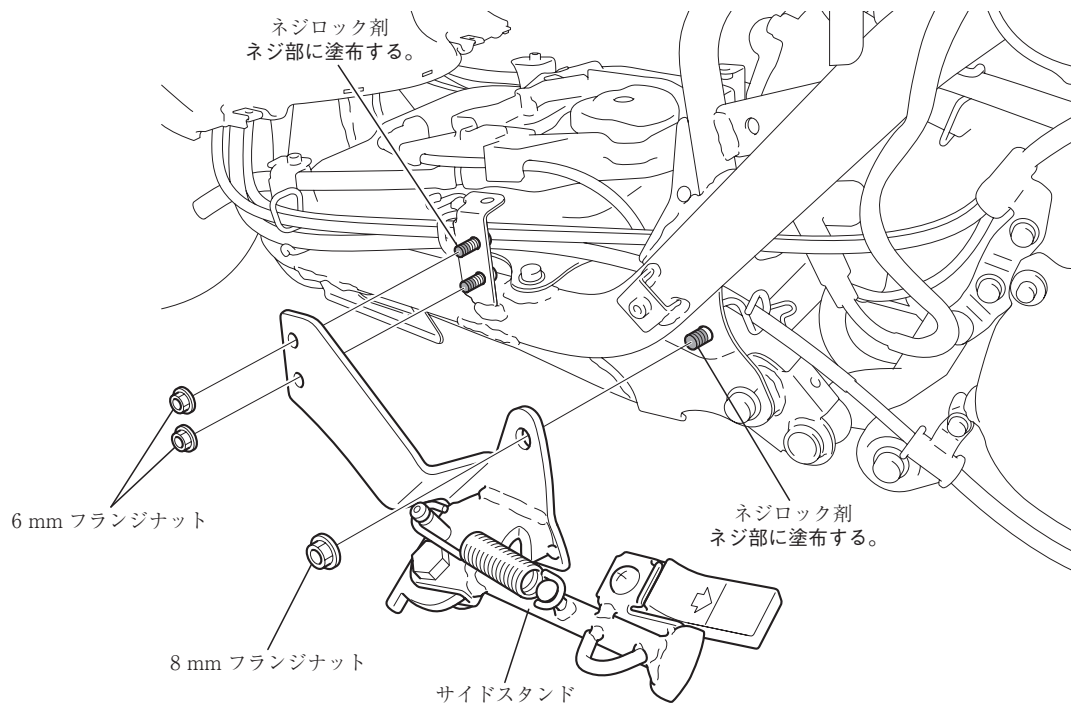

8. 各ボルト、ナットを本締めする。

9. サイドスタンドが確実に取り付けられているか確認する。

10. 取り外しの逆手順で、取り外した車両の部品を取り付ける。

11. 各灯火器類の動作確認を行う。

型紙

※型紙はコピーし、縦横の寸法に縮みや伸びが無いか確認してご使用ください。

※型紙は原本を切り取らないでください。

※型紙は、点線に沿って切り取りご使用ください。

