

取扱説明書

DAYTONA

R99988①/⑤

*取り付けする前に必ずお読み頂き、内容をよく理解して正しくお使いください。

*この取扱説明書は、いつでも取り出して読めるよう大切に保管してください。

*この商品もしくはこの商品を取り付けた車両を第三者に譲渡する場合は、必ずこの取扱説明書も併せてお渡しください。

ノスタルジックシート	適応車種	商品NO.
	SR400/500 '80-'21 ※('80-'08)は条件付き適合	99988 ブラック 24475 ブラック/ブラウン



■ご使用前に必ずご確認ください■

※ 取扱説明書内の注意事項を守らずに使用した事による事故や損害について、当社では一切の責任は負いません。

※ 商品の保証については保証書裏面の保証規定に沿って行ってまいります。保証内容をご理解のうえ、この取扱説明書と一緒に保管してください。

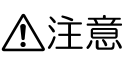
本書では正しい取り付け、取扱方法および点検整備に関する重要な事項を、次のシンボルマークで示しています。



 警告	要件を満たさずに使用しますと、死亡または重傷に至る可能性が想定される場合を示してあります。
 注意	要件を満たさずに使用しますと、傷害に至る可能性または物的損害の発生が想定される場合を示してあります。

 実施	行為を強制したり指示する内容を告げるものです。	 禁止	禁止の行為であることを告げるものです。
 その他	その他の警告及び注意を告げるものです。		

警告

 禁止	・ <u>この商品は、記載されている適応車種以外の車両には使用しないでください。</u>
---	--

注意

 実施	<ul style="list-style-type: none">・ <u>この商品の装着にあたっては、別途純正部品、及び弊社商品が必要となります。必要部品が揃った状態で取付け作業に入ってください。また、純正シートカウルのないモデルも、車両イメージに合った純正シートカウルが必要です。</u>・ 取り付け後約100km走行しましたら各部を点検してください。その後は約500km毎に必ず点検を行ない、各部に異常がないか確認してください。また、走行中に異常が発生した場合は、直ちに車両を安全な場所に停車させ、異常箇所を点検してください。・ 商品の詳しい取り付けに際しては取付け車種対応、メーカー発行のサービスマニュアルに準じた方法で取り付けを行なってください。
 法令違反	<ul style="list-style-type: none">・ 一般公道では、道路交通法に則した制限速度に準じた運行を行ってください。一般公道で制限速度を超える速度で走行した場合、ライダー自身が道路交通法（速度超過）によって罰せられます。・ <u>本商品にタンデムベルトは付属していません。クラブバーやタンデムベルトそれに代わる部品が必要です。</u>・ <u>クラブバーを取り外している車両に本商品を取り付ける場合は別売のタンデムベルトを必ずお買い求めください。（品番 16087 ブラック）</u>



その他

- 予告無しに価格や仕様の変更をすることがあります。また、文中にご紹介した商品についても同様です。あらかじめご了承ください。
- 純正ガソリントank以外のタンクとの同時装着は想定しておりません。
- この商品は70年代の当時の雰囲気ステッチを再現しているため、シート内に水が染みることがあります。予めご了承ください。
- ステッチは紫外線で色が耐食しますが以上ではありません。

本商品の特徴

- 初期型SRを彷彿とさせる、70年代の雰囲気を再現。
- シート厚を薄めにすることでセパハンスタイルにもベストマッチ。
- クラシックキャリアとの同時装着が可能です。
- ノーマルシート厚比（※1）25mmダウン。
（※1：ヒップポイントのシート厚を測定し、比較した値です）
- SR400('80 - '08)キャブレター車両は別途カスタムシート取り付けキットと組み合わせが必要です。別途お買い求めください。〔品番 15685 FIシート取り付けキット〕

同時装着品 及び オプション品

品番	品名	備考
15685	FI用シート取付けKIT	キャブレターモデル（'80～'08）にノスタルジックシートを取り付けるために必要
16087	タンデムベルト/ブラック	グラブバーやアシストグリップが付いていない場合に必要です。
ヤマハ品番 2J2-24724-01	ダンパー、シート（後）	※ノーマルシートが無い場合に必要になります。
ヤマハ品番 2J2-24723-00	ダンパー、シート（前）	※シートカウルはカラーリングにより品番が異なります。
—	シートカウル	

〈モデル別取付け詳細〉

通称	年式	備考
I～Ⅲ型 ※キャブレターモデル	'80～'08	• 品番 15685 FIシート取り付けキットの同時装着が必要 • シートカウル取付け穴の長穴加工が必要。
Ⅳ型 ※FI前期モデル	'10～'17	• シートカウル取付け穴の長穴加工が必要。
V型 ※FI後期モデル	'19～'21	• 無加工で装着可能。

商品内容

No.	パーツ名	サイズ(mm)	数量	No.	パーツ名	サイズ(mm)	数量
①	シートASSY		1	④	スプリングワッシャ	M6	6
②	六角ボルト	M6x15	8	⑤	平ワッシャ	M6	6
③	フランジ付き六角ナット	M5	3				

取付方法

1. 純正のシートを取り外します。純正シートボルト（2本）を取り外し、シートを後方へスライドさせながら取り外します。
2. 年式が1980～2008年までのキャブレターモデルは別途FIシート取付けKIT（品番15685）を付属の説明書を参照して、予め取付けしておいてください。
3. ①シートASSYに、別途用意した純正カウルを取り付けます。年式によってはシートカウルの加工を行います。

※1980～2017モデルはシートカウルの一部に追加工の必要があります。棒やすり等を使用して穴を3mm外側に広げてください。

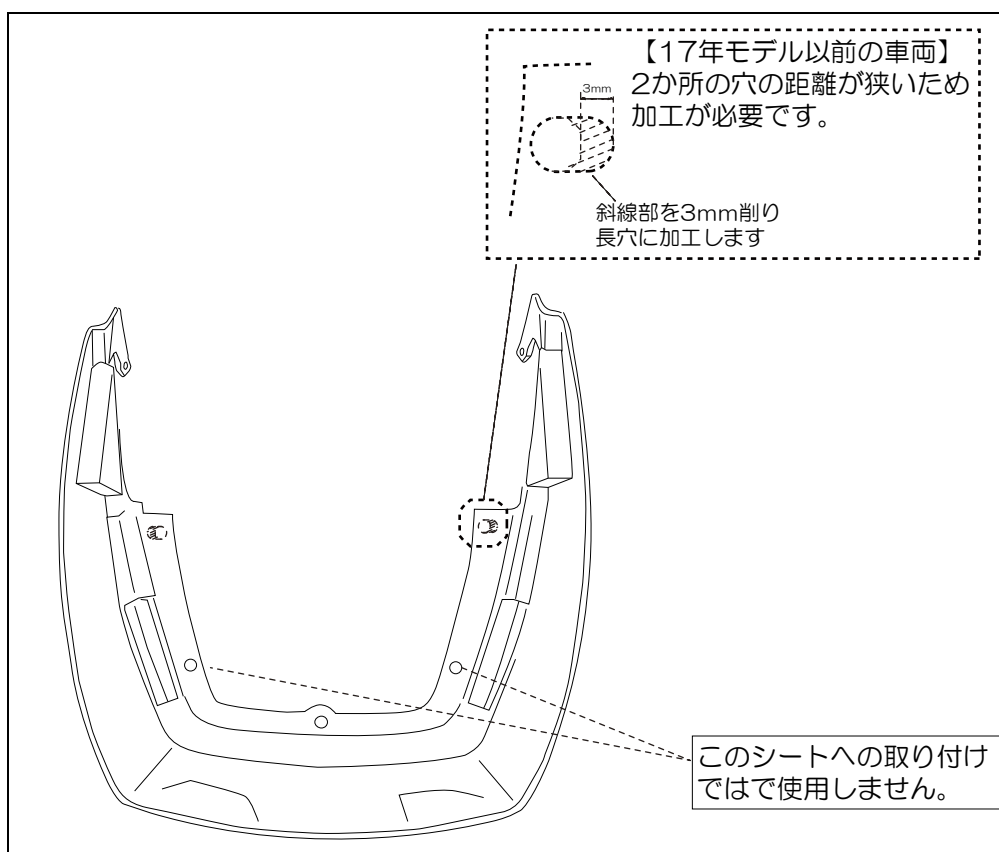

4. 純正シートから純正シートダンパー前/後（各2個）を取り外します。
※シートダンパー（後）は2007年以前はボルト固定、2008年モデル以降はナット固定です。
5. FIモデル（2010年以降）は純正シートから純正シートパッドを取り外します。

6. シートカウル前側の左右2ヶ所と後部中心の1か所は③フランジ付き六角ナットM5（3個）で固定してください。残りの2か所は②六角ボルトM6X15（2本）と④スプリングワッシャーM6（2個）、⑤平ワッシャーM6（2個）で固定します。
7. ①シートASSYに手順4で取り外した左右の純正シートダンパー（後）を②六角ボルトM6X15（4本）と④スプリングワッシャーM6（4個）、⑤平ワッシャーM6（4個）にて取付けします。
8. FIモデル(2010年モデル以降)は手順5で取り外した純正シートパッドの挿入部にグリスを塗り、①シートASSYのシートベースにはめ込みます。
9. 左右の純正シートダンパー（前）の挿入部にグリスを塗り、①シートASSYのシートベースにはめ込みます。

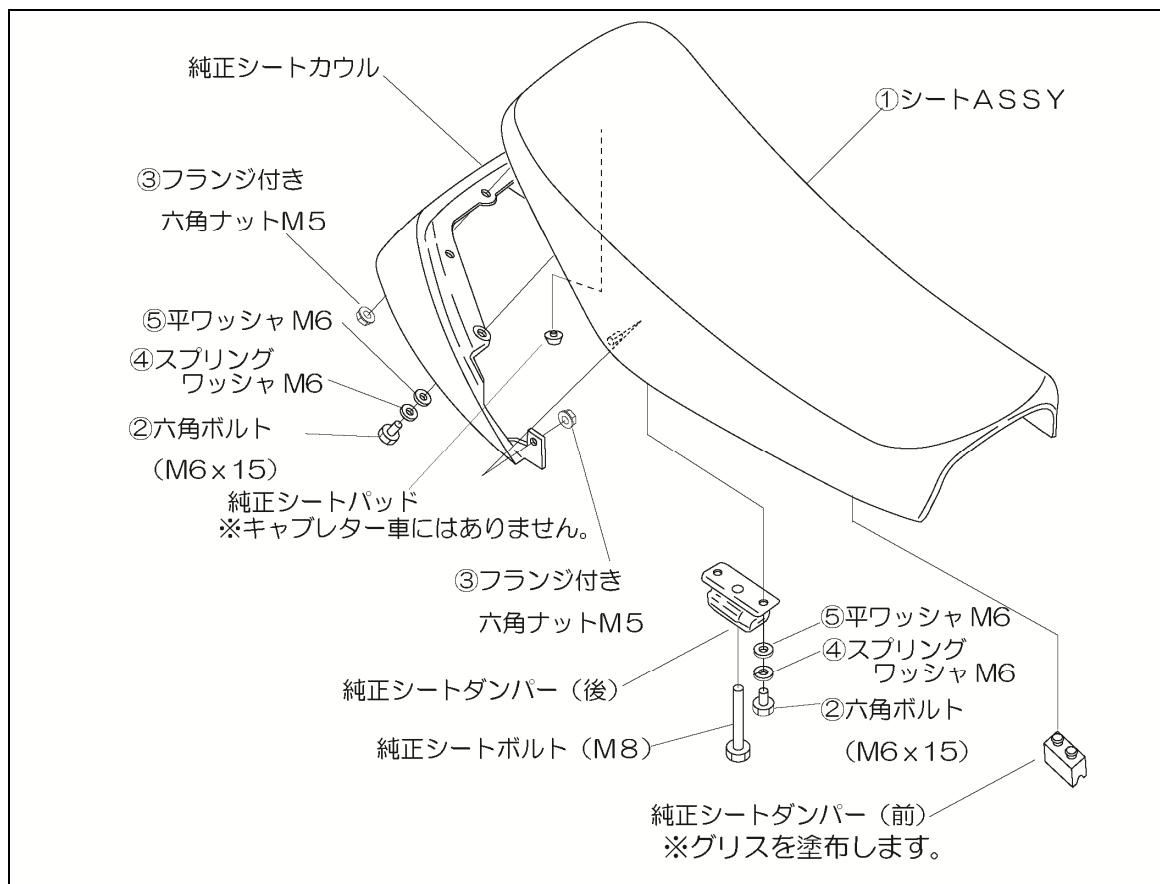

10. 別売のタンデムベルトを装着する場合は①シートASSYに、タンデムベルトを六角ボルト M5×20 (2本)、平ワッシャ M5 (2個) にて取り付けます。

※タンデムベルトを装着しない場合は、別途グラブバーやアシストグリップ等との同時装着が必要となります。

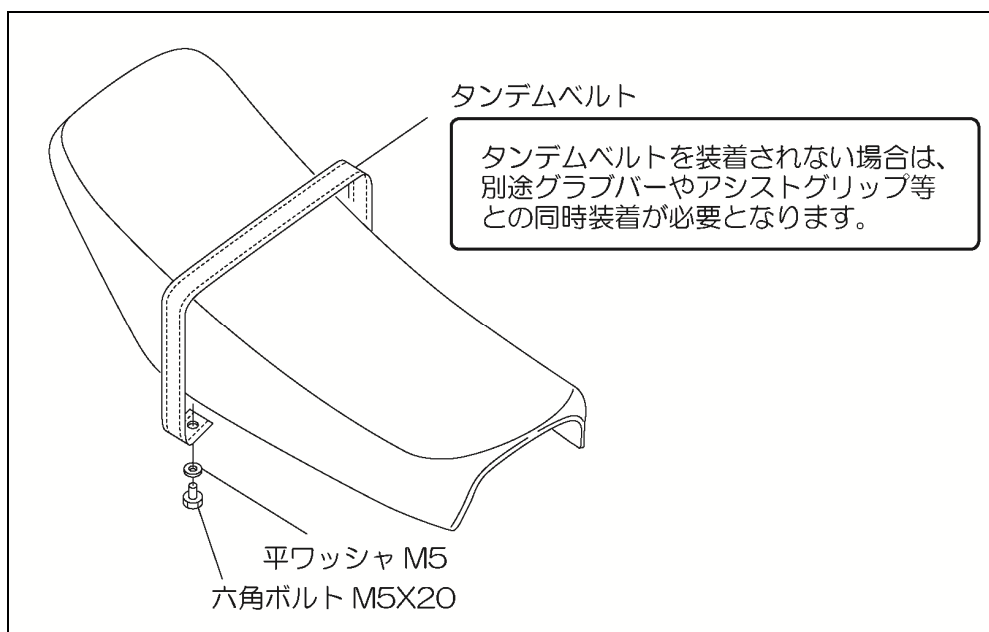

11. ①シートASSYを車体に乗せ、純正シートボルトにて固定します。

12. 各部を点検し、異常がなければ作業は完了です。

東証JASDAQ上場

株式会社 **デイトナ**

〒437-0226 静岡県周智郡森町一宮 4805

URL: <https://www.daytona.co.jp>

©デイトナ商品についてのご質問、ご意見は「フリーダイヤルお客様相談窓口」0120-60-4955 まで