

	<h1>ドレスアップフレーム 組付・取扱説明書</h1>	<h2>適応機種 SR400</h2>
--	----------------------------------	-------------------------

はじめに

工数：0.4h

❑お客様へ

お買い上げ誠にありがとうございます。

本書には商品の正しい組付方法と注意事項について説明してあります。商品を正しくお使いいただくために、ご使用前に必ず本書をよくお読みいただき、ご不明な点は販売店にお問い合わせください。

本製品は、オートバイに関する整備上の一般的な知識および技能を有する方（販売店、整備業者）が組み付けることを前提としております。それ以外の方が組み付けを行うと知識不足、技能不足のため、トラブル、機械破損などの原因となることがありますので、販売店に組み付けを依頼してください。本書は、お車の取扱説明書および本品の取付に際して取り外した部品と一緒に保管してください。お車を譲られるときは、この説明書もお渡しください。

❑販売店様へ

本製品の商品説明および取り扱い上の注意点を、お客様に充分で説明いただくようお願い申し上げます。

本書および本品の取付に際して取り外した部品は、必ずお客様にお渡しください。

本書では正しい組み付け、取り扱いに関する事項を下記のシンボルマークで表示しています。

⚠ 警告 取扱いを誤った場合、死亡または重傷及び傷害に至る可能性が想定される場合を示してあります。

注意 取扱いを誤った場合、物的損害の発生が想定される場合を示してあります。

要点 正しい取扱方法や、作業上のポイントを示してあります。



ヤマハサービスマニュアルを参照してください。

構成部品

No.	品名	部品番号	数量	備考
①	バー		1	
②	ダンパーラバー		1	
③	カラー		1	
④	ナットUフランジ	95604-08200	1	
⑤	ワッシャープレート	90202-08204	2	ナイロンワッシャー
⑥	ボルト	90111-08005	1	
⑦	ホースウィズスプリング	90447-10006	1	ケーブル保護カバー
⑧	インシュロック		2	200mm

部品番号欄が空欄のものは、補修部品の設定はありません。

要点

- キット以外の部品は、スタンダード車の部品を再使用します。
- 取り外した部品で再使用しない部品は、スタンダードに戻すときに必要となりますので大切に保管してください。

組付方法

1. 車両左側にあるタコメーターケーブルのケーブルホルダーを取り外します。□
2. イラストを参考にして、バー①にダンパーラバー②を貼り付けます。

要点

貼り付け面を脱脂してから貼り付けてください。

正面図

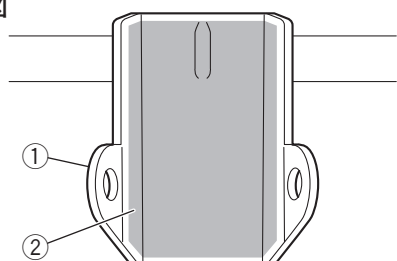

側面図

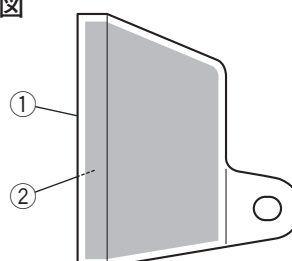

3. バー①を車両右側からエキゾーストパイプに通し、組付位置に仮置きします。
4. ケーブルホルダーを固定していたボルトとナットを使用して、ケーブルホルダーとバー①を仮止めします。
5. シートを固定しているボルト④を取り外します。(イラスト①参照)
6. バー①を車両に、ボルト⑥・ワッシャープレート⑤・カラー③・ナットUフランジ④で組み付けます。バー①とカラー③の間にすき間がなくなるまで締め付けて、バー①を変形させます。
7. ボルト⑥・ワッシャープレート⑤・カラー③・ナットUフランジ④を取り外し、バー①をキットのボルト⑥・カラー③・ナットUフランジ④で再度固定します。
8. 仮止めしていた標準車のボルトとナットを締め付けます。
9. ホースウィズスプリング⑦をタコメーターケーブルに組み付けます。
10. ホースウィズスプリング⑦の中央をバー①の位置に移動させ、ホースウィズスプリング⑦の上下にインシュロック⑧を組み付けて動かないように固定します。
11. ボルト④をもとの位置に組み付けます。

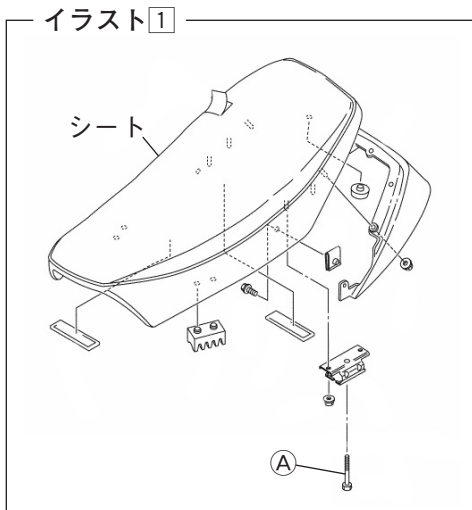

車両前方

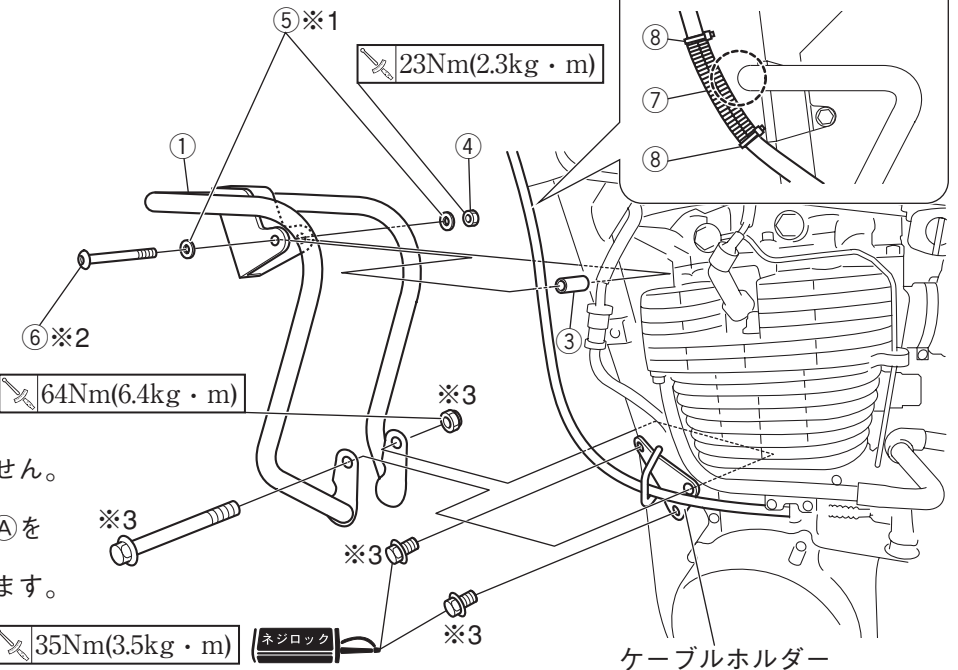

側面図
タコメーターケーブルがバーの前側を通るように組み付けます

- ※1: バー①を変形させた後は使用しません。必ず取り外してください。
- ※2: バー①を変形させるときはボルト④を使います。
- ※3: スタンダード車の部品を再使用します。

注意

ハンドルを左右にきって、タコメーターケーブルが直接バー①とこすれないことを確認してください。こすれる場合は、ホースウィズスプリング⑦の位置を調整してください。そのまま使用すると、ケーブルが破損する恐れがあります。

取扱上のご注意

警告

組付後と走行前に、各組付部に緩みやガタつきがないか確認し、定期的にボルトの増締めをしてください。走行中に部品が緩んだり外れたりすると、思わぬ事故につながる恐れがあります。

注意

メッキ部分は放置すると錆が発生する場合があります。表面のワックスを切らさないように定期的にお手入れをしてください。

要点

メッキ部分のお手入れにはヤマルーブ 180 クリーナー&ワックス (90793-40063) の使用をお勧めします。

安全に関するご注意

商品を正しくお使いいただく為、ご使用前に必ず取扱いの注意事項をご確認ください。ご不明な点は販売店にお問合せ下さい。

●商品に関するお問い合わせ



やめよう、
バイクの不正改造。
正しく乗るから、バイクは楽しい。

インターネットホームページ
<http://www.ysgear.co.jp/>

株式会社ワイズギア **0570-050814**
オープン時間 月曜～金曜(祝日、弊社所定の休日を除く)
 9:00～12:00 13:00～17:30
 ◎一部の限定販売品の場合、全店一律前日迄までご利用いただけます。
 ◎IP電話や固定電話の対応に必ずしもご利用いただけません。

●商品の仕様及び価格は予告無く変更される場合があります。●商品は予告無く販売を終了させていただいた場合があります。●カスタムパーツ装着の場合、オートバイ本体のクレーム及びメーカーサービスを受けられない場合があります。●ヤマハ発動機統合システムの中でISO14001を認証取得しました。

〒432-8058 静岡県浜松市南区新橋町1103番地 FAX.053-443-2187

SPECIAL GEAR & ACCESSORIES
Y'S GEAR

ISO14001 認証取得