

 YAMAHA	サドルバックサポートバー 取付・取扱説明書	適応機種 XVS1100、XVS250
---	----------------------------------	--------------------------------

はじめに

工数：0.3h

❑お客様へ

お買い上げ誠にありがとうございます。

本書には商品の正しい取付方法と注意事項について説明してあります。商品を正しくお使いいただくために、ご使用前に必ず本書をよくお読みいただき、ご不明な点は販売店にお問い合わせください。

本製品は、オートバイに関する整備上の一般的な知識および技能を有する方（販売店、整備業者）が取り付けることを前提としております。それ以外の方が取り付けを行うと知識不足、技能不足のため、トラブル、機械破損などの原因となることがありますので、販売店に取り付けを依頼してください。本書は、お車の取扱説明書および本品の取付に際して取り外した部品と一緒に保管してください。お車を譲られるときは、この説明書もお渡しください。

❑販売店様へ

本製品の商品説明および取り扱い上の注意点を、お客様に充分で説明いただくようお願い申し上げます。

本書および本品の取付に際して取り外した部品は、必ずお客様にお渡しください。

本書では正しい取り付け、取り扱いに関する事項を下記のシンボルマークで表示しています。

⚠ 警告 取扱いを誤った場合、死亡または重傷及び傷害に至る可能性が想定される場合を示してあります。

要 点 正しい取扱方法や、作業上のポイントを示してあります。

構 成 部 品

No.	品 名	部 品 番 号	数 量	備 考
①	サポートバー左		1	
②	サポートバー右		1	
③	カラー	90387-072Y3	4	段付 D20mm、d=9.1mm XVS11のみに使用
④	カラー		4	D=12mm、d=8.8mm、L=10mm
⑤	ヘキサゴンボルト	91314-08050	4	M8×50mm サポートバーのみ装着の場合に使用
⑥	ヘキサゴンボルト	91314-08080	4	M8×80mm サイドアームと同時装着の場合に使用
⑦	ヘルメットハンガー	4HC-21398-00	1	

部品番号欄が空欄のものは、補修部品の設定はありません。

要 点

- キット以外の部品は、スタンダード車の部品を再使用します。
- 取り外した部品で再使用しない部品は、スタンダードに戻すときに必要となりますので大切に保管してください。

取 付 方 法

⚠ 警告

平坦な場所で車両が倒れないように固定してから作業を始めてください。

1. リアフェンダーモール取付ボルトを取り外します。

2. 下図のようにサポートバー左①、右②をカラー③・④、ヘキサゴンボルト⑤または⑥を使用して取り付けます。

図は右側を示します。左側も同様に取り付けてください。

サポートバーのみ取り付ける場合

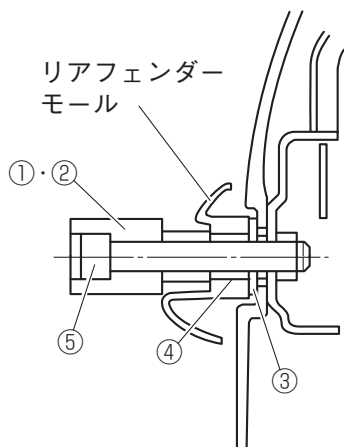
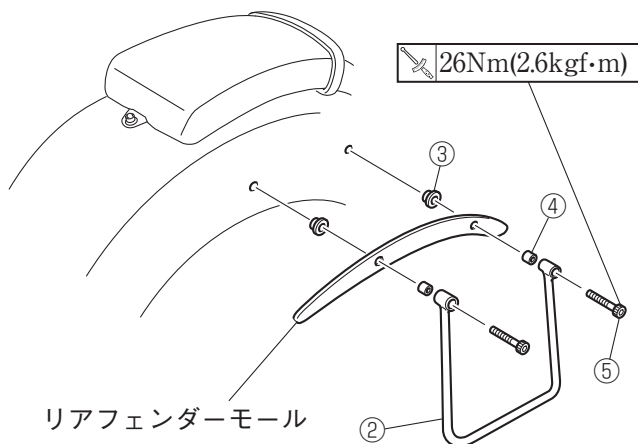

サイドアーム⑨とセットで使用する場合

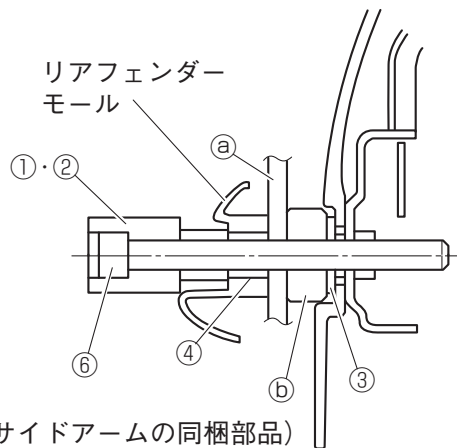
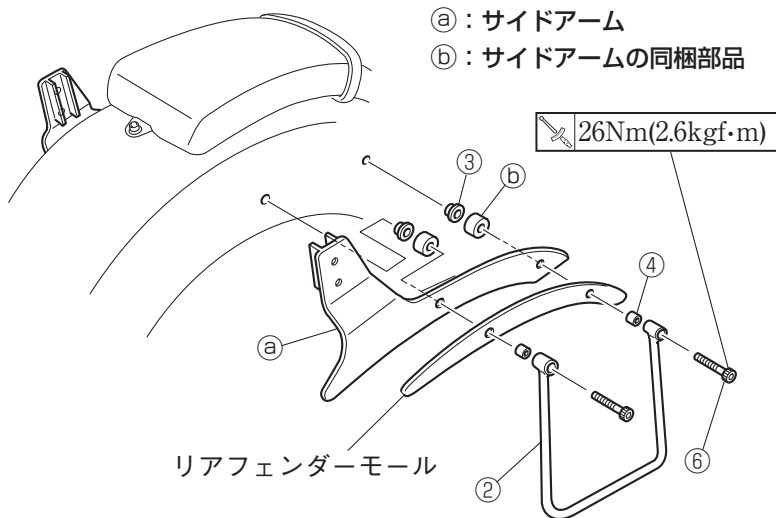

取扱上のご注意

⚠ 警告

取付後と走行前に、各取付部に緩みやガタつきがないか確認し、定期的にボルトの増締めをしてください。走行中に部品が緩んだり外れたりすると、思わぬ事故につながる恐れがあります。

サドルバックを取り付けた時のヘルメットホルダーの使い方

ヘルメットの金具部にヘルメットハンガー⑦を右図のように通してヘルメットホルダーでロックします。

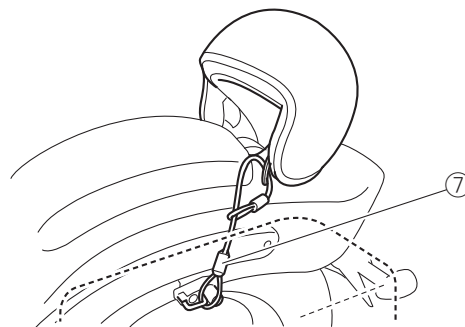

●商品に関するお問い合わせ

株式会社ワイズギア



0570-050814

オープン時間 月曜～金曜(祝日、弊社所定の休日を除く)

9:00～12:00 13:00～17:30

○一般の固定電話の場合、全国一律市内通話料でご利用いただけます。

○IP電話や電話機の設定によってはご利用いただけません。

〒432-8058 静岡県浜松市南区新橋町1103番地 FAX.053-443-2187