	オーディオキット 組付・取扱説明書	適応機種 YP400G (34B)
--	------------------------------	------------------------------

はじめに

工数：1.3h

お客様へ

お買い上げ誠にありがとうございます。

本書には商品の正しい組付方法と注意事項について説明してあります。商品を正しくお使いいただくために、ご使用前に必ず本書をよくお読みいただき、ご不明な点は販売店にお問い合わせください。

本製品は、オートバイに関する整備上の一般的な知識および技能を有する方（販売店、整備業者）が組み付けることを前提としております。それ以外の方が組み付けを行うと知識不足、技能不足のため、トラブル、機械破損などの原因となることがありますので、販売店に組み付けを依頼してください。本書は、お車の取扱説明書および本品の取付に際して取り外した部品と一緒に保管してください。お車を譲られるときは、この説明書もお渡しください。

販売店様へ

本製品の商品説明および取り扱い上の注意点を、お客様に充分ご説明いただくようお願い申し上げます。

本書および本品の取付に際して取り外した部品は、必ずお客様にお渡しください。

本書では正しい組み付け、取り扱いに関する事項を下記のシンボルマークで表示しています。

警告 取扱いを誤った場合、死亡または重傷及び傷害に至る可能性が想定される場合を示してあります。

注意 取扱いを誤った場合、物的損害の発生が想定される場合を示してあります。

要点 正しい取扱方法や、作業上のポイントを示してあります。



ヤマハサービスマニュアルを参照してください。

構成部品

No.	品名	部品番号	数量	備考
	オーディオアンプユニット	Q5K-YSK-037-Y07		
①	メインユニット		1	
②	コントローラー		1	
③	ボルト		4	メインユニット①固定用
④	ウェルナット		4	メインユニット①固定用
⑤	ロックタイ		3	
⑥	コントローラーステー		1	
	スピーカーセット	Q5K-YSK-037-Y06		
⑦	パネル ASSY		1	
⑧	スピーカー	4XY-88161-00	2	パネルASSY⑥に組み付け済み

部品番号欄が空欄のものは、補修部品の設定はありません。

要点

- キット以外の部品は、スタンダード車の部品を再使用します。
- 取り外した部品で再使用しない部品は、スタンダードに戻すときに必要となりますので大切に保管してください。

組付方法
警告

- 平坦な場所で車両が倒れないように固定してから作業を始めてください。
- バッテリーの⊖端子を外してから作業を始めてください。☐

1. スタンダード車のアッパーカバー、ウインドシールド、インナーパネル、フロントフラッシャーランプ左右、メーター ASSY、カウリングボディを取り外します。☐

2.スタンダード車のメーター ASSYからメーター、メーターリング、スプリングナットを取り外し、スタンダード車を参考にしてパネル ASSY⑦に組み替えます。

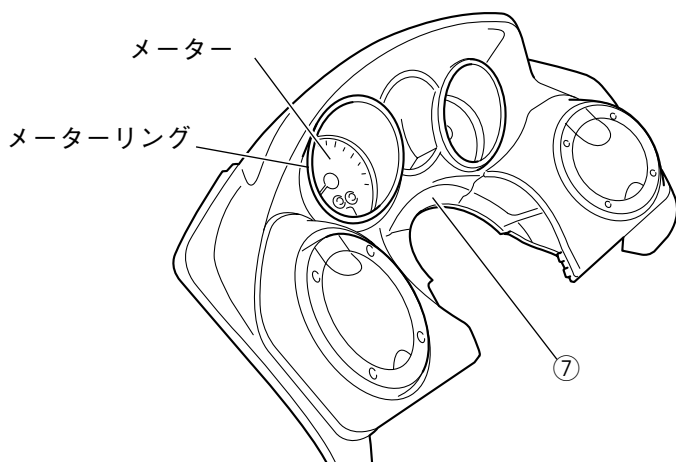

3.車両右側フロントトランクの上部にメインユニット①を置き、組付孔をケガキします。(4ヶ所)

4.ケガキ位置にφ8mmの孔を開けます。

5.メインユニット①のミニプラグコードを通すためのφ12mmの孔を、Ⓐの位置に開けます。

6.ウェルナット④をφ8mmの孔にはめ込みます。

7.ミニプラグコードをφ12mmの孔に通し、メインユニット①をボルト③で組み付けます。

注意

メインユニットを組み付けるときは、配線を挟まないように注意してください。配線を挟んだまま組み付けると、断線する恐れがあります。

要点

アラームイモビライザーを同時に組み付ける場合は、イモビライザーユニットをメインユニット①の上に貼り付けてください。

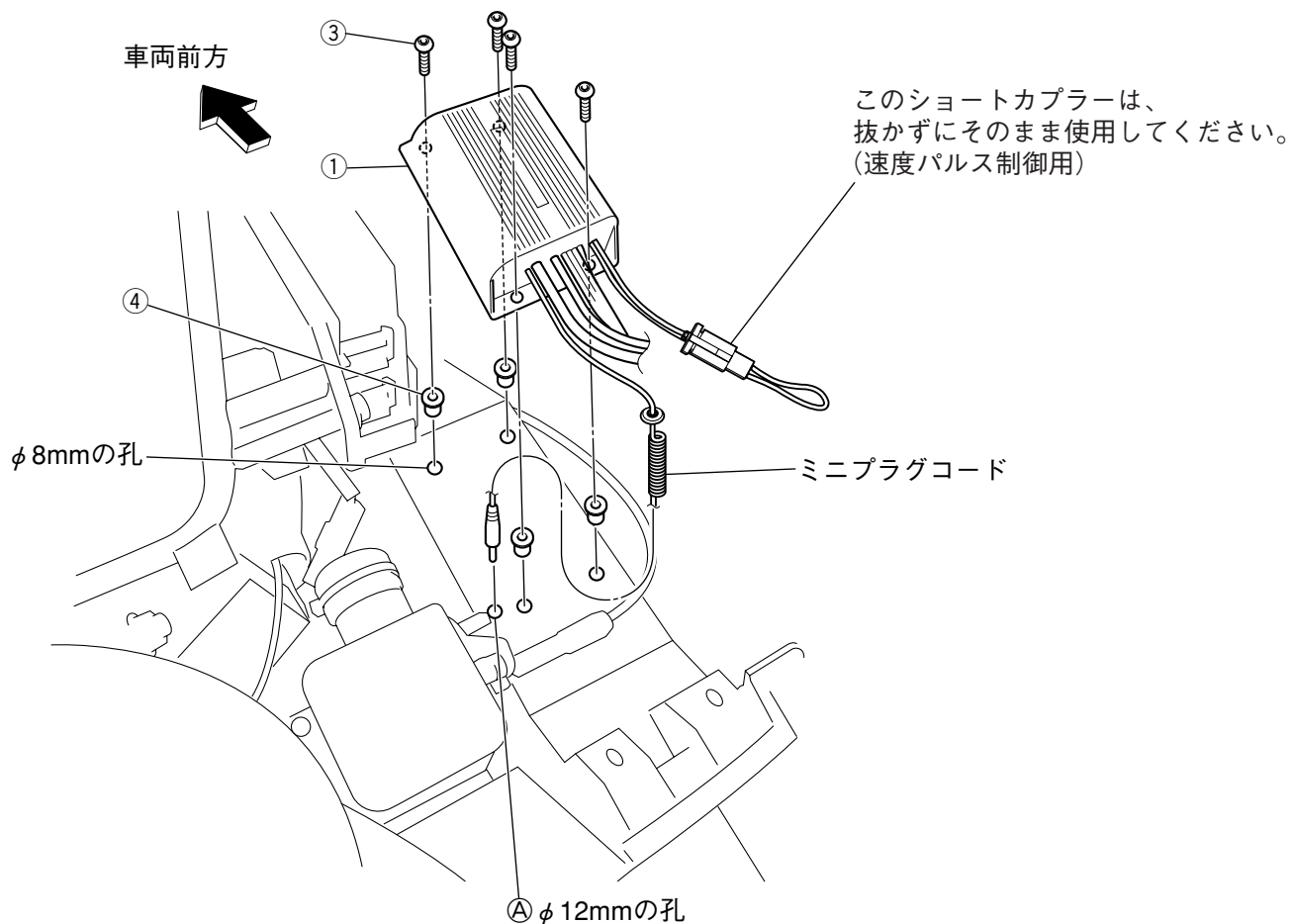

8. コントローラー②をコントローラーステー⑥に両面テープで貼り付けます。
9. 車両左側のミラーを取り外し、コントローラーステー⑥を割り込んで組み直します。

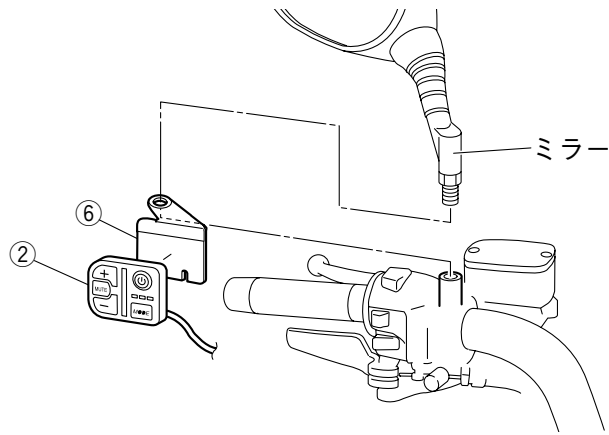

10. イラストを参考に、各部品のカプラーを接続します。
11. 各部品の配線を付属のロックタイで整理します。

警告

ハンドル操作に支障がないように整理してください。操作不良は思わぬ事故につながります。また、ハンドルを切ったときに配線が引っ張られたり挟まれたりすると、断線する恐れがあります。

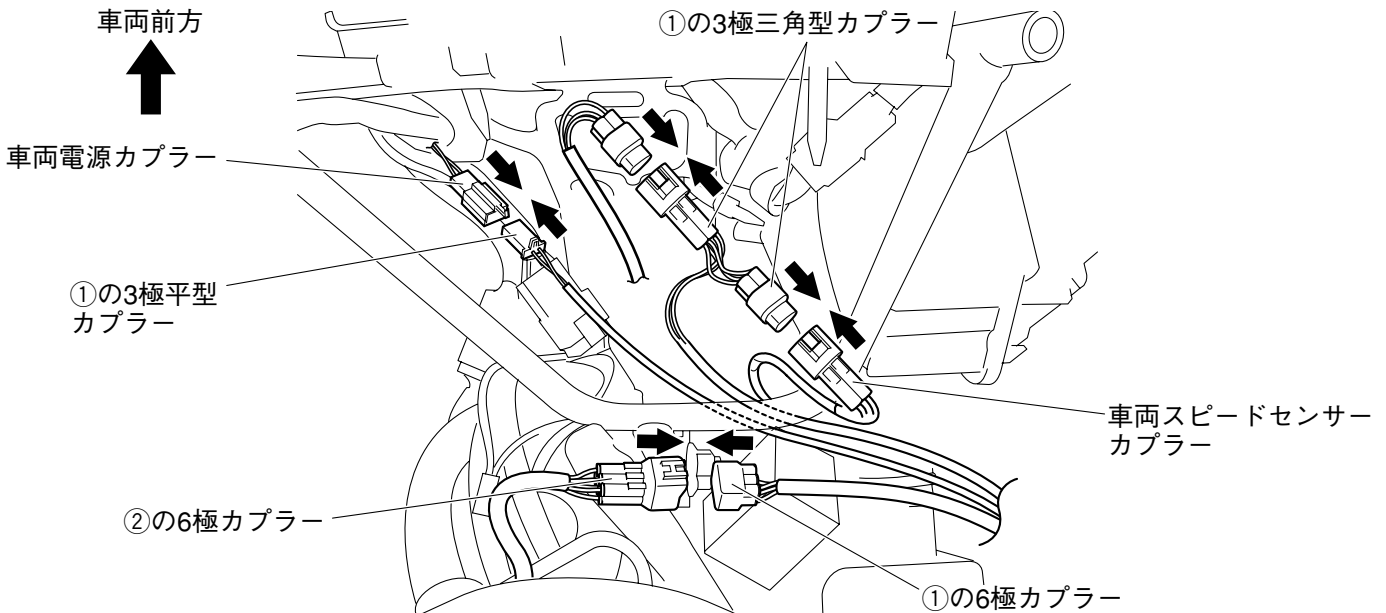

12. 下記の車両部品を組み付けます。☐
 - カウリングボディ、フロントフラッシャーランプ左右
13. メインユニット①のギボシ端子をスピーカー⑧のギボシ端子に接続します。

注意

ギボシ端子の⊕端子と⊖端子を間違えないように組み付けてください。作動不良の原因となります。メインユニット①側にはシールで、スピーカー⑧側には刻印で⊕⊖が表示されています。

スピーカー⑧右側

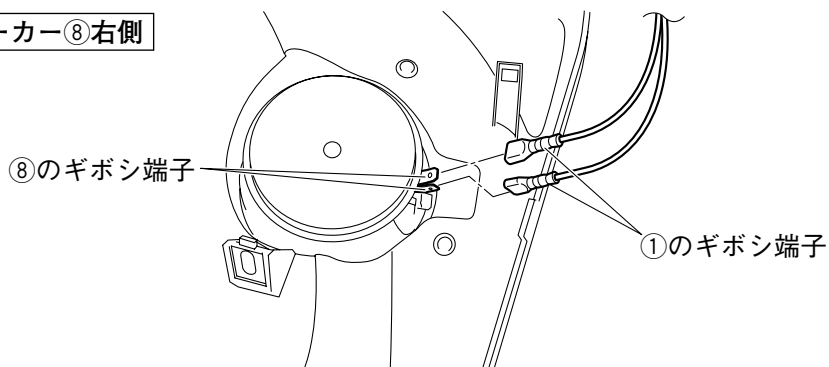

- 14.パネル ASSY⑦を車両に組み付けます。☐
- 15.スタンダード車のウインドシールドとアップパーカバーを組み付けます。☐
- 16.バッテリーの⊖端子を接続します。

取扱上のご注意

⚠ 警告

組付後と走行前に、各部品に緩みやガタつきがないか確認し、定期的にボルトの増締めをしてください。走行中に部品が外れると思わぬ事故につながる恐れがあります。

注意

- オーディオを使用する場合は、周囲の迷惑にならないよう、音量に充分配慮してください。特に市街地や夜間はマナーを守り、音量を抑えるようにしてください。
- ポータブルオーディオを車両に搭載することによる振動などの故障は、保証外となりますので、ご了承ください。

取扱方法

音楽を聴くとき

1. 接続するポータブルオーディオのヘッドホンジャックに、ミニプラグコードを接続します。

注意

ポータブルオーディオはできるだけ振動の影響を受けないように、緩衝材を巻くなどの対策をしてください。振動により破損する恐れがあります。

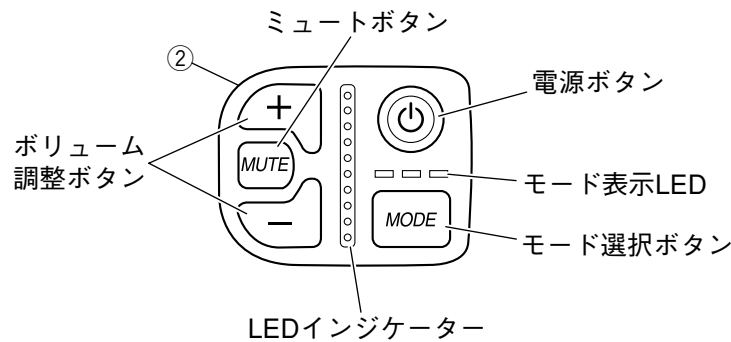

2. エンジンを始動してからコントローラー②の電源ボタンを約2秒間押し続けて、メインユニット①の電源をONにします。（電源ボタンのLEDが点灯します）
3. 接続したポータブルオーディオの音楽を再生して、ポータブルオーディオ側の音量を調整します。
4. コントローラー②のボリューム調整ボタンで音量の微調整をします。（ボリューム調整ボタンを押すと、LEDインジケータに現在の音量が約5秒間表示されます）

要 点

一時的に消音したいときは、ミュートボタンを押します。消音状態を解除するときは、もう一度ミュートボタンを押すか、ボリューム調整ボタンを押して音量を上げます。（消音中はモード表示LEDが点滅します）

電源をOFFにするとき

コントローラー②の電源ボタンを約2秒間押し続けると、メインユニット①の電源がOFFになります。

要 点

- 接続したポータブルオーディオの電源には連動していません。
- コントローラー②の電源をOFFにすると、OFFにしたときの音量が記憶されます。電源をONにすると、記憶された音量に設定されます。

速度ミュート機能について

このオーディオシステムには、走行速度に応じて自動的に音量を調整し、停止時や低速走行時には周囲に配慮するとともに、音量調整操作の頻度を少なくできる機能を装備しています。

また、走行シーンによって3種類の音量変化モードを、任意に選択できる機能を装備しています。

モードⅠ…音量変化が小さく、夜間の市街地走行時などにお勧めのモード

モードⅡ…標準の設定で、一般道路走行時にお勧めのモード

モードⅢ…音量変化が大きく、高速走行時にお勧めのモード

モードの切り替えは、モード選択ボタンを押すたびにⅠ→Ⅱ→Ⅲ→Ⅰ…と順に切り替わり、LEDで確認できます。

各モードによる速度ミュート機能のイメージ

速度の変化に応じてオーディオの音量が自動的に変化します。（走行中は、音量の変化している様子がLEDインジケータに表示されます）

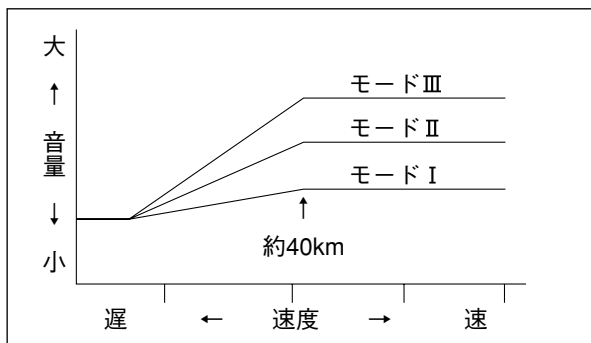

故障かな？と思ったら

症状	考えられる原因	対処方法
音が出ない	メインユニットの電源がOFFになっている	電源ボタンを長押しして電源をONにしてください
	ミニプラグコードがしっかり接続されていない	ミニプラグコードを確実に接続してください
	ポータブルオーディオが再生されていない	ポータブルオーディオ側を確認してください
	消音状態になっている	ミュートボタンを押すかボリューム調整ボタンを押して消音状態を解除してください
	電源が供給されていない	メインユニットと車両の電源カプラーを確実に接続してください
片側のスピーカーしか音が出ない	ミニプラグコードがしっかり接続されていない	ミニプラグコードを確実に接続してください
	メインユニットが故障している	お買い上げの販売店にご相談ください
速度ミュートが機能しない (走行速度が上がっても音量が上がらない)	モードがⅠになっている	モード選択ボタンを押してⅡまたはⅢのモードに切り替えてください
	スピードセンサーカプラーが正しく接続されていない	スピードセンサーカプラーを確実に接続してください
	メインユニットが故障している	お買い上げの販売店にご相談ください

メインユニット主要諸元

作動可能電圧	: DC6V～DC16V
負荷インピーダンス	: 4Ω
最大出力	: 25W×2
消費電力	: 4mA（待機時）、5A（最大）

▲ 安全に関するご注意

商品を正しくお使いいただく為、ご使用前に必ず取扱いの注意事項をご確認いただき、ご不明な点は販売店にお問合せ下さい。

●商品に関するお問い合わせ



インターネットホームページ
http://www.ysgear.co.jp/

株式会社ワイズギア **0570-050814**
オープン時間 月曜～金曜（祝日、弊社指定の休日を除く）
 9:00～12:00 13:00～17:30
 ◎一般の固定電話の場合、全国一律市内通話料でご利用いただけます。
 ◎IP電話や固定電話の設定によってはご利用いただけません。

●商品の仕様及び価格は予告無く変更される場合があります。●商品は予告無く販売を終了させていただいた場合があります。●カスタムパーツ装着の場合、オートバイ本体のクレーム及びメーカーサービスを受けられない場合があります。●ヤマハ発動機統合システムの中でISO14001を認証取得しました。

〒432-8068 静岡県浜松市南区新橋町1103番地 FAX.053-443-2187



ISO14001 認証取得