

 <p>SPECIAL GEAR & ACCESSORIES Y'S GEAR</p>	<h2>H.I.Dバルブセット 組付・取扱説明書</h2>	<p>適応機種 CP250 マグザム</p>
--	-----------------------------------	-----------------------------------

はじめに

工数：1.0h

❑お客様へ

お買い上げ誠にありがとうございます。

本書には商品の正しい組付方法及び注意事項について説明してあります。商品を正しくお使いいただくために、ご使用前に必ず本書をよくお読みいただき、ご不明な点は販売店にお問い合わせください。

本製品は、オートバイに関する整備上の一般的な知識および技能を有する方（販売店、整備業者）が組み付けることを前提としております。それ以外の方が組み付けを行うと知識不足、技能不足のため、トラブル、機械破損などの原因となることがありますので、販売店に組み付けを依頼してください。本書は、お車の取扱説明書および本品の取付に際して取り外した部品と一緒に保管してください。お車を譲られるときは、この説明書もお渡しください。

❑販売店様へ

本製品の商品説明および取り扱い上の注意点を、お客様に充分で説明いただくようお願い申し上げます。

本書および本品の取付に際して取り外した部品は、必ずお客様にお渡しください。

本書では正しい組み付け、取り扱いに関する事項を下記のシンボルマークで表示しています。

⚠ 警告 取り扱いを誤った場合、死亡または重傷に至る可能性が想定される場合を示してあります。

⚠ 注意 取り扱いを誤った場合、傷害に至る可能性または物的損害の発生が想定される場合を示してあります。

要 点 正しい取扱方法や、作業上のポイントを示してあります。



ヤマハサービスマニュアルを参照してください。

取 り 扱 い に つ い て

⚠ 警告

- 定期的に、取り付け状態を確認して必要に応じて増し締めをしてください。
- イグナイターからH.I.Dバルブまでの配線内は、約20000Vの高電圧が発生し危険ですので、各ハーネスを持ったままスイッチを入れないでください。
- ヘッドライト点灯時および消灯直後はランプが非常に高温となっていますので火傷の恐れがあります。絶対に触らないでください。H.I.Dバルブ交換時は、必ずスイッチを切り、バルブが冷えてから交換してください。
- H.I.Dバルブ、コントローラー、イグナイターは、どのような場合でも絶対に分解しないでください。正規の点検を受けられないばかりか、そのままご使用いただいた場合、感電など重大な故障の原因となります。
- ヘッドライト点灯中や消灯直後は、洗車や直接水を掛けたりしないでください。温度差によりレンズ割れなどの原因となります。

取 り 付 け に つ い て

⚠ 警告

- H.I.Dバルブセット取り付け前にこの説明書を必ずお読みください。
- 必ずバッテリーの⊖、⊕端子を外してから作業をしてください。⊖端子は必ず外し、ショートさせないように十分ご注意ください。
- 雨などの当たる場所での作業は避けてください。濡れた手での作業は感電する恐れがあり大変危険です。
- H.I.Dバルブは落としたり、無理な力を加えたり、傷を付けたりしないでください。破損した場合はケガの原因となります。また、機能や寿命時間の低下につながる場合があります。
- コネクター、カプラーの抜き差しは、コネクター、カプラーを持って確実に行ってください。不確実な接続は不点灯の原因となります。
- 各ボルト、ナット、スクリューは、確実に締め付けてください。
- 本製品は、純正ハロゲンバルブとの付け替えになります。車両上側にH.I.Dバルブ、下側には上下ライトの色温度を合わせるために、交換用ハロゲンバルブ（H1 PIAA エクストリームフォース）を必ず取り付けてください。
- 取り外したハロゲンバルブは、大切に保管してください。

構 成 部 品

No.	品 名	部 品 番 号	数 量	備 考
①	コントローラー		1	
②	イグナイター		1	
③	H.I.Dバルブ (H7用)		1	
④	ハロゲンバルブ (ハイビーム用H1)		1	
⑤	リターンハーネス		1	
⑥	リレーハーネス		1	
⑦	バルブカプラーA		1	
⑧	バルブカプラーB		1	
⑨	ストッパーA		1	
⑩	ストッパーB		1	
⑪	ボルト		5	
⑫	セルフロックナット		5	
⑬	ロックタイ		5	
⑭	ステー		1	
⑮	追加サブハーネス		1	

部品番号欄が空欄のものは、補修部品の設定はありません。

取 付 方 法

▲ 注意

取り外した部品は再使用しません。スタンダードに戻す時に必要となりますので大切に保管してください。

要 点

作業中は、塗装部などへの傷付きに注意してください。

1. アッパーカバー、ウインドシールドを取り外します。 ☞
2. バッテリー⊖端子を外します。

▲ 警告

必ずバッテリー⊖端子を外してから行ってください。

3. フロントカウリングを取り外します。 ☞
4. ヘッドライトバルブカバー (ハイ/ロービーム)、ヘッドライトバルブ (ハイ/ロービーム) を取り外します。 ☞
5. ヘッドライトバルブカバー (ロービーム) にφ10mmの孔とφ16mmの孔を開けます。

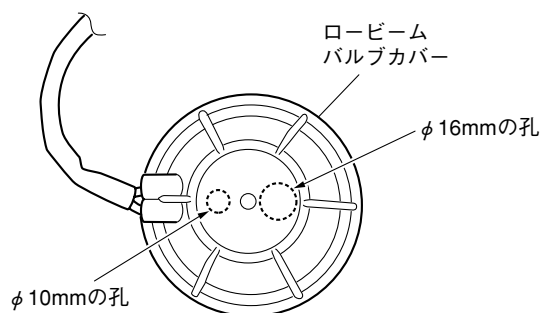

- 6.H.I.Dバルブハーネスをφ16mmの孔に通し、バルブにセットされているグロメットを孔に取り付け、市販のシール剤などで防水加工を施してください。
- 7.リターンハーネス⑤をφ10mmの孔に通し、リターンハーネス⑤にセットされているグロメットを孔に取り付け、市販のシール剤などで防水加工を施してください。
- 8.リターンハーネス⑤平板端子の⊕、⊖を確認してスタンダード車のロービームソケットに差し込みます。

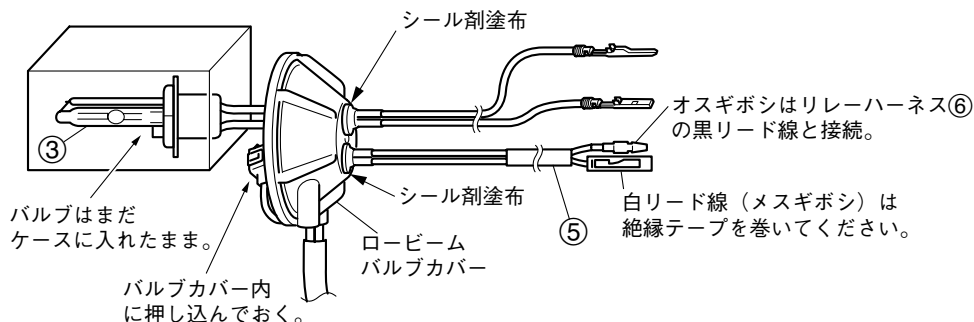

- 9.H.I.DバルブとバルブコブラーA⑦、B⑧を下図のように接続します。

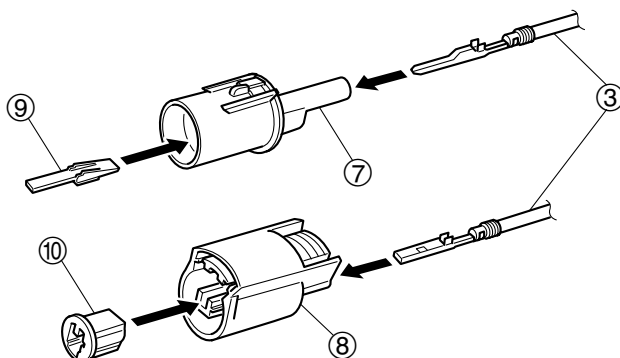

- 10.キットの部品を下図のように接続して、点灯確認をします。

【点灯確認手順】

- (1) 接続図に従ってH.I.Dバルブを開封前にバルブとイグナイター②やコントローラー①のリード線をそれぞれ接続します。
- (2) 接続終了後、リレーハーネス⑥の白線（2本）をバッテリー⊕端子、黒線（2本）をバッテリー⊖端子にそれぞれ接続します。
- (3) H.I.Dバルブの点灯を確認します。
- (4) H.I.Dバルブが点灯すると確認は終了です。

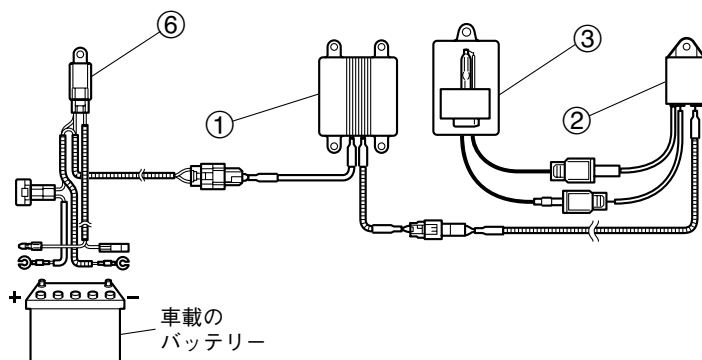

⚠ 注意

- 点灯確認時間は、10秒以内で行ってください。
- 点灯確認を怠り、装着作業中に発生した破損などは、クレームの対象外となりますので、予めご了承ください。
- ヘッドライトバルブのガラス部に油脂類を付着させないでください。透明度、寿命、照射光に悪影響を与えます。汚れ、油脂類が付着した場合はアルコールまたはラッカーシンナーをしみ込ませた布で完全に拭き取ってください。

⚠ 警告

ヘッドライト点灯中や消灯直後のバルブは高温になっているため可燃物や手を近づけないでください。

11. インナーパネルにコントローラー①を合わせ、4か所にφ7mmの孔を開けボルト⑪とセルフロックナット⑫で取り付けます。

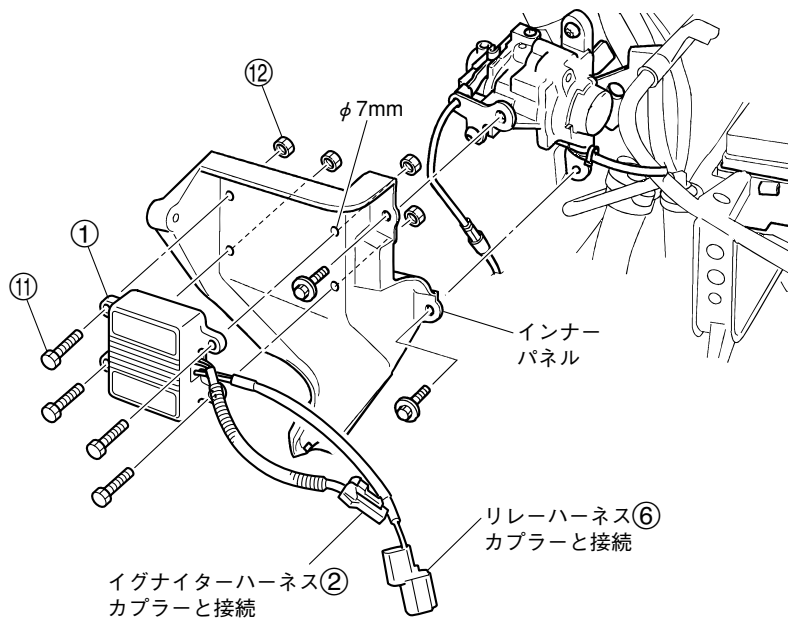

12. カウリング取付ボルト1本を外してステー⑭を共締めします。

13. ステー⑭にイグナイター②をボルト⑪とセルフロックナット⑫で取り付けます。

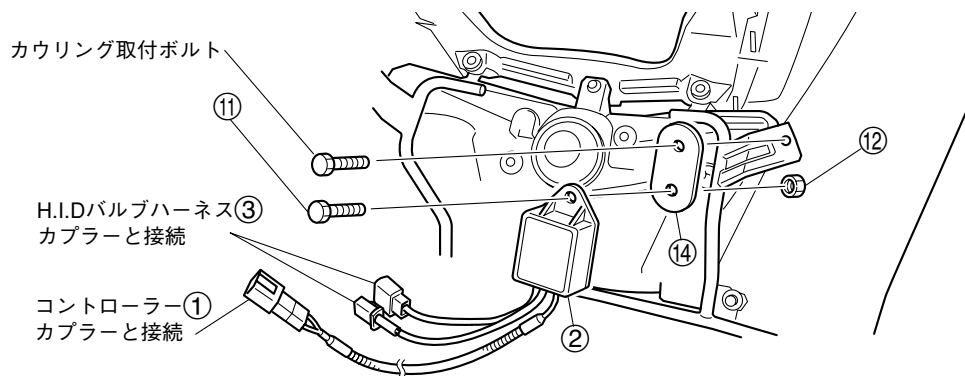

- 14.スタンダード車のECU前方にリレーハーネス（リレー）⑥をロックタイ⑬で取り付けます。
- 15.ハンドルスイッチ左リード線カプラー（青6極）の接続を外して、その間に追加サブハーネス⑮を接続します。
- 16.追加サブハーネス⑮の白／黒リード線①とリレーハーネスの白リード線②を接続します。
- 17.リターンハーネスの白／赤リード線③に絶縁テープ④を巻き付けます。
- 18.追加サブハーネス⑮がステアリングの妨げにならないようロックタイ⑬で固定します。

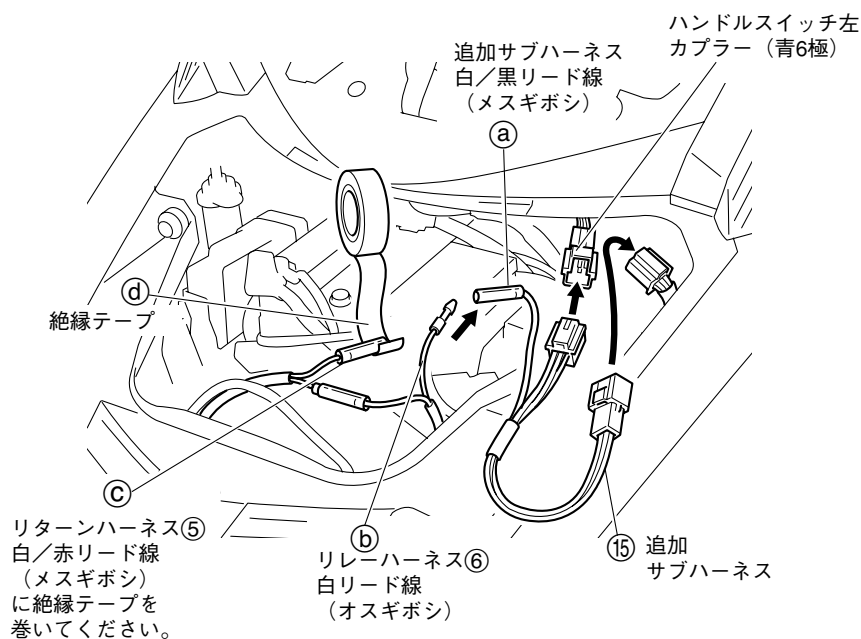
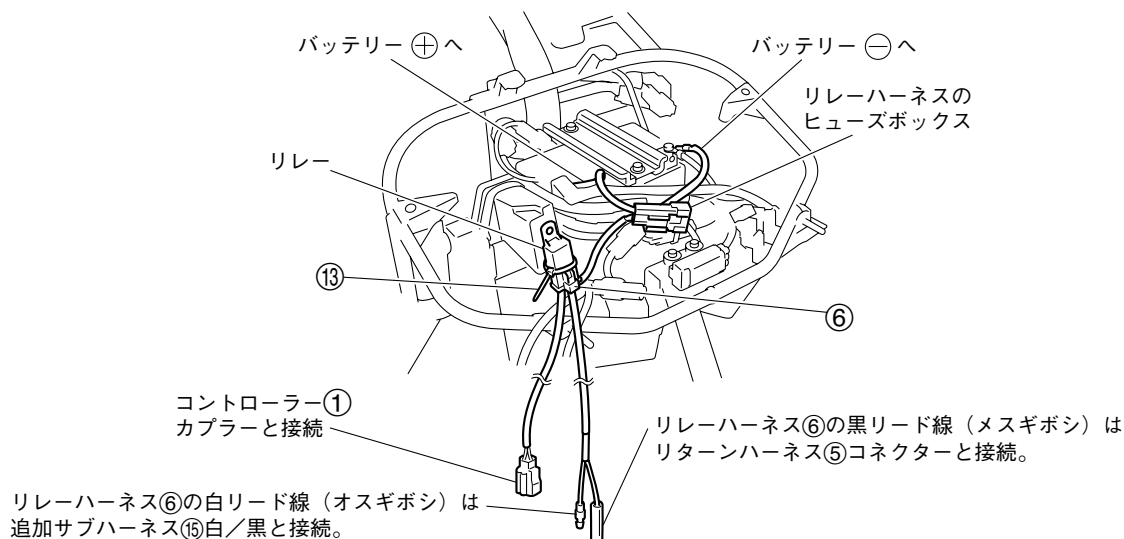

- 19.ロービーム側にH.I.Dバルブ（H7用）③を慎重に装着して、リターンハーネス⑤をバルブカバー内に押し込みながらロービームバルブカバーを取り付けます。
- 20.ハイビーム側に同梱のハロゲンバルブ（H1）④を慎重に装着して、ハイビームバルブカバーを取り付けます。
- 21.各部品を結線します。（3ページの点灯確認参照）
- 22.フロントカウリングを取り付けます。 ㊦
- 23.各部品の結線をします。
- 24.バッテリー⊖端子を接続して点灯確認をします。
- 25.ヘッドライトの光軸調整を行ってください。 ㊦
- 26.ウインドシールド、アッパーカバーを取り付けます。 ㊦

取 り 扱 い 上 の ご 注 意

⚠ 警 告

ヘッドライト点灯中や消灯直後のバルブは高温になっているため可燃物や手を近づけないでください。

⚠ 注 意

ヘッドライトバルブのガラス部に油脂類を付着させないでください。透明度、寿命、照射光に悪影響を与えます。汚れ、油脂類が付着した場合はアルコールまたはラッカーシンナーをしみ込ませた布で完全に拭き取ってください。

お客様へ ・ ・ 不点灯などの異常が発生した場合は、使用を中止してお買い求め販売店での点検を受けてください。バルブ、ハーネス、コントローラーおよびイグナイターなど各部品は、絶対に触れないでください。

下記のような症状は故障ではありませんので、ご了承ください。

● **点灯直後に発光色が変化する。**

H.I.Dの特性上、点灯直後は発光色が変化する、10～50秒程度で発光色は安定します。

● **コントローラー、イグナイターから高周波音がする**

電圧を制御している音で異常ではありません。

上記以外の症状が見られる場合、次のトラブルシューティングに従って各部の点検をしてください。

ト ラ ブ ル シ ュ ー テ ィ ン グ

●取り付け後、点灯しない

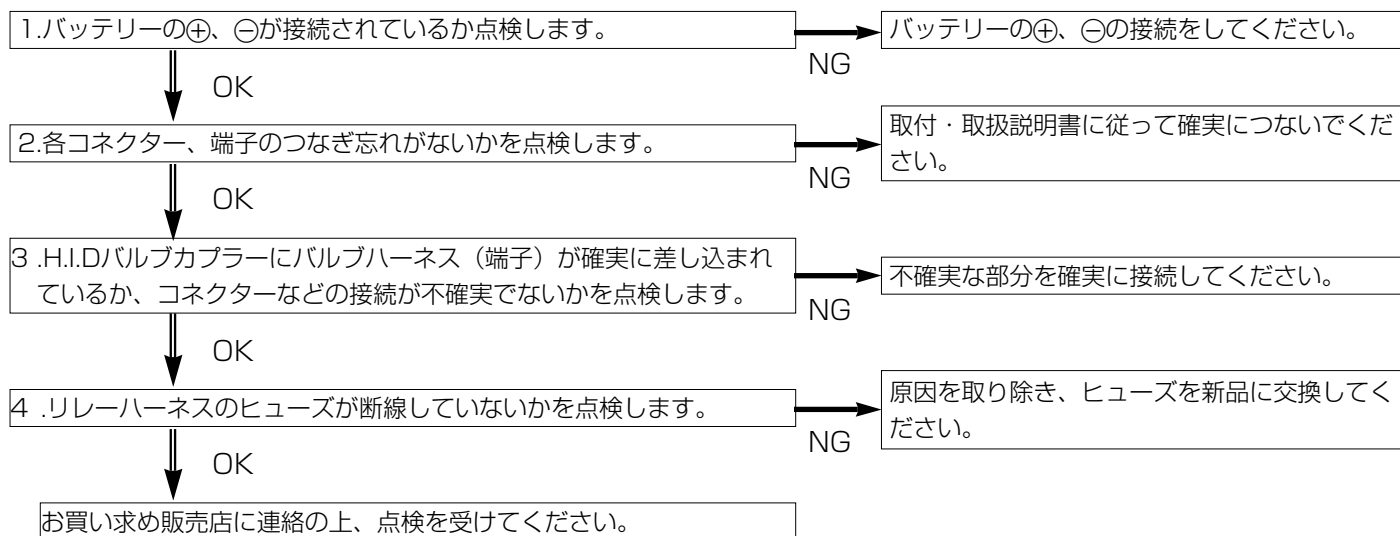

●突然点灯しなくなったら

コントローラーの安全装置が働いている場合があります。
メインスイッチキーを“OFF”して数分後、再度メインスイッチキーを“ON”にして点灯を確認してください。

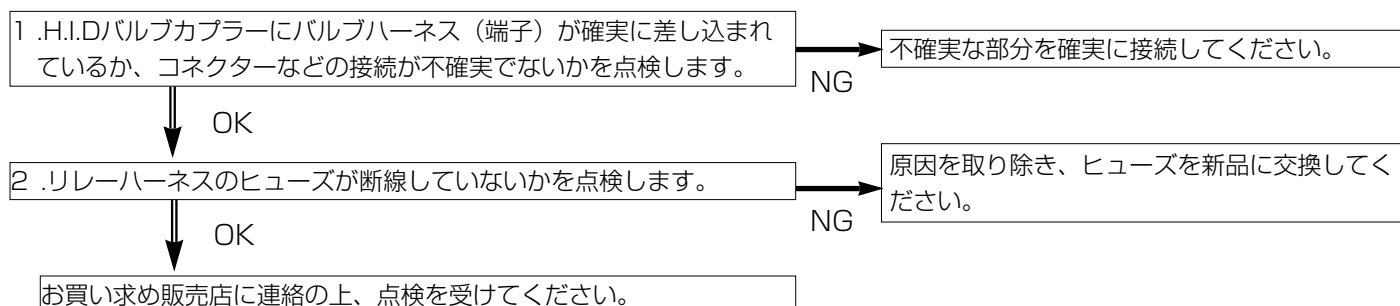

●点滅したら

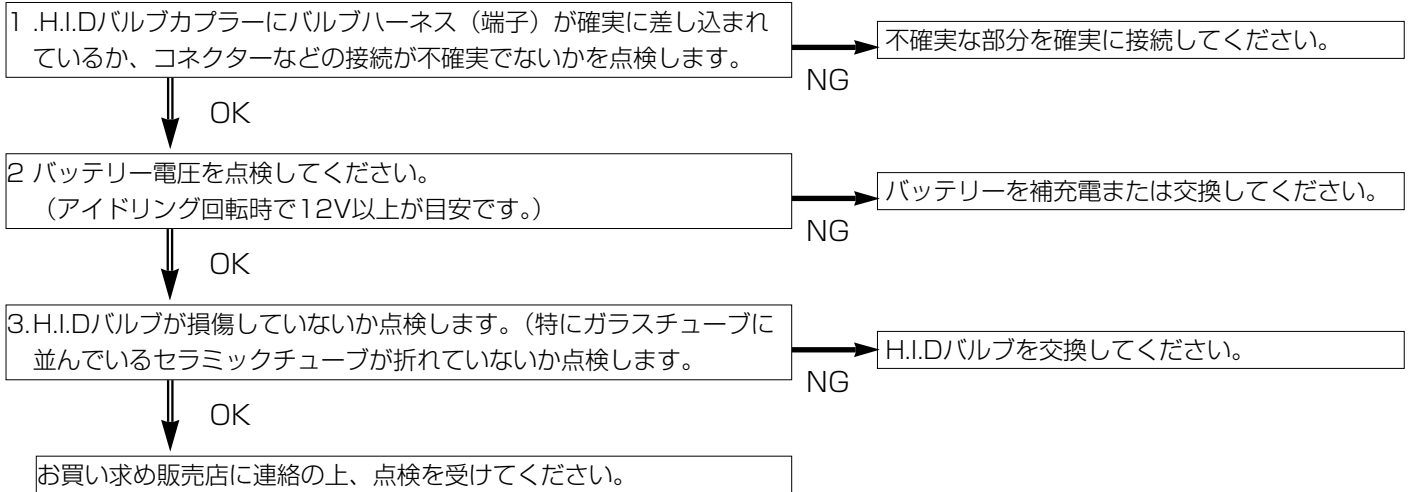

●点灯したままになったら

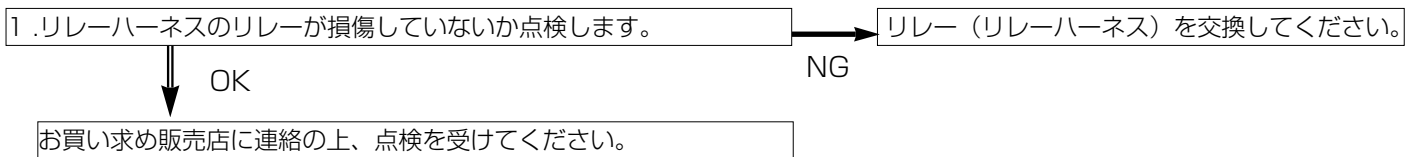

●点灯後、配光がでない時

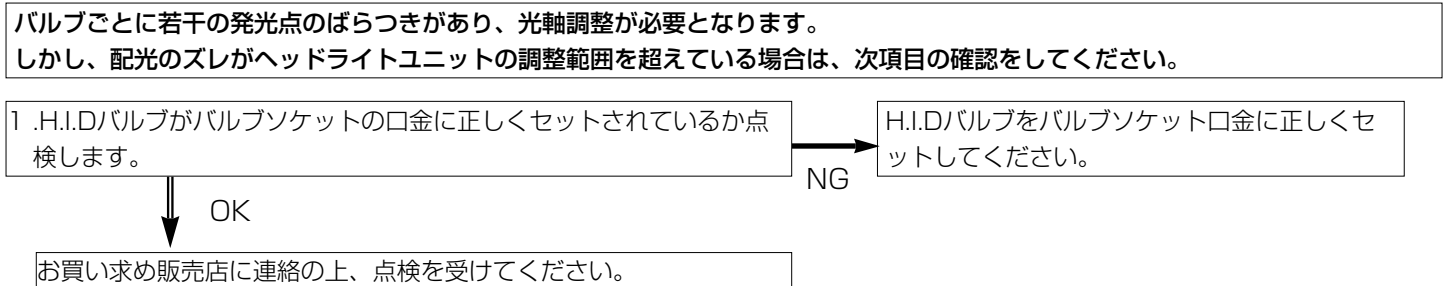

▲安全に関するご注意

商品を正しくお使いいただく為、ご使用前に必ず取扱いの注意事項をご確認いただき、ご不明な点は販売店にお問合せ下さい。

●商品に関するお問い合わせ



インターネットホームページ
<http://www.ysgear.co.jp/>

株式会社ワイズギア **0570-050814**
0570-050814
ヤマト運輸 月曜～金曜（休日、弊社所定の休日を除く）
9:00～12:00 13:00～17:30
○一般の固定電話の場合、全国一律市内通話料でご利用いただけます。
○IP電話や電話機の設定によってはご利用いただけません。

●商品の仕様及び価格は予告無く変更される場合があります。●商品は予告無く販売を終了させていただく場合があります。●カスタムパーツ装着の場合、オートバイ本体のクレーム及びメーカーサービスを受けられない場合があります。●ヤマハ発動機統合システムの中でISO14001を認証取得しました。

〒432-8058 静岡県浜松市南区新橋町1103番地 FAX.053-443-2187

