

 YAMAHA	YPJサイドスタンド 取付・取扱説明書	適応機種 YPJ-EC / ER / WABASH RT
---	--------------------------------	--

はじめに

❑お客様へ

お買い上げ誠にありがとうございます。

本書には商品の正しい取付方法と注意事項について説明してあります。商品を正しくお使いいただくために、ご使用前に必ず本書をよくお読みいただき、ご不明な点は販売店にお問い合わせください。

本製品は、自転車に関する整備上の一般的な知識および技能を有する方（販売店、整備業者）が取り付けることを前提としております。それ以外の方が取り付けを行うと知識不足、技能不足のため、トラブル、機械破損などの原因となることがありますので、販売店に取付けを依頼してください。本書は、自転車の取扱説明書および本品の取り付けに際して取り外した部品と一緒に保管してください。自転車を譲られるときは、この説明書もお渡しください。

❑販売店様へ

本製品の商品説明および取扱上の注意点を、お客様に充分ご説明いただくようお願い申し上げます。

本書および本品の取り付けに際して取り外した部品は、必ずお客様にお渡しください。

本書では正しい取り付け、取り扱いに関する事項を下記のシンボルマークで表示しています。

⚠ 警告 取扱いを誤った場合、死亡または重傷及び傷害に至る可能性が想定される場合を示してあります。

要 点 正しい取扱方法や、作業上のポイントを示してあります。

構 成 部 品

No.	品 名	部 品 番 号	数 量	備 考
①	サイドスタンド		1	
②	プレートナット	X1M-F7275-00	1	
③	ボルト	X1M-F7117-00	2	M6 × 30mm 黒 平座金付き
④	セルフロックナット	X0U-F4159-00	2	M6 ナイロンナット

部品番号欄が空欄のものは、補修部品の設定はありません。

製 品 仕 様

材質／表面処理：アルミ／黒塗装

重量：340g

取 付 方 法

⚠ 警告

平坦な場所で、スタンドがない状態でも車両が倒れないように固定してから作業を始めてください。

1. #240～#400番のサンドペーパーで車両フレームのサイドスタンド取付面の塗装を落とし、アルミ素地を露出させます。（吹き出しイラスト参照）

要 点

サンドペーパーの裏に硬く平らな物で「当て板」をして、塗装を削り落とします。

2. サイドスタンドの全長を機種に合わせて調整します。ボルト③（M5ボタンボルト）を緩め、A寸法（ピン中心からサイドスタンド先端までの寸法）を図示の長さに調整し、規定のトルク値で固定します。
3. サイドスタンド①をフレームにボルト③とプレートナット②で取り付け、ボルト③を規定のトルク値で締め付けます。
4. ボルト③が緩み方向に共回りしないように工具で押さえながら、セルフロックナット④を規定のトルク値で締め付けます。

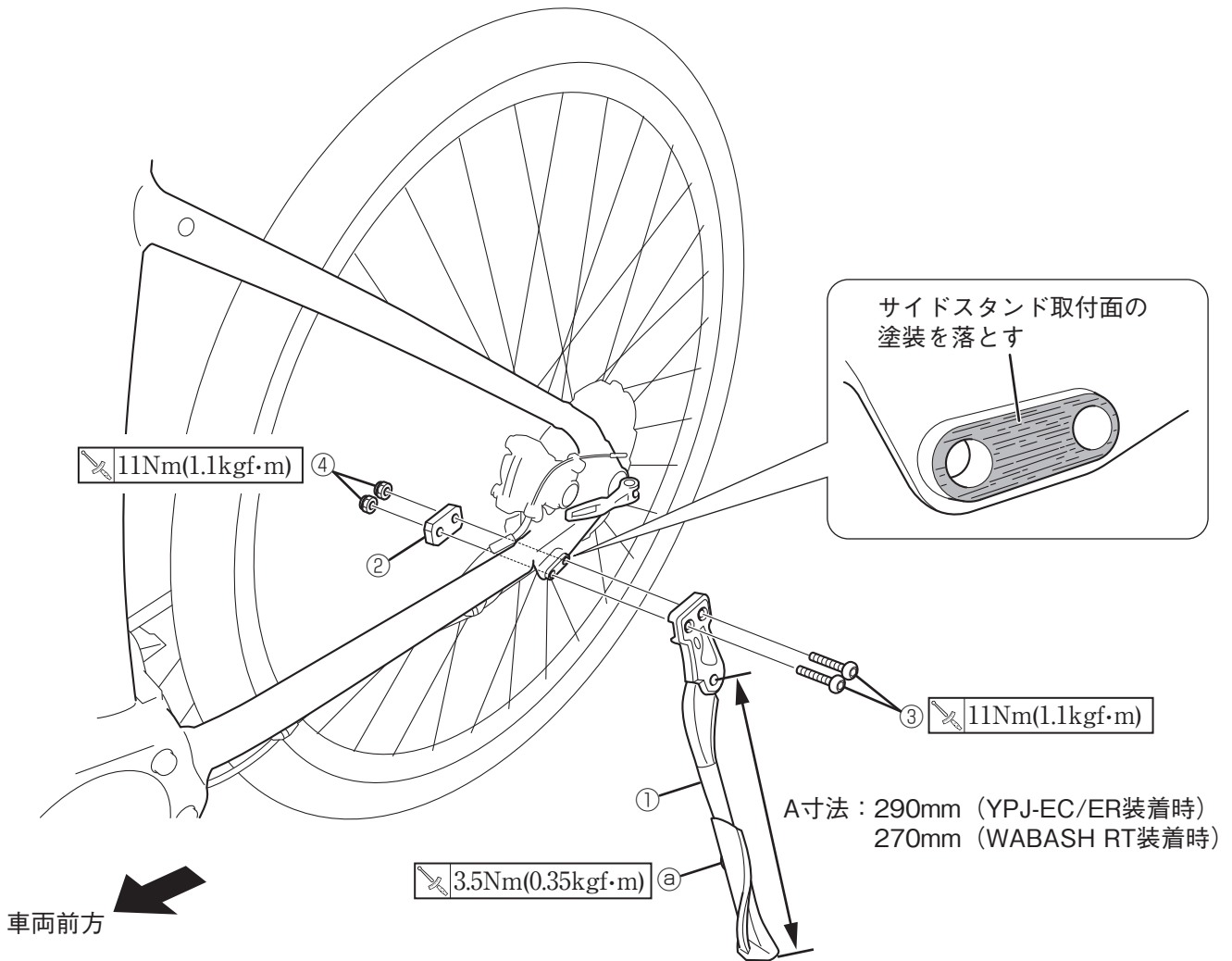

取 扱 上 の ご 注 意

- 乗車前に各部に緩み、ガタがないことを確認してください。
- サイドスタンドの清掃は、中性洗剤を使用し、柔らかい布かスポンジで水洗いします。洗車後は、柔らかい布などで水分をよくふき取ってください。

●商品に関するお問い合わせ

株式会社ワイズギア **0570-050814** ゴ ー ウ ィ ズ
オープン特約 月曜～金曜（祝日、弊社所定の休日を除く）
 9:30～12:00 13:00～17:00
○一般の固定電話の場合、全国一律市内通話料でご利用いただけます。
 ○IP電話や電話機の設定によってはご利用いただけません。
 ○音声アナウンスに沿って担当部署をお選びください。

〒437-0061 静岡県袋井市久能3001-8 FAX. 0538-31-2101