	<h2>両立スタンド</h2> <h3>取付・取扱説明書</h3>	適合機種
		PAS CRAIG ALLEY

はじめに

- 本書には商品の正しい取付方法と取扱上の注意事項について説明してあります。ご使用前に必ず本書をよくお読みいただき、ご不明な点は販売店またはワイズギアにお問い合わせください。
- 本製品は自転車整備の知識および技能を有する方が取り付けることを前提としております。それ以外の方が取り付けを行うと破損、故障などの原因となることがあるため、販売店に取り付けを依頼してください。
- 本書はお手元に保管頂き、この製品もしくはこの製品を取り付けた車両を譲渡する場合は、必ずこの説明書もお渡しください。
- 当社が指定する適合機種以外への取り付けは行わないでください。
- 本書の指示や注意事項を守らずに使用したことによる事故、損害等は、弊社では一切の責任を負いません。
- 商品保証は本製品についてのみ責任を持つものであり、本製品の品質以外のどのような事柄についても弊社は責任を負いませんので予めご了承ください。

【販売店様へ】

本製品の商品説明および取扱上の注意点を、お客様に充分ご説明いただくようお願い申し上げます。
 本書および本製品の取り付けに際して取り外した部品は、必ずお客様にお渡しください。

本書では正しい取り付け、取り扱いに関する事項を下記のシンボルマークで表示しています。

⚠ 警告 取扱いを誤った場合、死亡または重傷及び傷害に至る可能性が想定される場合を示してあります。

要 点 正しい取扱方法や、作業上のポイントを示してあります。

構 成 部 品

No.	品 名	部 品 番 号	数 量	備 考
①	両立スタンド	—	1	

本表に部品番号の記載が無いものは、補修部品の設定はありません。

要 点

キット以外の部品は、スタンダード車の部品を再使用します。

取 付 方 法

⚠ 警告

平坦な場所で車両が倒れないように固定してから作業を始めてください。

1. グリップシフトを1速の位置にセットします。（ベルクランク部のシフトワイヤーを外しやすくなります）

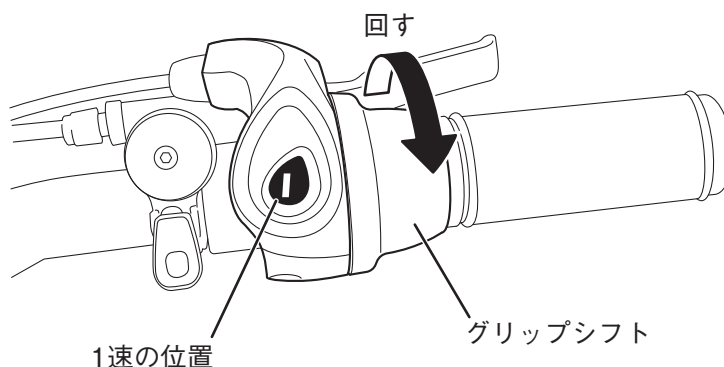

2. ベルクランクカバー上部のスクリューを外し、ベルクランクカバーを取り外します。

3. ベルクランクのタブを押しながら**(1)**、ワイヤーの先端を溝から外し**(2)**シフトワイヤーを取り外します。

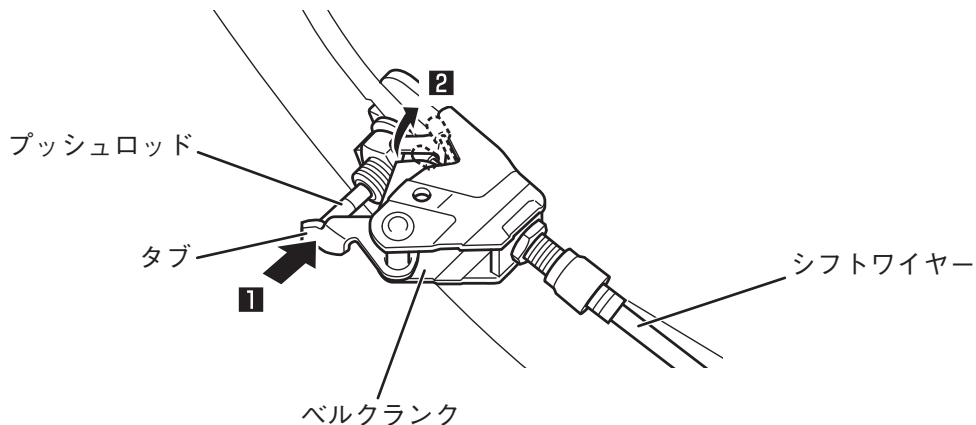

4. リアハブ軸の左右ナット、ワッシャー、プッシュロッド、サイドスタンド、スペーサー、ベルクランク、回り止めを外します。

5. 両立スタンド①とスタンダード車の部品(回り止め、ベルクランク、ワッシャー、ナット)を取り付けます。

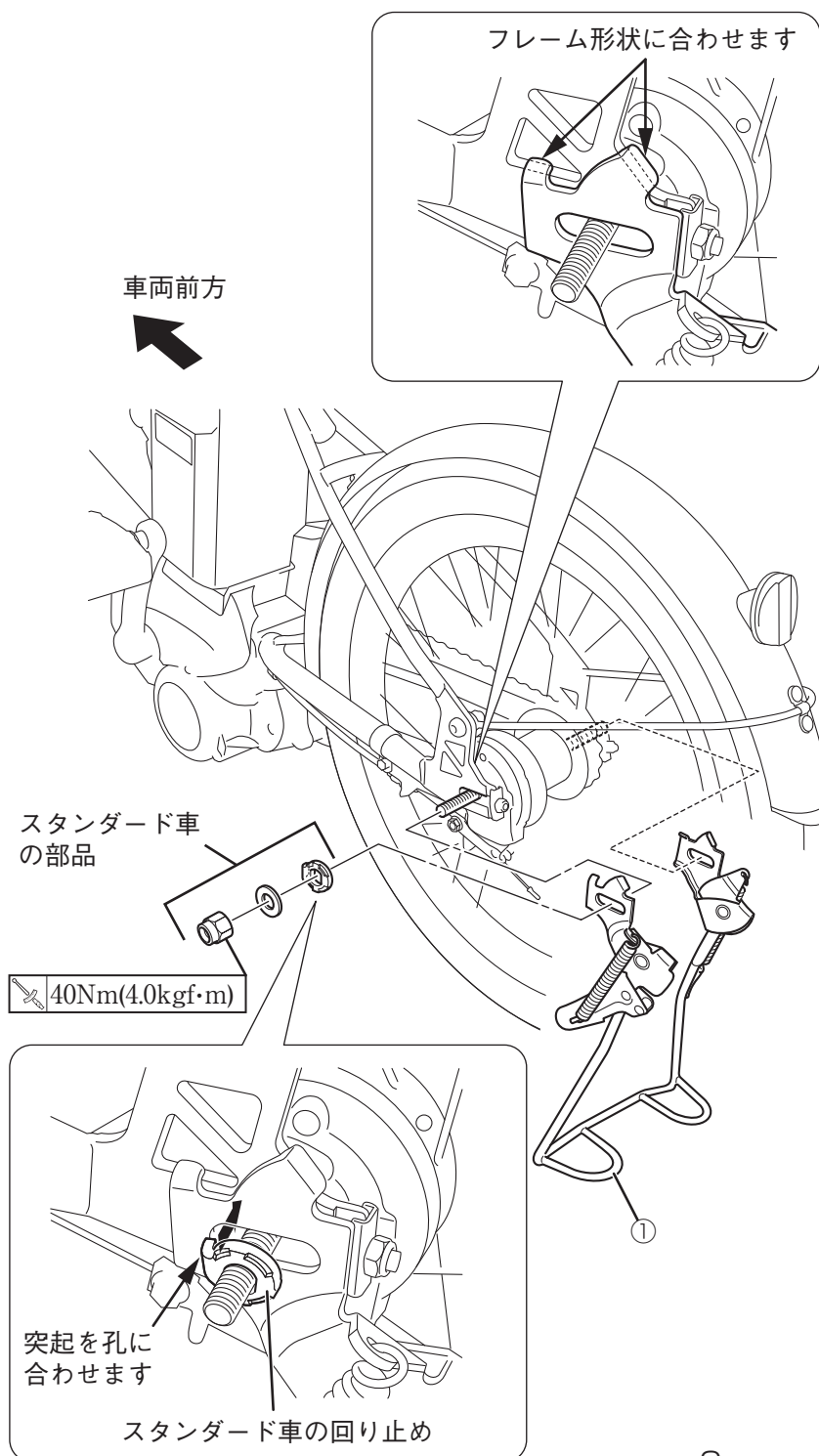

ベルクランク
※ベルクランク裏側の突起を
フレームの長孔に合わせて
取り付けます。

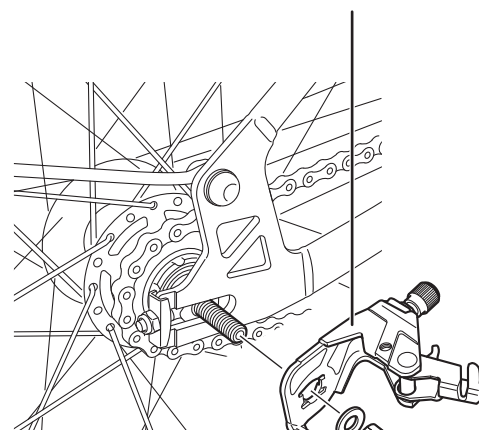

スタンダード車のナット
とワッシャー

40Nm(4.0kgf·m)

スタンダード部品のスペーサーに
代わって両立スタンド①を
取り付けるためスペーサーは
使用しません

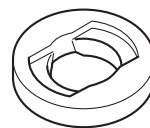

6. プッシュロッド、シフトワイヤーを組み直します。ベルクランクのタブを押しながら**(1)**、シフトワイヤーを溝に引っかけます**(2)**。

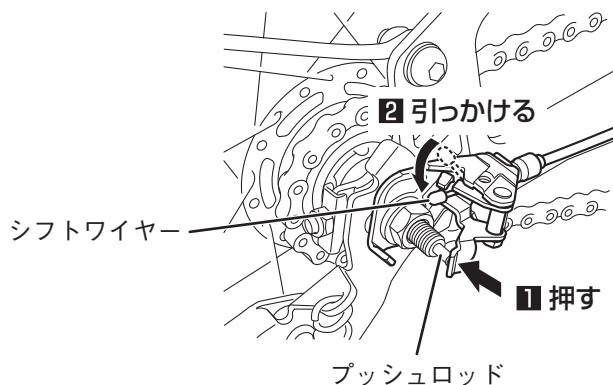

7. ギアを2段に切り替えた状態でシフト調整を行います。

ロックナットを緩め**(1)** ワイヤアジャスター調整**(2)** プッシュロッドの刻線とハブ軸端面を一致させ**(3)** ロックナットを再度締め付けます。**(4)**

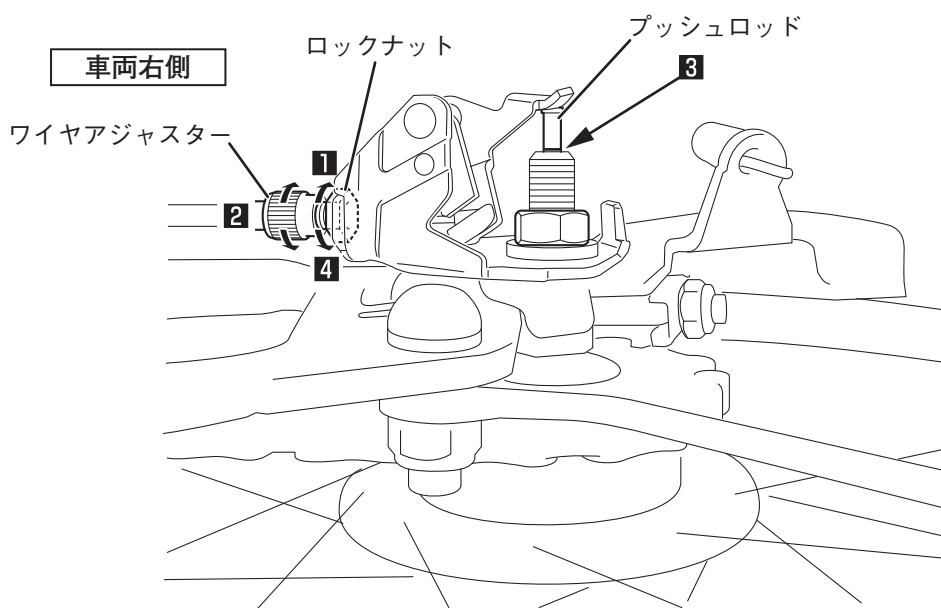

8. ベルクランクカバーをスタンダード車と同じように組み直します。

9. 両立スタンドの作動がスムーズであるか確認します。

取扱上のご注意

- 乗車前に各部に緩み、ガタがないことを確認してください。
- 清掃は、中性洗剤を使用し、柔らかい布かスポンジで水洗いします。洗車後は、柔らかい布などで水分をよくふき取ってください。

●商品に関するお問い合わせ

株式会社ワイズギア



0120-819049

オープン時間 月曜～金曜(祝日、弊社所定の休日除く)
9:30～12:00 13:00～17:00

◎音声アナウンスに沿って担当部署をお選びください。

〒430-0946 静岡県浜松市中央区元城町115-10 元城町共同ビル FAX 053-488-5630