

	H.I.Dキット4600K/6200K 組付・取扱説明書	適応機種 YP250 (4D9)
--	---	-----------------------------

はじめに

工数：1.5h

❑お客様へ

お買い上げ誠にありがとうございます。

本書には商品の正しい組付方法及び注意事項について説明してあります。商品を正しくお使いいただくために、ご使用前に必ず本書をよくお読みいただき、ご不明な点は販売店にお問い合わせください。

本製品は、オートバイに関する整備上の一般的な知識および技能を有する方（販売店、整備業者）が組み付けることを前提としております。それ以外の方が組み付けを行うと知識不足、技能不足のため、トラブル、機械破損などの原因となることがありますので、販売店に組み付けを依頼してください。本書は、お車の取扱説明書および本品の取付に際して取り外した部品と一緒に保管してください。お車を譲られるときは、この説明書もお渡しください。

❑販売店様へ

本製品の商品説明および取り扱い上の注意点を、お客様に充分で説明いただくようお願い申し上げます。

本書および本品の取付に際して取り外した部品は、必ずお客様にお渡しください。

本書では正しい組み付け、取り扱いに関する事項を下記のシンボルマークで表示しています。

警告 取り扱いを誤った場合、死亡または重傷に至る可能性が想定される場合を示してあります。

注意 取り扱いを誤った場合、傷害に至る可能性または物的損害の発生が想定される場合を示してあります。

要点 正しい取扱方法や、作業上のポイントを示してあります。



ヤマハサービスマニュアルを参照してください。

取 り 扱 い に つ い て

警告

- 定期的に、取り付け状態を確認して必要に応じて増し締めをしてください。
- イグナイターからH.I.Dバルブまでの配線内は、約20000Vの高電圧が発生し危険ですので、各ハーネスを持ったままスイッチを入れないでください。
- ヘッドライト点灯時および消灯直後はランプが非常に高温となっていますので火傷の恐れがあります。絶対に触らないでください。H.I.Dバルブ交換時は、必ずスイッチを切り、バルブが冷えてから交換してください。
- H.I.Dバルブ、コントローラー、イグナイターは、どのような場合でも絶対に分解しないでください。正規の点検を受けられないばかりか、そのままご使用いただいた場合、感電など重大な故障の原因となります。
- ヘッドライト点灯中や消灯直後は、洗車や直接水を掛けたりしないでください。温度差によりレンズ割れなどの原因となります。

取 り 付 け に つ い て

警告

- H.I.Dバルブセット取り付け前にこの説明書を必ずお読みください。
- 必ずバッテリーの⊖、⊕端子を外してから作業をしてください。⊖端子は必ず外し、ショートさせないように十分ご注意ください。
- 雨などの当たる場所での作業は避けてください。濡れた手での作業は感電する恐れがあり大変危険です。
- H.I.Dバルブは落としたり、無理な力を加えたり、傷を付けたりしないでください。破損した場合はケガの原因となります。また、機能や寿命時間の低下につながる場合があります。
- コネクター、カプラーの抜き差しは、コネクター、カプラーを持って確実に行ってください。不確実な接続は不点灯の原因となります。
- ボルト、ナット類は、確実に締め付けてください。
- 本製品は、純正ハロゲンバルブとの付け替えになります。車両ロービームにH.I.Dバルブ、ハイビームには交換用ハロゲンバルブ（H7 PIAA エクストリームフォース）を取り付けてください。
- 取り外したハロゲンバルブは、大切に保管してください。

構 成 部 品

No.	品 名	部 品 番 号	4600K梱包数量	6200K梱包数量	備 考
①	H.I.Dバルブ H11 (4600ケルビン)		2		
②	H.I.Dバルブ H11 (6200ケルビン)			2	
③	エクストリームフォースバルブH7			2	
④	イグナイター (タイプ2)		2		
⑤	コントローラー (タイプ2)		2		
⑥	ロックタイ		10		
⑦	サブハーネス		2		
⑧	両面テープ		2		
⑨	セルフロックフランジナット		2		
⑩	フランジボルト (M6×14mm)		2		
⑪	イグナイター取付ステー		2		

▲ 注意

取り外して交換した部品は再使用しませんが、スタンダードに戻す時に必要となりますので大切に保管してください。

取 付 方 法

要 点

作業中は、塗装部などへの傷付きに注意してください。

1. ウインドシールド、フロントパネル、メーターカバーを取り外します。 ☞
2. リヤカバー、グラブバーAss'y、サイドカバー左右を取り外します。 ☞
3. サイドカバーモール左右、トランクマット、インナーカバー、バッテリー⊕端子を取り外します。 ☞
4. フットレストボード左右を取り外します。 ☞
5. フロントカウリング左右を取り外します。 ☞
6. キットの部品を下図のように接続して、点灯確認をします。

【点灯確認手順】

- (1) 接続図に従ってH.I.Dバルブを開封前にバルブとイグナイター④やコントローラー⑤のリード線をそれぞれ接続します。
- (2) 接続終了後、サブハーネス⑦の白線(2本)をバッテリー⊕端子、黒線(2本)をバッテリー⊖端子にそれぞれ接続します。
- (3) H.I.Dバルブの点灯を確認します。
- (4) H.I.Dバルブが点灯すると確認は終了です。

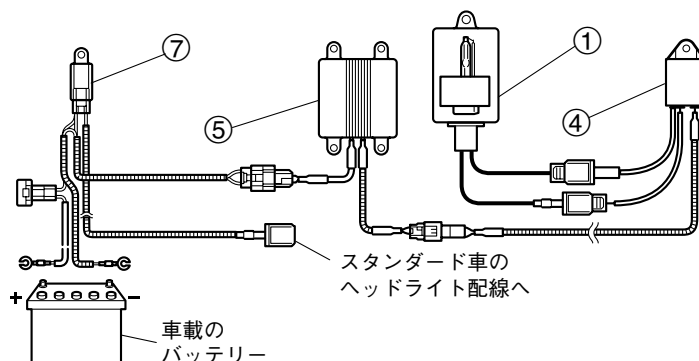

▲ 注意

- 点灯確認時間は、10秒以内で行ってください。
- 車載のバッテリー電圧が低い場合は、H.I.Dバルブが点灯しない場合があります。完全充電のものをご使用ください。
- 点灯確認を怠り、装着作業中に発生した破損などは、クレームの対象外となりますので、予めご了承ください。

▲ 警告

ヘッドライト点灯中や消灯直後のH.I.Dバルブは高温になっているため、可燃物や手を近づけないでください。

7. 図のようにフロントトランク上部左右にコントローラー⑤を両面テープ⑧で取り付けます。
(アラームイモビライザーを同時に装着した場合は左側は、フロントトランク上後部に取り付けます。)

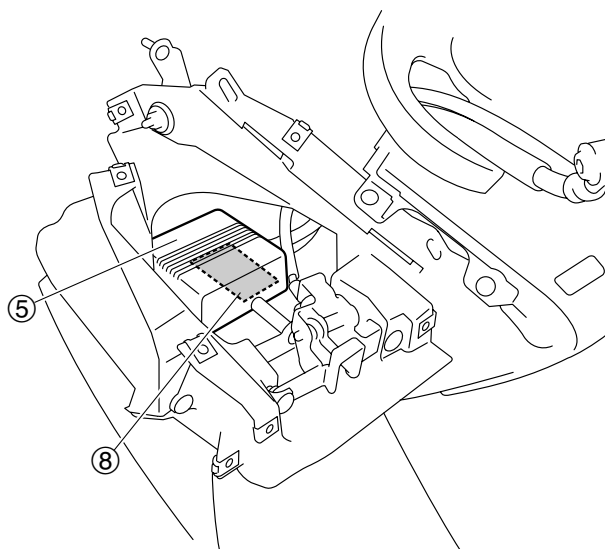

- (アラームイモビライザーとオーディオアンプなどを同時に装着した場合は、左右共にフロントトランク後方に取り付けます。)

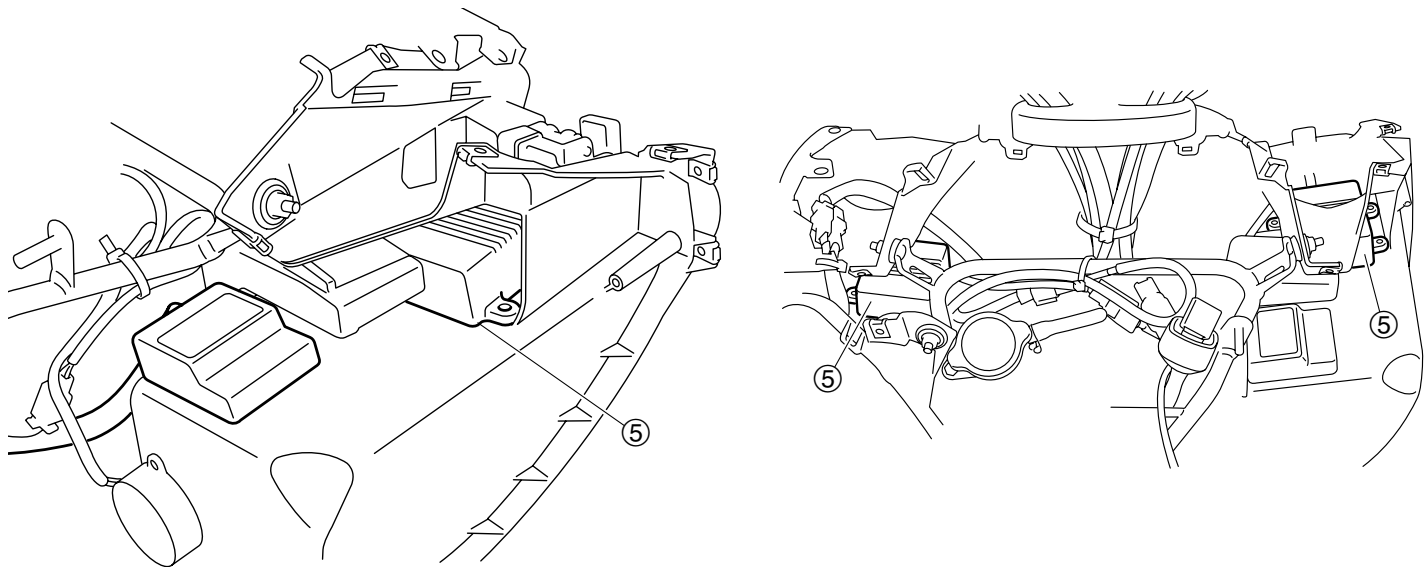

8. スタンダードのバルブをキットH.I.Dバルブ① (または②) に交換します。
9. ハイビーム側のバルブをキットのハロゲンバルブ③と交換します。(左右共)

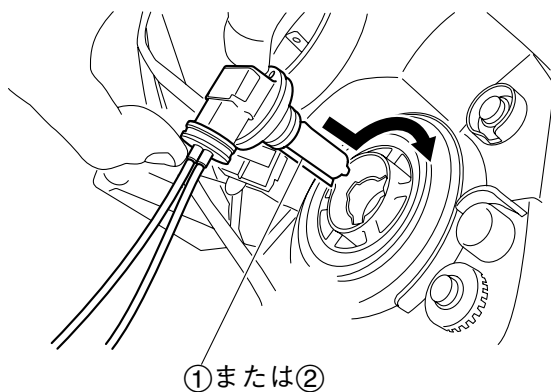

- 10.カウリング部のヘッドライト取付ボルト1本を外してイグナイター取付ステー⑪を共締めします。(左右共)
 11.イグナイター取付ステーにイグナイター④をイグナイター取付フランジボルト⑩とイグナイター取付セルフロックフランジナット⑨で取り付けます。(左右共)

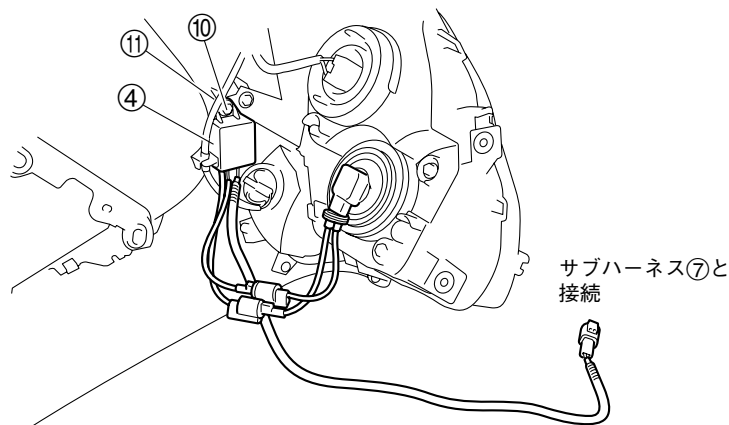

▲ 注意

イグナイターの配線がステアリングを妨げないようにロックタイでカウリングボディ側へクランプしてください。

- 12.サブハーネス⑦をレッグシールド側よりワイヤーハーネスに沿わせてバッテリーボックスへ配索します。
 13.各部品を結線します。(2ページの点灯確認参照)

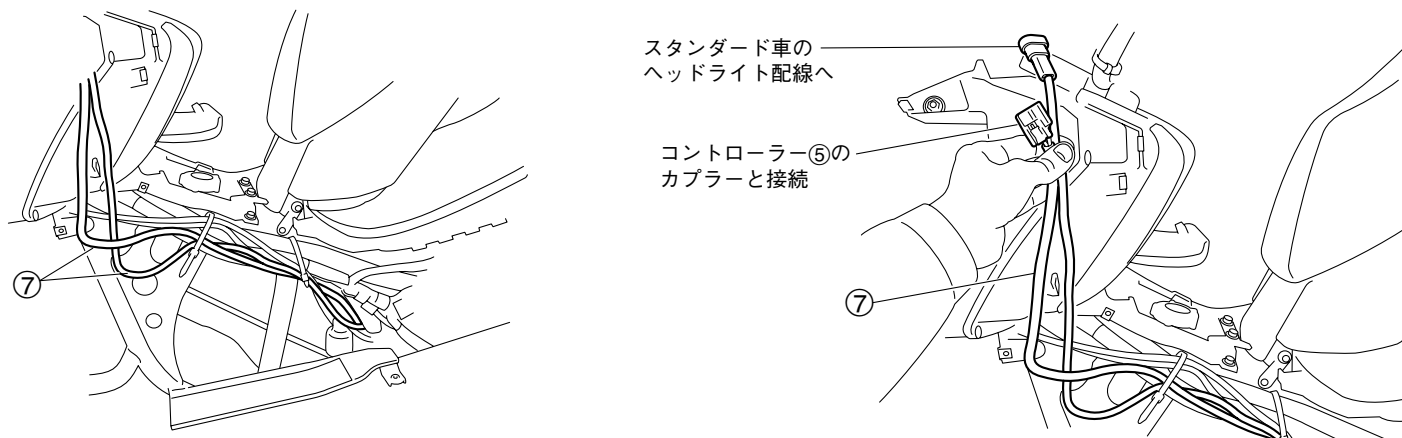

- 14.サブハーネス⑦の白リード線をバッテリー⊕ターミナル、黒リード線をバッテリー⊖ターミナルに接続します。

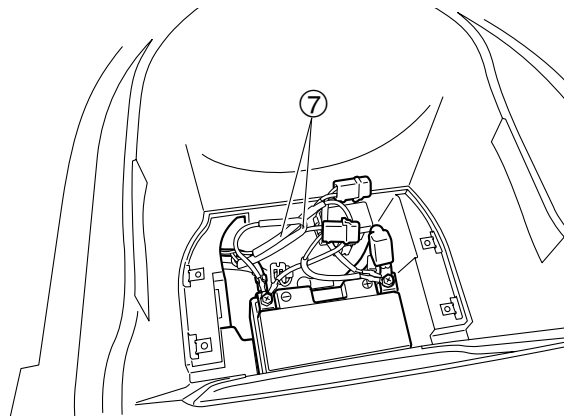

- 15.フロントカウリング左右を取り付けます。 ㊟
 16.フットレストボード左右を取り付けます。 ㊟
 17.バッテリー⊖端子を接続して点灯確認をします。 ㊟
 18.ヘッドライトの光軸調整を行ってください。 ㊟
 19.インナーカバー、トランクマット、サイドカバーモール左右を取り付けます。 ㊟
 20.サイドカバー左右、グラブバーAss'y、リヤカバーを取り付けます。 ㊟
 21.メーターカバー、フロントパネル、ウインドシールドを取り付けます。 ㊟

取 り 扱 い 上 の ご 注 意

⚠ 警 告

ヘッドライト点灯中や消灯直後のバルブは高温になっているため可燃物や手を近づけないでください。

こ の よ う な 時 に は

お客様へ ・ ・ 不点灯などの異常が発生した場合は、使用を中止してお買い求め販売店での点検を受けてください。
バルブ、ハーネス、コントローラーおよびイグナイターなど各部品は、絶対に触れないでください。

下記のような症状は故障ではありませんので、ご了承ください。

- 点灯直後に発光色が変化する。

H.I.Dの特性上、点灯直後は発光色が変化し、10～50秒程度で発光色は安定します。

- コントローラー、イグナイターから高周波音がする

電圧を制御している音で異常ではありません。

上記以外の症状が見られる場合、次のトラブルシューティングに従って各部の点検をしてください。

ト ラ ブ ル シ ュ ー テ ィ ン グ

●取り付け後、点灯しない

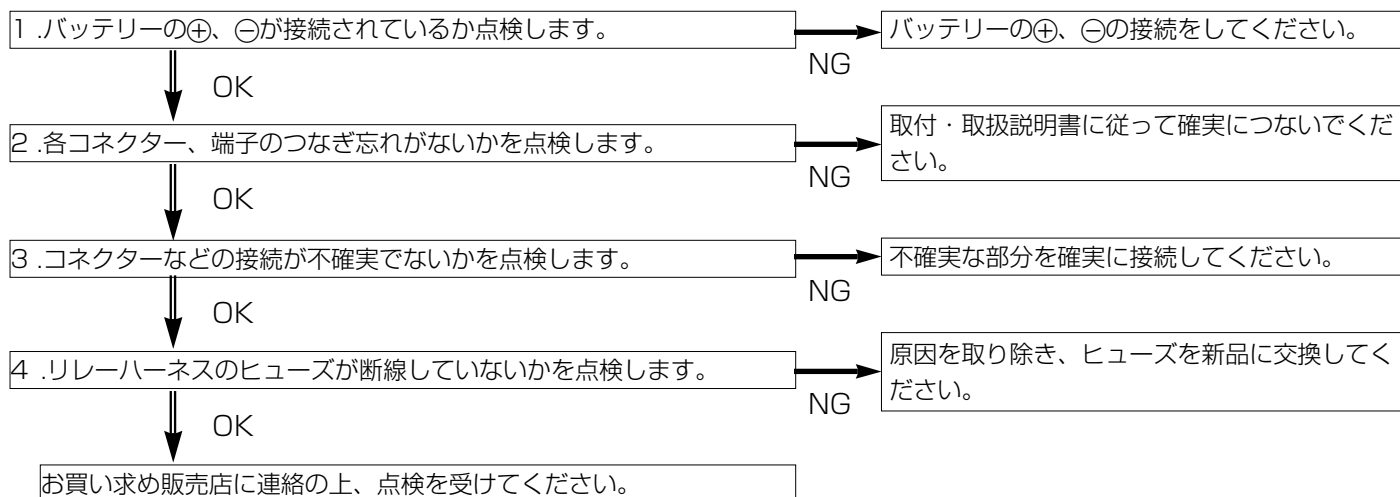

要 点

ヤマハ車はエンジンを始動しないとヘッドライトは点灯しませんのでご注意ください。

●突然点灯しなくなったら

コントローラーの安全装置が働いている場合があります。
メインスイッチキーを“OFF”して数分後、再度メインスイッチキーを“ON”にして点灯を確認してください。



●点滅したら

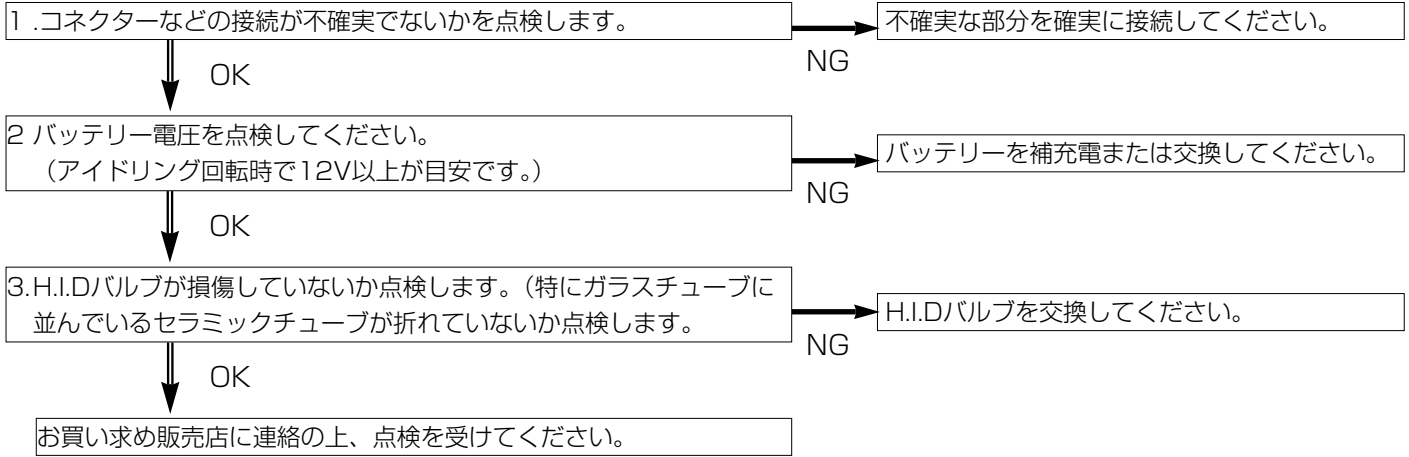

●点灯したままになったら

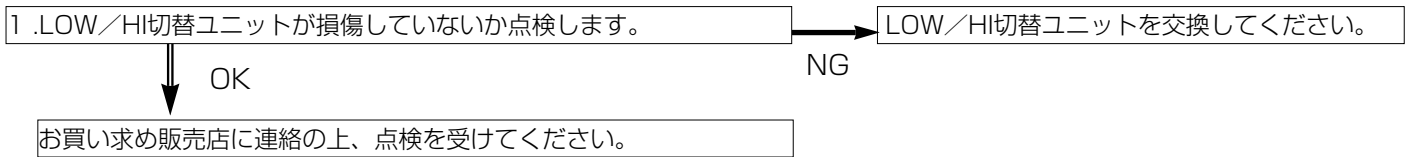

●点灯後、配光がでない時

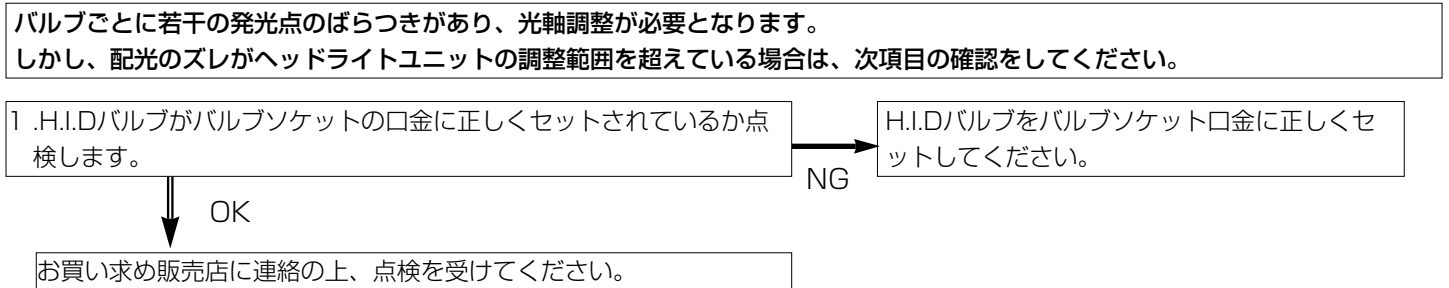

△安全に関するご注意

商品を正しくお使いいただく為、ご使用前に必ず取扱いの注意事項をご確認いただき、ご不明な点は販売店にお問合せ下さい。



インターネットホームページ
<http://www.ysgear.co.jp/>

●商品に関するお問い合わせ

株式会社ワイズギア **0570-050814**
GO WISE
オープン時間 月曜～金曜(休日、弊社所定の休日を除く)
9:00～12:00 13:00～17:30
◎一部の固定電話の場合、全国一律市内通話料でご利用いただけます。
◎IP電話や電話帳の設定によってはご利用いただけません。

●商品の仕様及び価格は予告無く変更される場合があります。●商品は予告無く販売を終了させていただく場合があります。●カスタムパーツ装着の場合、オートバイ本体のクレーム及びメーカーサービスを受けられない場合があります。●ヤマハ発動機統合システムの中でISO14001を認証取得しました。

〒432-8058 静岡県浜松市南区新橋町1103番地 FAX.053-443-2187



ISO9001 認証取得

ISO14001 認証取得