

	アンテナ一体型ETC取付ステー 組付・取扱説明書	適応機種 汎用
--	-------------------------------------	--------------------

はじめに

❑お客様へ

お買い上げ誠にありがとうございます。

本書には商品の正しい組付方法と注意事項について説明してあります。商品を正しくお使いいただくために、ご使用前に必ず本書をよくお読みいただき、ご不明な点は販売店にお問い合わせください。

本製品は、オートバイに関する整備上の一般的な知識および技能を有する方（販売店、整備業者）が組み付けることを前提としております。それ以外の方が組み付けを行うと知識不足、技能不足のため、トラブル、機械破損などの原因となることがありますので、販売店に組み付けを依頼してください。本書は、お車の取扱説明書および本品の取付に際して取り外した部品と一緒に保管してください。お車を譲られるときは、この説明書もお渡しください。

❑販売店様へ

本製品の商品説明および取り扱い上の注意点を、お客様に充分ご説明いただくようお願い申し上げます。

本書および本品の取付に際して取り外した部品は、必ずお客様にお渡しください。

本書では正しい組み付け、取り扱いに関する事項を下記のシンボルマークで表示しています。

⚠ 警告 取扱いを誤った場合、死亡または重傷及び傷害に至る可能性が想定される場合を示してあります。

⚠ 注意 取扱いを誤った場合、物的損害の発生が想定される場合を示してあります。

構 成 部 品

No.	品 名	部 品 番 号	数 量	備 考
①	ステー1		1	板厚 2mm
②	ステー2		1	板厚 2mm
③	ボタンヘッドボルト	90111-08005	4	M8 × 50mm ※
④	カラー		4	高さ 14mm、外径 13mm
⑤	六角穴付ボルト	91317-04008	2	

部品番号欄が空欄のものは、補修部品の設定はありません。

参 考 組 付 寸 法

ハンドルホルダー組付ボルト 横ピッチ（ボルト中心） 85mm～100mm

縦ピッチ（ボルト中心） 33mm～41mm

ステー角度 30度固定（ETC本体が水平からプラスマイナス10度まで許容）

※ 同梱のボタンヘッドボルト③を使用した場合、組み付け時にカラー④座面から出るボルト長は34mmになります。

DS11、DSC4、DS4に組み付ける場合は、M8 × 40 mmのボルトを別途ご購入ください。（92014-08040）

組 付 方 法

⚠ 警告

- 平坦な場所で車両が倒れないように固定してから作業を開始してください。
- 本ETC取付ステーは、二輪車用ETC車載器を組み付けるためのステーです。その他の目的には使用しないでください。思わぬ事故につながる恐れがあります。
- ETC車載器を車両に組み付けたときに、アンテナ部分が金属製の部品でさえぎられる車種には、ETC車載器を組み付けしないでください。ETC車載器が正常に作動しない可能性があり、思わぬ事故につながる恐れがあります。

1. スタンダード車のハンドルバーを固定しているボルト（4ヶ所）を外します。
2. ステア1①、2②とハンドルホルダーの間にカラー④を割り込ませ、ボタンヘッドボルト③で仮締めします。（4ヶ所）
3. 両面テープ（ETC車載器に付属）を加工し（図1参照）、ETC車載器を両面テープでステア1①、2②に貼り付けます。

図1 両面テープ

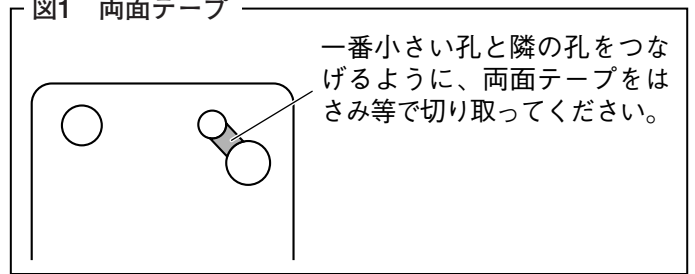

注意

- ETC車載器の裏側にある突起部とねじ孔がステア1①、2②の開孔部に合うように貼り付けてください。開孔部からずれてしまうと、ETC車載器が確実に固定できないため、脱落や損傷する恐れがあります。
- 強力な両面テープのため、貼り直そうとすると両面テープがやぶれる恐れがあります。位置を確認してから慎重に貼り付けてください。

4. ステア1①、2②をETC車載器といっしょに取り外し、ETC車載器とステア1①、2②を六角穴付ボルト⑤（2ヶ所）で固定します。
5. ステア1①、2②とハンドルホルダーの間にカラー④を割り込ませ、ボタンヘッドボルト③で固定します。（4ヶ所）

警告

- ボタンヘッドボルトeは車両前側を先に締め付け、次に後側を締め付けてください。順番を間違えるとハンドルバーが固定されず、思わぬ事故につながる恐れがあります。
- 組付車種によってボタンヘッドボルト③を交換する場合は、スタンダードのボルト長よりプラス14mmが目安です。長すぎたり、短すぎるボルトは、ハンドルホルダーの締め付け不良の原因となり、思わぬ事故につながる恐れがあります。絶対に使用しないでください。

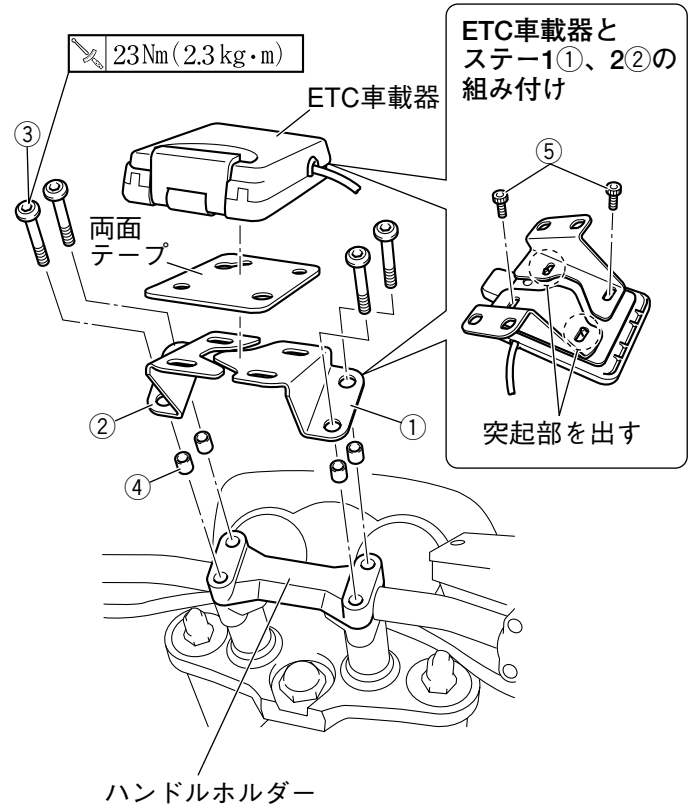

取扱上の注意

警告

- 組み付け後や走行前に、各部品に緩みやガタつきがないか確認し、定期的にボルトの増締めを行なってください。走行中に外れると思わぬ事故につながる恐れがあります。
- 走行中にETCカードのセットや操作をしないでください。重大な事故につながる恐れがあります。
- ETCゲートを通る際は、制限速度を守り、ETC車載器が正常に作動していることを確認してください。ETC車載器が作動せずETCゲートが開かないと、重大な事故につながる恐れがあります。

注意

- ETC車載器は精密機器ですので、一般公道走行以外の厳しい走行条件では使用しないでください。ETC車載器の破損や不具合発生の原因になる恐れがあります。
- 車両から離れる場合は、盗難防止のためETCカードをETC車載器から取り出してください。

安全に関するご注意

商品を正しくお使いいただく為、ご使用前に必ず取扱いの注意事項をご確認ください。ご不明な点は販売店にお問合せ下さい。

●商品に関するお問い合わせ



インターネットホームページ
http://www.ysgear.co.jp/

株式会社ワイズギア **0570-050814**
オープン時間 月曜～金曜（祝日、弊社所定の休日を除く）
 9:00～12:00 13:00～17:30
 ◎一部の指定店舗の場合、全額一律市内送料でご利用いただけます。
 ◎IP電話や固定電話の対応はございません。

●商品の仕様及び価格は予告無く変更される場合があります。●商品は予告無く販売を終了させていただいた場合があります。●カスタムパーツ装着の場合、オートバイ本体のクレーム及びメーカーサービスを受けられない場合があります。●ヤマハ発動機統合システムの中でISO14001を認証取得しました。

〒432-8058 静岡県浜松市南区新橋町1103番地 FAX.053-443-2187

