

 <p>SPECIAL GEAR & ACCESSORIES Y'S GEAR</p>	<h2>H.I.D.バルブセット 組付・取扱説明書</h2>	<h2>適応機種 XP500 (4B5)</h2>
--	------------------------------------	-------------------------------

はじめに

工数：1.0h

□お客様へ

お買い上げ誠にありがとうございます。

本書には商品の正しい組付方法と注意事項について説明してあります。商品を正しくお使いいただくために、ご使用前に必ず本書をよくお読みいただき、ご不明な点は販売店にお問い合わせください。

本製品は、オートバイに関する整備上の一般的な知識および技能を有する方（販売店、整備業者）が組み付けることを前提としております。それ以外の方が組み付けを行うと知識不足、技能不足のため、トラブル、機械破損などの原因となることがありますので、販売店に組み付けを依頼してください。本書は、お車の取扱説明書および本品の取付に際して取り外した部品と一緒に保管してください。お車を譲られるときは、この説明書もお渡しください。

□販売店様へ

本製品の商品説明および取り扱い上の注意点を、お客様に充分で説明いただくようお願い申し上げます。

本書および本品の取付に際して取り外した部品は、必ずお客様にお渡しください。

本書では正しい組み付け、取り扱いに関する事項を下記のシンボルマークで表示しています。

⚠ 警告 取扱いを誤った場合、死亡または重傷及び傷害に至る可能性が想定される場合を示してあります。

注意 取扱いを誤った場合、物的損害の発生が想定される場合を示してあります。

要点 正しい取扱方法や、作業上のポイントを示してあります。



ヤマハサービスマニュアルを参照してください。

取 扱 い に つ い て

⚠ 警告

- 定期的に組付状態を確認して、必要に応じてボルト等の増締めをしてください。ボルトが緩んで走行中に部品が外れると、思わぬ事故につながる恐れがあります。
- 各ハーネスを持ったままライトスイッチを入れないでください。イグナイターからH.I.D.バルブまでの配線内は、約20,000Vの高電圧が発生しているため、感電する恐れがあります。
- ヘッドライト点灯時、及び消灯直後にはランプに絶対触らないでください。非常に高温となるため、火傷をする恐れがあります。H.I.D.バルブ交換時は、ライトスイッチを必ず切り、バルブが冷えてから交換してください。
- H.I.D.バルブ・コントローラー・イグナイターは、どのような場合でも絶対に分解しないでください。正規の点検を受けられないばかりか、そのまま使用した場合、感電する恐れがあります。

注意

- ヘッドライト点灯中や消灯直後は、洗車や水を掛けたりしないでください。温度差によりレンズ割れなどを起こす恐れがあります。
- H.I.D.バルブとバッテリーを保護するため、ロービーム／ハイビームの切り替え、及びパッシングは、連続して5回以上しないでください。

組 み 付 け に つ い て

⚠ 警告

- 濡れた手で作業はしないでください。感電する恐れがあります。
- H.I.D.バルブは落としたり、無理な力を加えたり、傷を付けたりしないでください。破損した場合、けがの原因となります。また、機能や寿命時間の低下につながる恐れがあります。
- ボルトやナット類は、確実に締め付けてください。走行中に部品が外れると、思わぬ事故につながる恐れがあります。
- 組付作業をするときはバッテリーの⊖端子を必ず外してください。感電する恐れがあります。また、⊖端子をショートさせないよう充分注意してください。

注意

コネクターやカプラーの抜き差しは、コネクターやカプラーを持って確実に行ってください。不確実な接続は不点灯の原因となります。

構 成 部 品

No.	品 名	部 品 番 号	数 量	備 考
①	H.I.D.バルブ		1	H7用
②	イグナイター		1	タイプ2
③	コントローラー		1	タイプ2
④	リレーハーネス		1	マグザム共通
⑤	バルブカプラーA		1	
⑥	バルブカプラーB		1	
⑦	ストッパーA		1	
⑧	ストッパーB		1	
⑨	ロックタイ		5	L=150mm (ハーネス用)
⑩	ロックタイ		1	L=400mm (コントローラー組付用)
⑪	超強力両面テープ		1	コントローラー組付用
⑫	リターンハーネス		1	TMAX専用タイプ
⑬	イグナイター組付ステー		1	
⑭	イグナイター組付ボルト		1	M6 × 14
⑮	イグナイター組付ナット		1	
⑯	エクストリームフォースバルブ		1	H4用 (MB40)
⑰	H.I.D.アダプター		1	MPH11

部品番号欄が空欄のものは、補修部品の設定はありません。

要 点

- 本製品は、純正ハロゲンバルブとの付け替えになります。取り外したハロゲンバルブは、スタンダードに戻すときに必要となりますので大切に保管してください。
- 取り外した部品は再使用しませんが、スタンダードに戻すときに必要となりますので大切に保管してください。

組 付 方 法

⚠ 警 告

平坦な場所で車両が倒れないように固定してから作業を始めてください。

要 点

作業中は、塗装部などへの傷付きに注意してください。

1. 下記の車両部品を取り外します。☐
バックミラーアセンブリ (レフト・ライト)、カバーフロント、カバー5、スクリーン、プレート、パネルインナ5、パネルインナ2、フットレスト1・2、パネル1・2、ボデーカウリング (ライトカウルごと外す)
2. バッテリーの⊖端子を外します。
3. H.I.D.バルブ①のハーネスをH.I.D.アダプター⑰に通して、バルブカプラーA⑤/B⑥・ストッパーA⑦/B⑧を下記イラストのように接続します。

要 点

H.I.D.バルブ①のハーネスにバルブカプラーA⑤/B⑥を接続後は、H.I.D.アダプター⑰を通すことができません。必ず先にH.I.D.アダプター⑰をH.I.D.バルブ①ハーネスに通してから、バルブカプラーA⑤/B⑥・ストッパーA⑦/B⑧を接続してください。

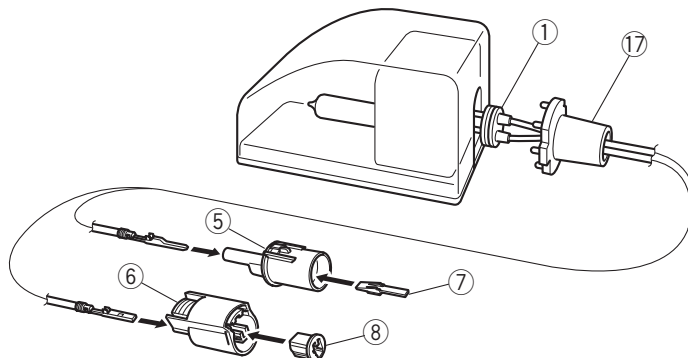

4.キットの部品を下記イラストのように接続して、点灯確認をします。

【点灯確認手順】

- (1) H.I.D.バルブ①を開封前に、接続図に従ってH.I.D.バルブ①とイグナイター②やコントローラー③のリード線をそれぞれ接続します。
- (2) 接続終了後、リレーハーネス④の白線をバッテリー⊕端子、黒線をバッテリー⊖端子にそれぞれ接続します。
- (3) H.I.D.バルブの点灯を確認します。H.I.D.バルブが点灯すると確認は終了です。

⚠ 警告

ヘッドライト点灯中や消灯直後のH.I.D.バルブ①には可燃物や手を近づけないでください。高温になっているため火災や火傷をする恐れがあります。

注意

H.I.D.バルブ①のガラス部に油脂類を付着させないでください。透明度、寿命、照射光に悪影響を与えます。汚れ、油脂類が付着した場合は、アルコールまたはラッカーシンナーをしみ込ませた布で確実にふき取ってください。

要 点

- 点灯確認時間は、10秒以内で行ってください。
- 点灯確認を怠り、装着作業中に発生した破損などはクレームの対象外となりますので、予めご了承ください。

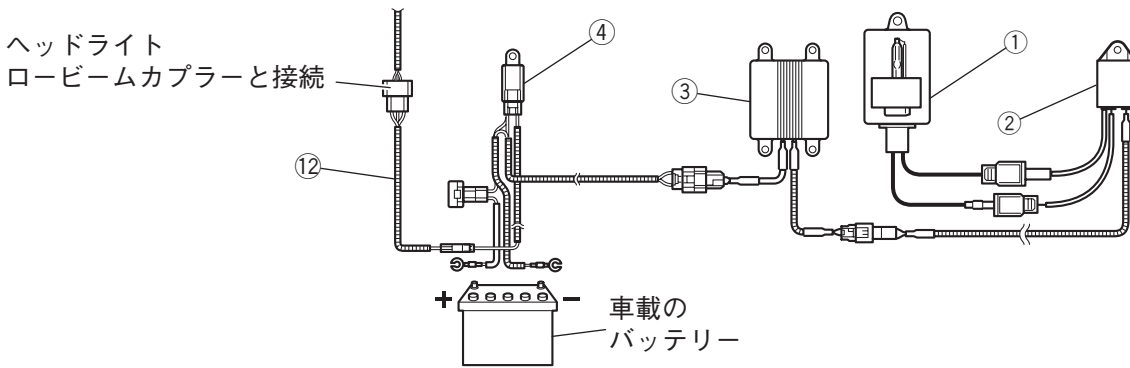

5.右側フロントトランクにコントローラー③を超強力両面テープ⑪とロックタイ (L=400mm) ⑩で組み付けます。(フロントトランク前端から約10mmの位置に組み付けてください。)

⚠ 警告

コントローラー③は超強力両面テープ⑪とロックタイ⑩で確実に固定してください。コントローラー③が脱落した場合、ステアリング操作ができなくなり、重大な事故につながる恐れがあります。

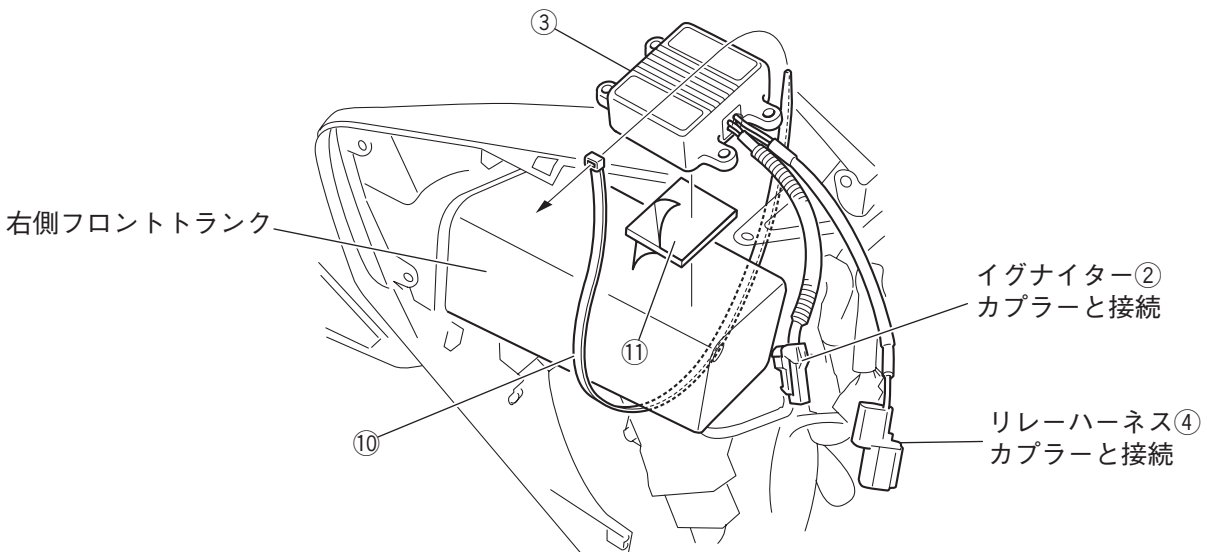

6. 車両カウリング部のヘッドライト組付ボルト1本を外して、イグナイター組付ステー⑬を共締めします。
7. イグナイター②をイグナイター組付ボルト⑭、ナット⑮でイグナイター組付ステー⑬に組み付けます。

車両カウリング裏面

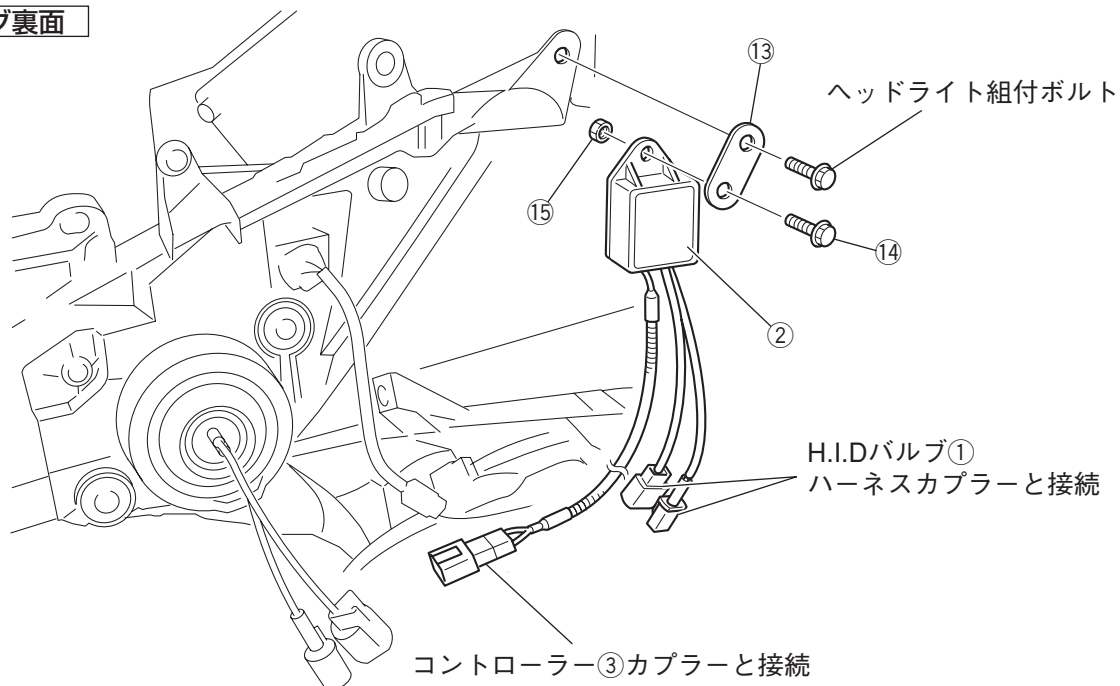

8. リレーハーネス④の⊕端子（白線）をバッテリーの⊕端子に組み付けます。
9. リレーハーネス④のリレーを車両フレームバーにロックタイ⑨で固定します。
10. リレーハーネス④のヒューズボックスをリレーハーネス④のリレーにロックタイ⑨で固定します。
11. リレーハーネス④の余分な配線をバッテリー固定金具にロックタイ⑨で固定します。

注意

リレーハーネス④のリレーとヒューズボックスは、地面から必ず垂直になるように固定してください。傾いたまま固定すると水がたまり、故障の原因となります。

要 点

リレーハーネス④の⊖端子は組付方法17のバッテリー⊖端子を接続するときに組み付けます。

車両バッテリー部

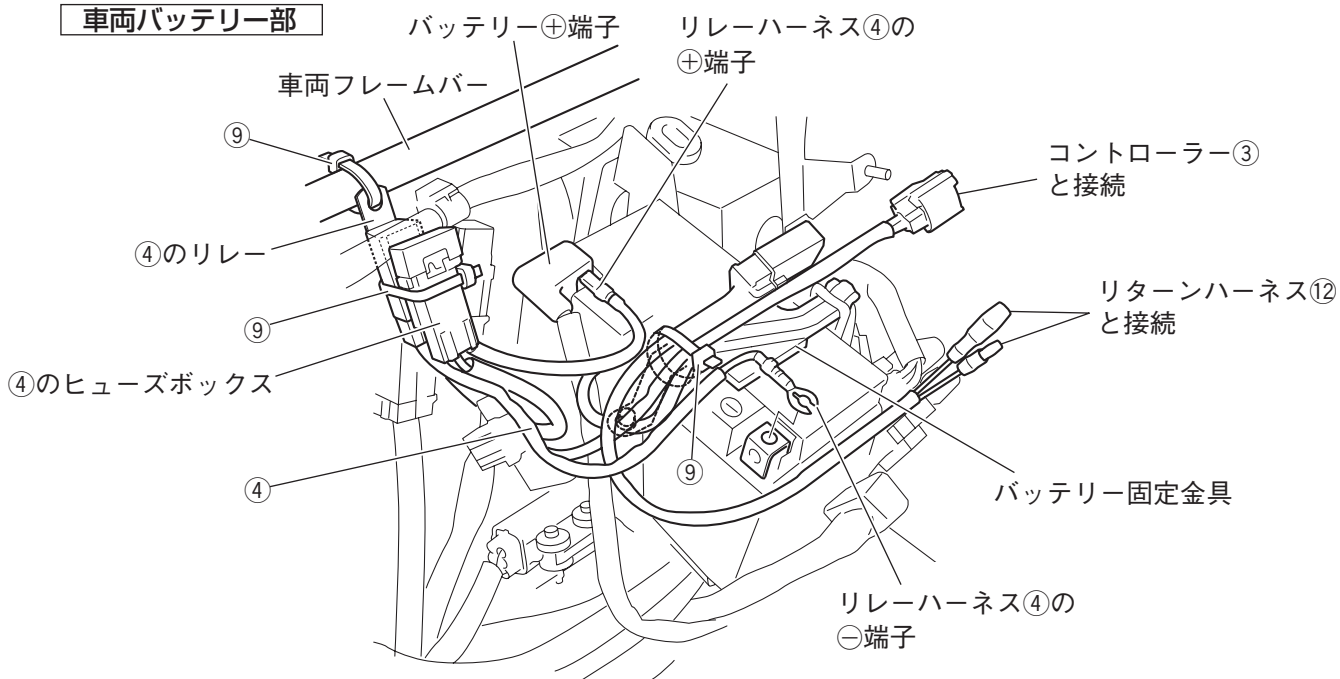

- 12.H.I.D.バルブ（H7用）①をロービーム側に慎重に装着して、ロービームバルブカバーを組み付けます。☐
- 13.エクストリームフォースバルブ（H4用）⑩をハイビーム側に慎重に装着して、ハイビームバルブカバーを組み付けます。☐
- 14.リターンハーネス⑫のカプラーをスタンダード車のヘッドライトロービームカプラーに接続します。

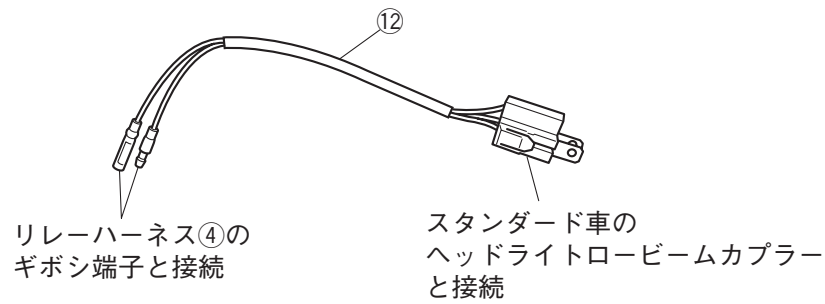

- 15.各部品を結線します。（3ページの点灯確認参照）
- 16.H.I.D.バルブ①とイグナイター②のリード線をロックタイ⑨でフロントカウリングに固定します。

⚠ 警告

各部品の余った配線は、ロックタイ⑨で車両各部に必ず固定してください。ステアリング操作の妨げになり、重大な事故を起こす恐れがあります。

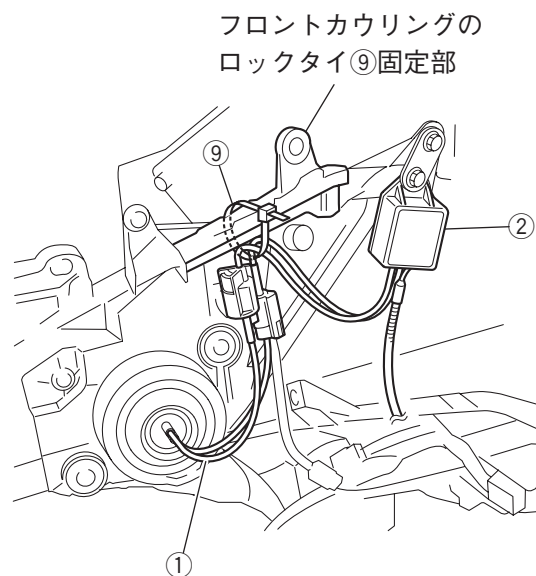

- 17.バッテリー⊖端子を接続して点灯確認をします。
- 18.ヘッドライトの光軸調整をします。☐
- 19.取り外した車両部品を組み付けます。☐

このような時には

お客様へ ・ ・ 不点灯などの異常が発生した場合は、使用を中止してお買い求め販売店での点検を受けてください。
バルブ、ハーネス、コントローラーおよびイグナイターなど各部品には、絶対に触れないでください。

下記のような症状は故障ではありませんので、ご了承ください。

- 点灯直後に発光色が変化する。
H.I.D.の特性上、点灯直後は発光色が変化し、10～50秒程度で発光色は安定します。
- コントローラー、イグナイターから高周波音がする
電圧を制御している音で異常ではありません。

上記以外の症状が見られる場合、次のトラブルシューティングに従って各部の点検をしてください。

トラブルシューティング

●組付後、点灯しない

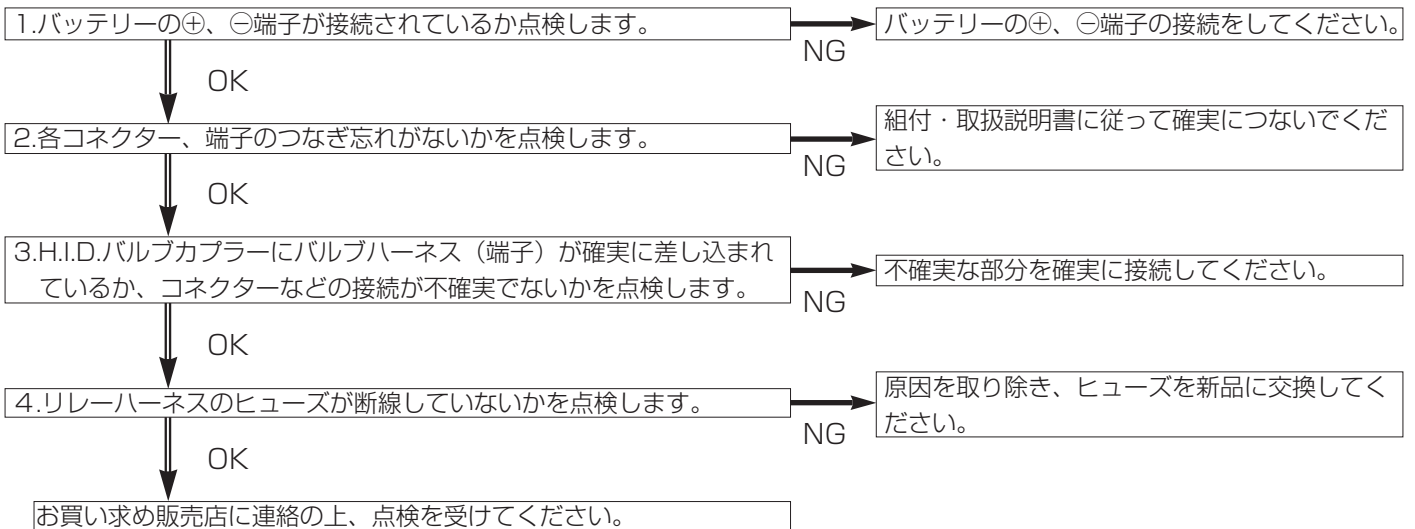

●突然点灯しなくなったら

コントローラーの安全装置が働いている場合があります。
メインスイッチキーを“OFF”にして数分後、再度メインスイッチキーを“ON”にして点灯を確認してください。

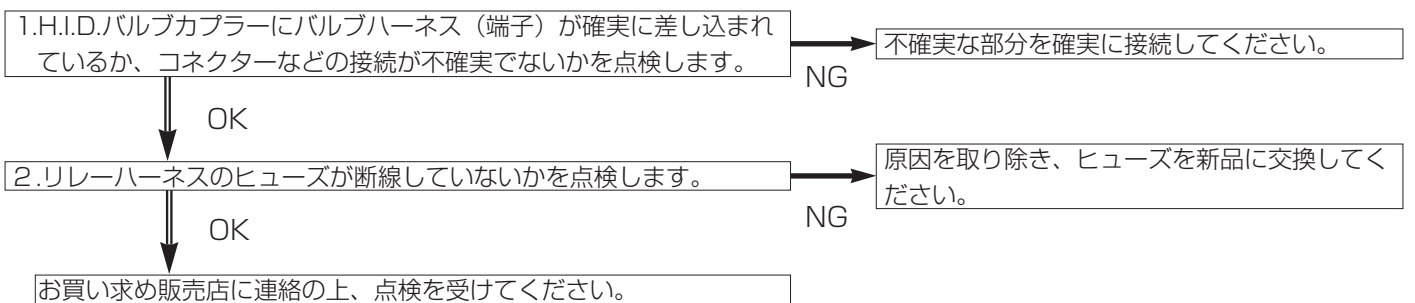

●点滅したら

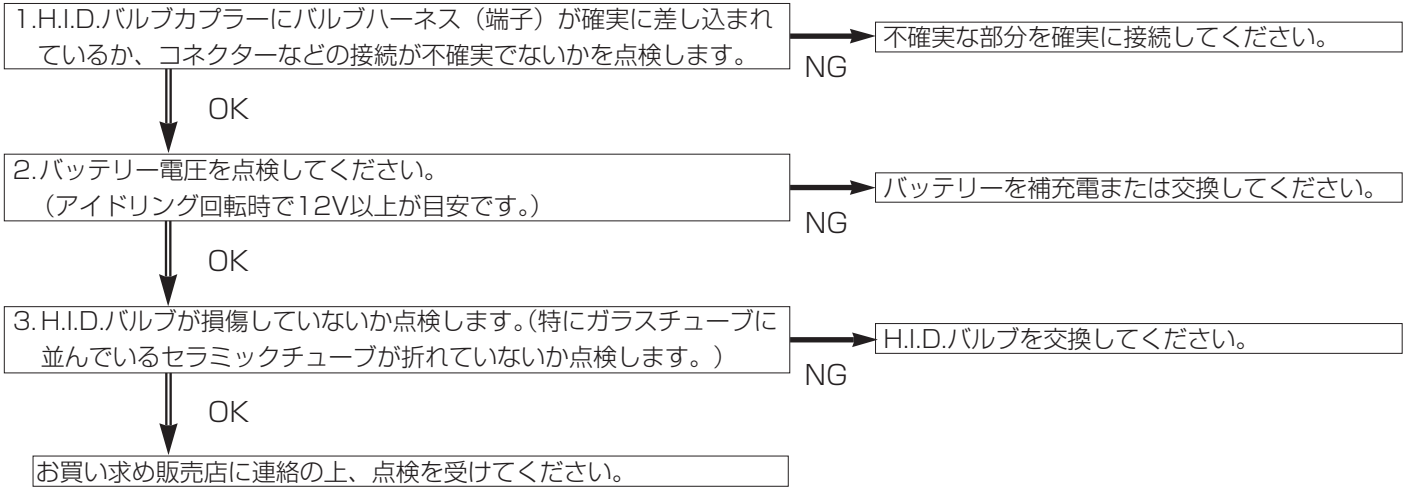

●点灯したままになったら

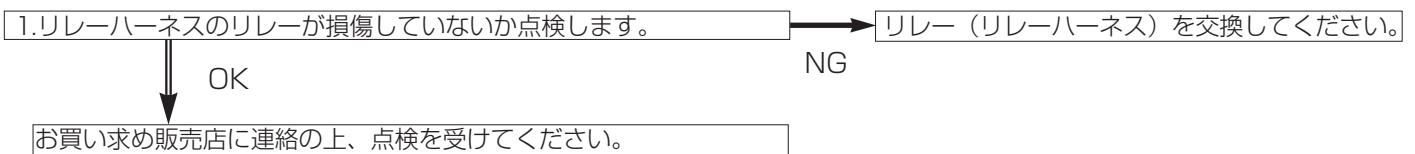

●点灯後、配光がでないとき

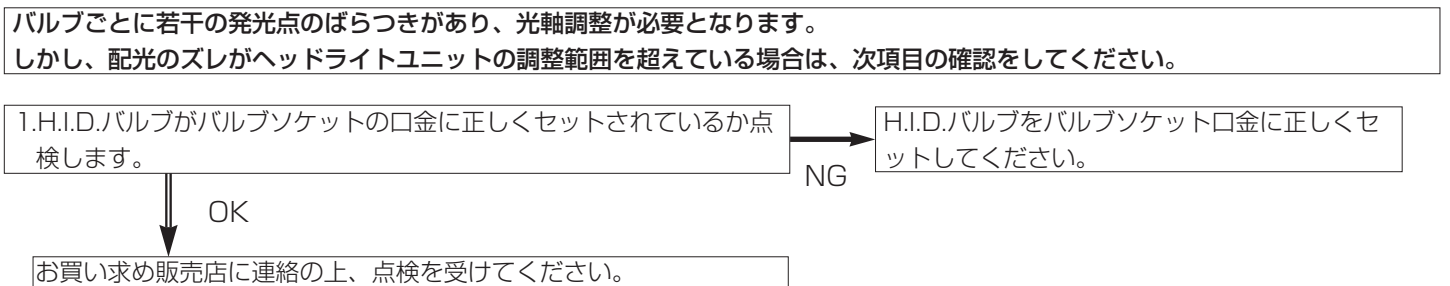

△安全に関するご注意

商品を正しくお使いいただく為、ご使用前に必ず取扱いの注意事項をご確認いただき、ご不明な点は販売店にお問合せ下さい。



インターネットホームページ
<http://www.ysgear.co.jp/>

●商品に関するお問い合わせ

株式会社ワイズギア **0570-050814**
GO WISE
OPEN TIME 月曜～金曜(祝日、弊社所定の休日を除く)
9:00～12:00 13:00～17:30
◎一部の限定電話の場合、全国一律市内通話料でご利用いただけます。
◎IP電話や固定電話の設定によってはご利用いただけません。

●商品の仕様及び価格は予告無く変更される場合があります。●商品は予告無く販売を終了させていただく場合があります。●カスタムパーツ装着の場合、オートバイ本体のクレーム及びメーカーサービスを受けられない場合があります。●ヤマハ発動機統合システムの中でISO14001を認証取得しました。

〒432-8058 静岡県浜松市南区新橋町1103番地 FAX.053-443-2187



ISO14001 認証取得