 YAMAHA	サドルバック サポートバー 組付・取扱説明書	適応機種 XVS950CU (BOLT) 2DX6,8
---	-----------------------------------	--

はじめに

工数：0.1h 合計工数：0.9h

❑お客様へ

お買い上げ誠にありがとうございます。

本書には商品の正しい組付方法と注意事項について説明してあります。商品を正しくお使いいただくために、ご使用前に必ず本書をよくお読みいただき、ご不明な点は販売店にお問い合わせください。

本製品は、オートバイに関する整備上の一般的な知識および技能を有する方（販売店、整備業者）が組み付けることを前提としております。それ以外の方が組み付けを行うと知識不足、技能不足のため、トラブル、機械破損などの原因となることがありますので、販売店に組み付けを依頼してください。本書は、お車の取扱説明書および本品の取付に際して取り外した部品と一緒に保管してください。お車を譲られるときは、この説明書もお渡しください。

❑販売店様へ

本製品の商品説明および取り扱い上の注意点を、お客様に充分ご説明いただくようお願い申し上げます。

本書および本品の取付に際して取り外した部品は、必ずお客様にお渡しください。

本書では正しい組み付け、取り扱いに関する事項を下記のシンボルマークで表示しています。

⚠ 警告 取扱いを誤った場合、死亡または重傷及び傷害に至る可能性が想定される場合を示してあります。

⚠ 注意 取扱いを誤った場合、物的損害の発生が想定される場合を示してあります。

要 点 正しい取扱方法や、作業上のポイントを示してあります。

本製品を組み付けるには別売のウィンカー移設ブラケット（1TP-833C0-A0）が必要です。別途ご購入ください。
ウィンカー移設ブラケットを組み付けてから、サドルバックサポートバーを組み付けます。

構 成 部 品

部品番号欄が空欄のものは、補修部品の設定はありません。

■サドルバック サポートバー（Q5K-YSK-079-P05）

No.	品 名	部 品 番 号	数 量	備 考
①	サポートバーL		1	
②	サポートバーR		1	
③	ソケットボルト短		4	M8 × 70mm
④	ソケットボルト長		4	M8 × 90mm サイドアーム同時組付用

■サドルバック Oxblood（Q5K-YSK-079-P03） / Black（Q5K-YSK-079-P04）

No.	品 名	部 品 番 号	数 量	備 考
⑤	サドルバックL		1	OxbloodまたはBlack
⑥	サドルバックR		1	OxbloodまたはBlack
⑦	グロメット		8	
⑧	カラー		8	
⑨	ボルト		8	M6 × 20mm
⑩	ワッシャー		8	M6

組 付 方 法

⚠ 警 告

平坦な場所で車両が倒れないように固定してから作業を始めてください。

1. スタンダード車のリアフェンダー左側面にあるボルト2本を取り外します。

要 点

左右のボルト（計4本）を一度に外すと、リアフェンダーが外れて作業がしにくくなるため、片側ずつ作業してください。

2. 取り外したボルトの孔に、サポートバーL①をソケットボルト短③で組み付けます。別売のサイドアームと同時に組み付ける場合は、サイドアーム付属のワッシャーとソケットボルト長④を使用します。
3. 車両右側も同じように作業します。

サイドアームと同時に組み付ける場合

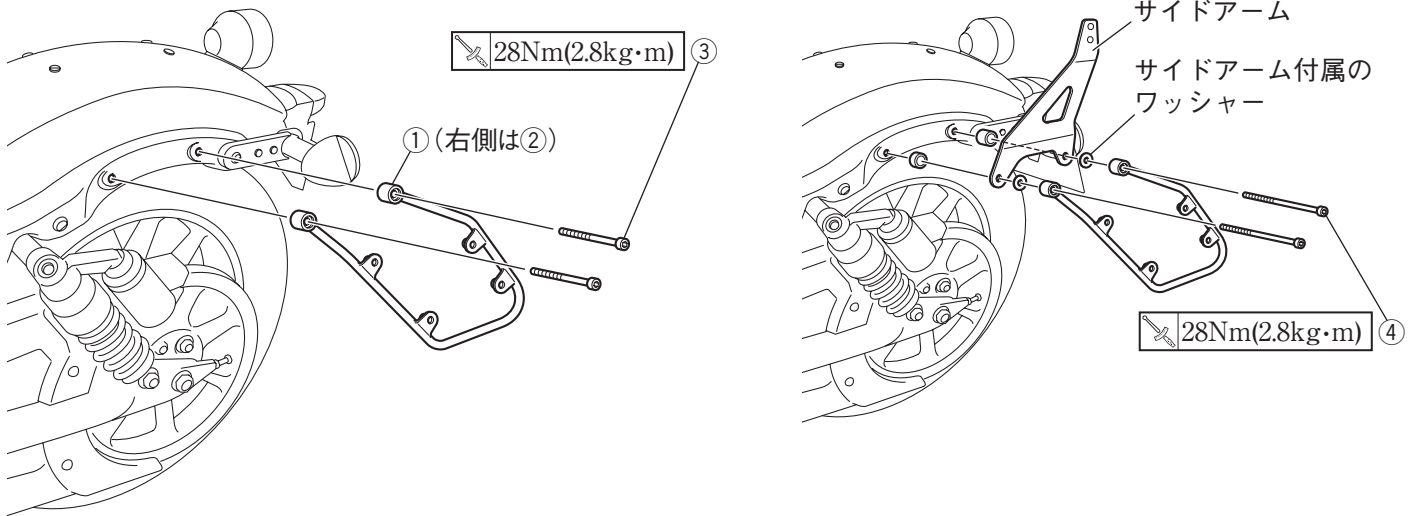

※イラストは車両左側ですが、右側も同様に組み付けます。

4. グロメット⑦をサドルバックL⑤・R⑥の孔にはめ込みます。（片側4ヶ所）
5. サドルバックL⑤・R⑥をサポートバーL①・R②に、カラー⑧・ワッシャー⑩・ボルト⑨で組み付けます。

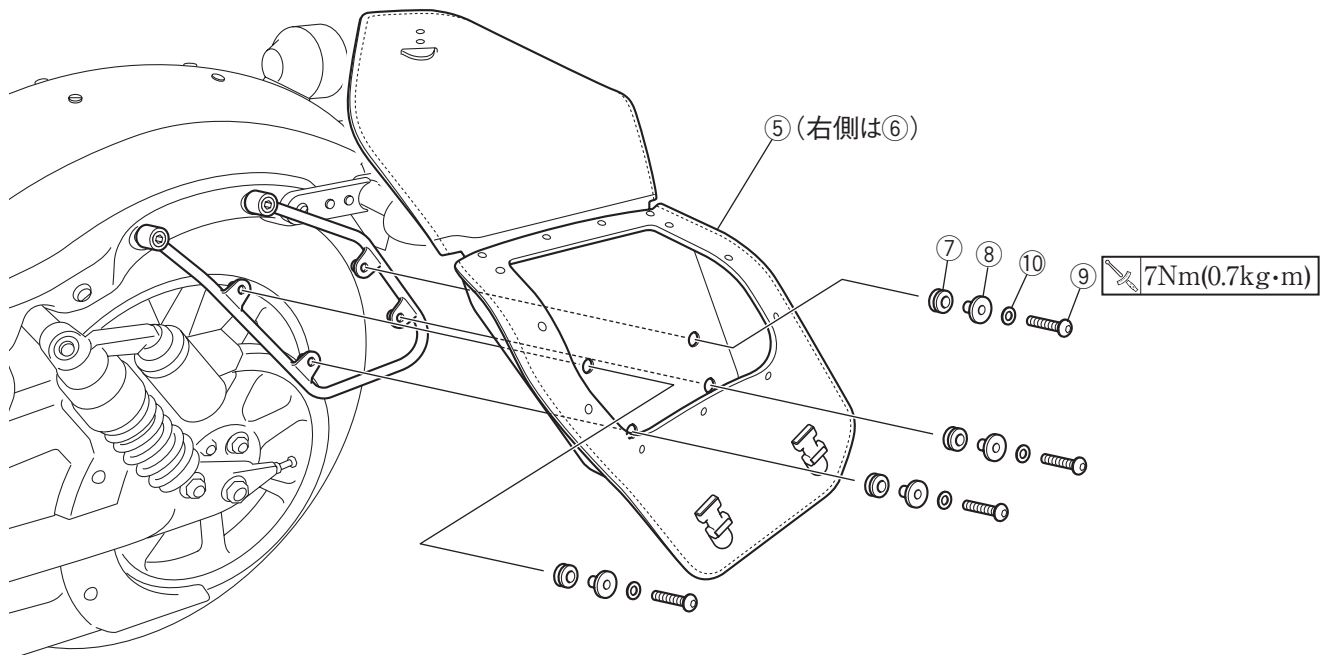

取扱上のご注意

⚠ 警告

- 組付後と走行前に、各組付部に緩みやガタつきがないか確認してください。走行中に部品が緩んだり外れたりすると、思わぬ事故につながる恐れがあります。
- サドルバックの最大積載重量は片側5kgです。これを超えて荷物を積まないでください。積み過ぎや偏った積み方は走行中にバランスを崩し、転倒など重大な事故につながる恐れがあります。
- サドルバックを組み付けるとスタンダード車の状態とは操縦安定性、車高が変化しますので慎重な運転を心掛けてください。

注意

- 角が鋭い重量物を収納するときは、パッキン等に包んでください。内装が破損する恐れがあります。
- 製品保護のため、サドルバッグを保管するときは乾拭き・陰干しをしてから湿度・温度が低く風通しのよい場所に保管してください。
- 濡れてはいけないものをサドルバッグに入れないでください。すき間から水が入り、収納物が濡れてしまう恐れがあります。
- サドルバッグに直接水をかけないでください。すき間から水が入り、収納物が濡れてしまう恐れがあります。

●商品に関するお問い合わせ

株式会社ワイズギア



0570-050814

オープン時間 月曜～金曜（祝日、弊社所定の休日を除く）

9:00～12:00 13:00～17:30

○一般の固定電話の場合、全国一律市内通話料でご利用いただけます。

○IP電話や電話機の設定によってはご利用いただけません。

〒432-8058 静岡県浜松市南区新橋町1103番地 FAX.053-443-2187