

 YAMAHA	DCアウトレット 組付・取扱説明書	適応機種 MT-09
---	------------------------------	-----------------------

はじめに

工数：0.2h

▼お客様へ

お買い上げ誠にありがとうございます。

本書には商品の正しい組付方法と注意事項について説明してあります。商品を正しくお使いいただくために、ご使用前に必ず本書をよくお読みいただき、ご不明な点は販売店にお問い合わせください。

本製品は、オートバイに関する整備上の一般的な知識および技能を有する方（販売店、整備業者）が組み付けることを前提としております。それ以外の方が組み付けを行うと知識不足、技能不足のため、トラブル、機械破損などの原因となることがありますので、販売店に組み付けを依頼してください。本書は、お車の取扱説明書および本品の取付に際して取り外した部品と一緒に保管してください。お車を譲られるときは、この説明書もお渡しください。

▼販売店様へ

本製品の商品説明および取り扱い上の注意点を、お客様に充分ご説明いただくようお願い申し上げます。

本書および本品の取付に際して取り外した部品は、必ずお客様にお渡しください。

本書では正しい組み付け、取り扱いに関する事項を下記のシンボルマークで表示しています。

警告 取扱いを誤った場合、死亡または重傷及び傷害に至る可能性が想定される場合を示してあります。

注意 取扱いを誤った場合、物的損害の発生が想定される場合を示してあります。

要点 正しい取扱方法や、作業上のポイントを示してあります。



ヤマハサービスマニュアルを参照してください。

構成部品

No.	品名	部品番号	数量	備考
①	ブラケット		1	
②	ソケットヘッドボルト		1	M8 × 45mm
③	ワッシャー		1	M8用
④	カラー		1	L=13mm
⑤	DCソケット		1	
⑥	バンド		4	

部品番号欄が空欄のものは、補修部品の設定はありません。

要点

取り外した部品で再使用しない部品は、スタンダードに戻すときに必要となりますので大切に保管してください。

組付方法

警告

- 平坦な場所で車両が倒れないように固定してから作業を始めてください。
- バッテリーの⊖端子を外してから作業を行ってください。

1. スタンダード車のハンドルバーを固定している車両前側のボルト1本を取り外し、後側のボルト④を緩めます。
2. 取り外したボルトの組付穴に、カラー④・ブラケット①・ワッシャー③の順にソケットヘッドボルト②で組み付けます。
3. 緩めたボルト④を締め付けます。

⚠ 警告

ボルトは車両前側を先に締め付け、次に後側を締め付けてください。順番を間違えるとハンドルバーが固定されず、思わぬ事故につながる恐れがあります（吹き出し図参照）

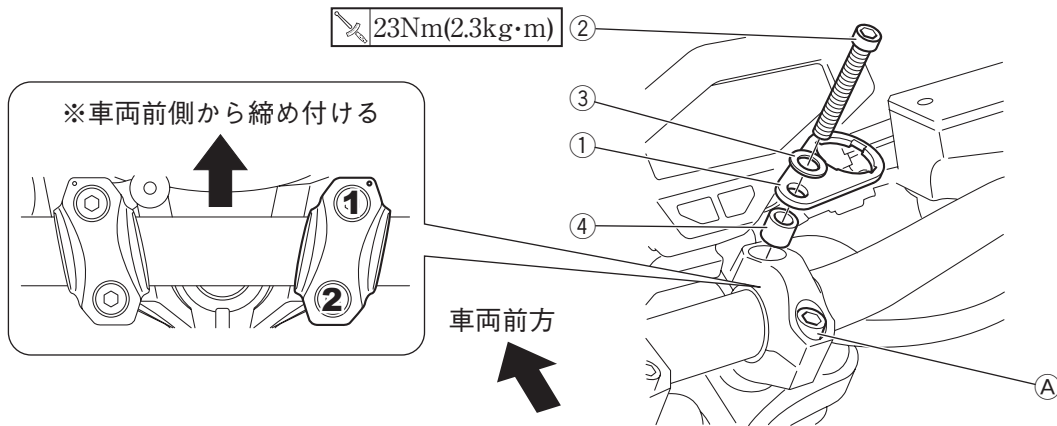

4. DCソケット⑤からリングを取り外します。
5. DCソケット⑤の配線をブラケット①に通し、リングで固定します。

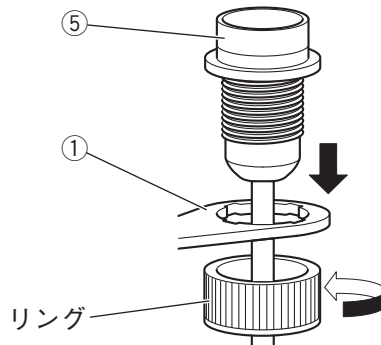

6. DCソケット⑤の配線をバッテリーまで配索し、赤線を⊕端子に、黒線を⊖端子に接続します。
7. DCソケット⑤の配線を車両部品にバンド⑥で固定します。

注意

DCソケット⑤の配線を固定するとき、下記の点に注意してください。

- ・配線が折れていないこと。
- ・配線がはさまれていないこと。
- ・ハンドルを左右に切っても配線が引っ張られないこと。
- ・近くに高温になる部品がないこと。

取扱上のご注意

⚠ 警告

- ・雨天時や洗車時にDCアウトレットは使用できません。未使用時は、DCソケットのふたを必ず閉めてください。ソケット内に水が入ったまま使用すると、火災、感電、故障の原因となります。
- ・12V・10A以上の機器を接続しないでください。火災、感電、故障の原因となります。

注意

- ・エンジン停止時でもDCアウトレットに電気が供給されるため、停止時やアイドル状態で使用するとバッテリー上がりの原因となります。
- ・万が一、ショートや容量を超えた場合、ヒューズが切れます。原因を解決後、ヒューズを交換してください。

●商品に関するお問い合わせ

株式会社ワイズギア **0570-050814**
オープン時間 月曜～金曜（祝日、弊社所定の休日を除く）
 9:00～12:00 13:00～17:30
 ○一般の固定電話の場合、全国一律市内通話料でご利用いただけます。
 ○IP電話や携帯電話の設定によってはご利用いただけません。

〒432-8058 静岡県浜松市南区新橋町1103番地 FAX.053-443-2187