

 YAMAHA	AUTHENTIC外装セット	適応機種 MT-07
---	-----------------------	-----------------------------

はじめに

工数：1.4h

❑お客様へ

お買い上げ誠にありがとうございます。

本書には商品の正しい取付方法と注意事項について説明してあります。商品を正しくお使いいただくために、ご使用前に必ず本書をよくお読みいただき、ご不明な点は販売店にお問い合わせください。

本製品は、オートバイに関する整備上の一般的な知識および技能を有する方（販売店、整備業者）が取り付けることを前提としております。それ以外の方が取り付けを行うと知識不足、技能不足のため、トラブル、機械破損などの原因となることがありますので、販売店に取り付けを依頼してください。本書は、車両の取扱説明書および本品の取り付けに際して取り外した部品と一緒に保管してください。車両を譲られるときは、この説明書もお渡しください。

❑販売店様へ

本製品の商品説明および取扱上の注意点を、お客様に充分ご説明いただくようお願い申し上げます。

本書および本品の取り付けに際して取り外した部品は、必ずお客様にお渡しください。

本書では正しい取り付け、取り扱いに関する事項を下記のシンボルマークで表示しています。

⚠ 警告 取扱いを誤った場合、死亡または重傷及び傷害に至る可能性が想定される場合を示してあります。

要 点 正しい取扱方法や、作業上のポイントを示してあります。



ヤマハサービスマニュアルを参照してください。

構 成 部 品

No.	品 名	部 品 番 号	数 量	備 考
①	ステー、フェンダL	Q9K-YSK-001-950	1	
	.ダンパ	90520-01002	1	取付済
②	ステー、フェンダR	Q9K-YSK-001-951	1	
	.ダンパ	90520-01002	1	取付済
③	カバーサイドL	Q9K-YSK-001-952	1	
	.ダンパ、プレート5	1WS-2414P-00	1	取付済
	.ダンパ、プレート	90520-09002	1	取付済
④	カバー、サイドR	Q9K-YSK-001-953	1	
	.ダンパ、プレート6	1WS-2414R-00	1	取付済
	.ダンパ、プレート	90520-09002	1	取付済
⑤	カバー、トップ	Q9K-YSK-001-954	1	
⑥	アンダー、カウルL	Q9K-YSK-001-955	1	
⑦	アンダー、カウルR	Q9K-YSK-001-956	1	
⑧	ブラケットL		1	アンダーカウルL用
⑨	ブラケットR		1	アンダーカウルR用
⑩	ボタンヘッドボルト	92014-05016	4	アンダーカウル用 M5 × 16mm
⑪	ウェルナット	90179-05523	4	アンダーカウル用 M5
⑫	ダンパー	5PW-2411J-01	2	アンダーカウル用
⑬	モール	2S3-28348-00	1	アンダーカウルR用
⑭	ゴールドエンブレム		2	エアスクープ用
⑮	ステッカー(Authentic Sportsロゴ)		2	サイドカバー用
⑯	ステッカー(ABSロゴ)	5VS-21578-20	2	ステー、フェンダ用(ABS車のみ)
⑰	ラベル、コーション	2CY-2118K-00	1	カバーサイドL用

要 点

- キット以外の部品は、スタンダード車の部品を再使用します。
- 取り外した部品で再使用しない部品は、スタンダードに戻すときに必要となりますので大切に保管してください。

取 付 方 法

警告

平坦な場所で車両が倒れないように固定してから作業を始めてください。

1. 取付・取外方法につきましては、サービスマニュアルを参照してください。📖
アンダーカウルの取付方法につきましては次項を参照してください。

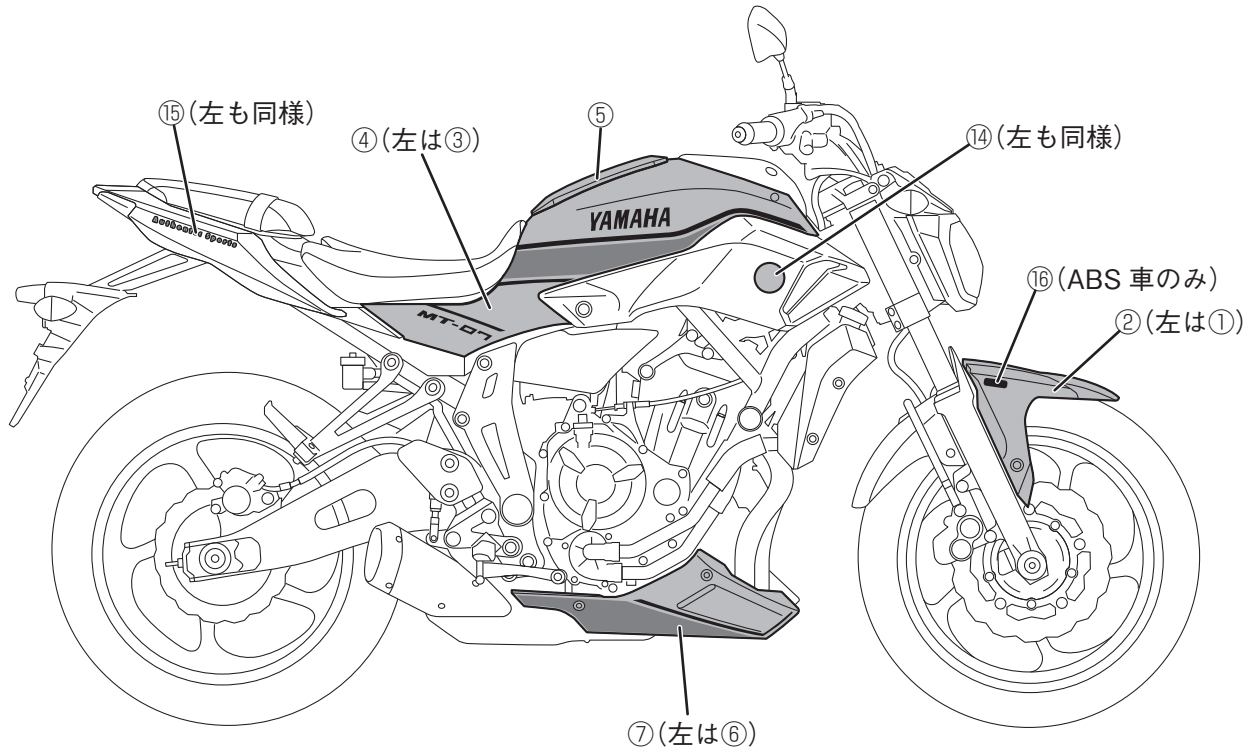

ラベルコーション⑰貼付位置



※イラストは車両右側ですが、左側も同様に取り付けます。

■アンダーカウルの取付方法

1. スタンダード車のマフラーを取り外します。📖
2. ブラケットR⑨にモール⑬を取り付けます。

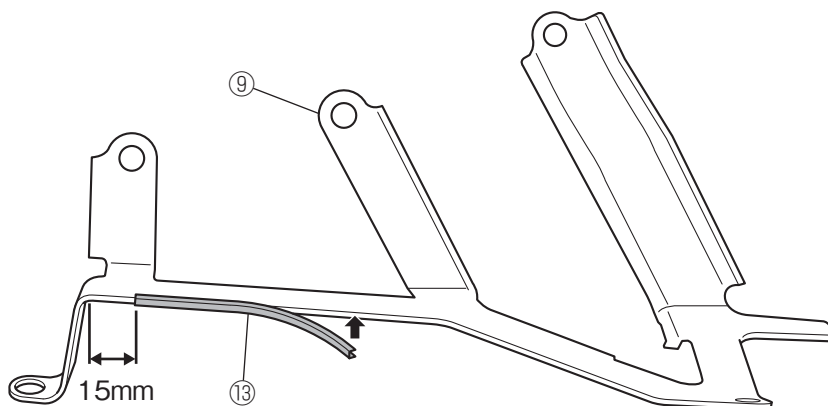

3. エンジンケース底部のボルトを外し、ブラケットL⑧・R⑨をスタンダード車のボルトで取り付けます。

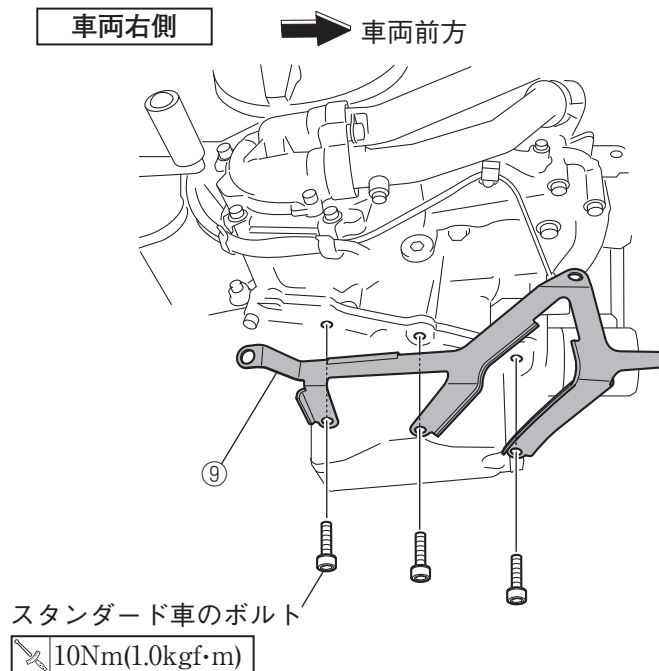
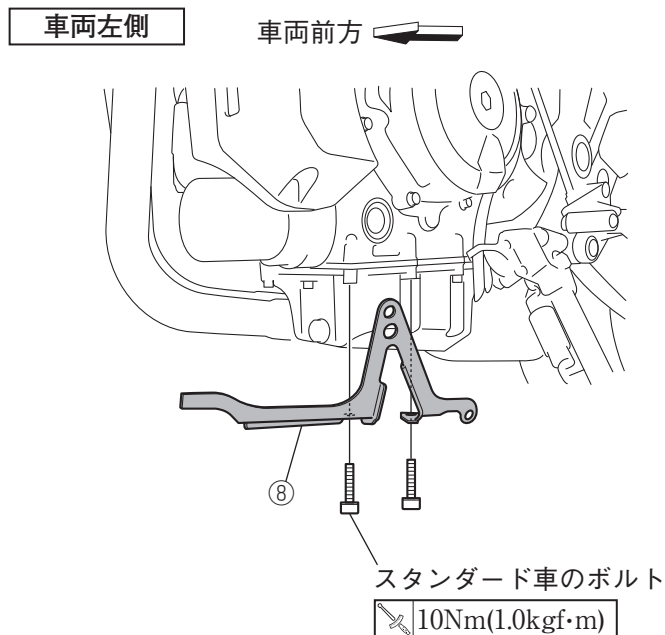

4. ダンパー⑫をブラケットL⑧・R⑨の先端に取り付けます。

5. ウェルナット⑪をブラケットL⑧・R⑨の孔にはめます。

6. アンダーカウルL⑥・R⑦をブラケットL⑧・R⑨のウェルナット⑪に、ボタンヘッドボルト⑩で取り付けます。

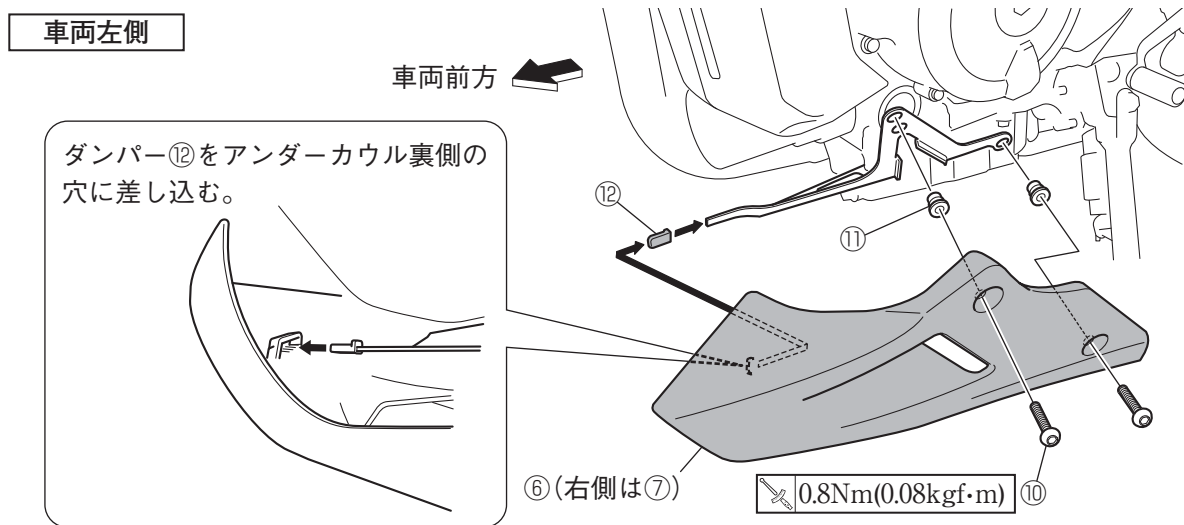

※イラストは車両左側ですが、右側も同様に取り付けます。

7. 取り外したマフラーをスタンダード車と同じように組み直します。📖

要 点

ガスケットは新品に交換してください。

●商品に関するお問い合わせ

株式会社ワズギア



0570-050814

オープン時間 月曜～金曜(祝日、弊社所定の休日を除く)

9:30～12:00 13:00～17:00

○一般の固定電話の場合、全国一律市内通話料でご利用いただけます。

○IP電話や電話機の設定によってはご利用いただけません。

〒432-8058 静岡県浜松市南区新橋町1103番地 FAX.053-443-2187