

 <b>YAMAHA</b>	<b>フォグランプキット 取付・取扱説明書</b>	<b>適応機種 MT-07</b>
---	-------------------------------	-----------------------

はじめに

工数：0.5h

❑お客様へ

お買い上げ誠にありがとうございます。

本書には商品の正しい取付方法と注意事項について説明してあります。商品を正しくお使いいただくために、ご使用前に必ず本書をよくお読みいただき、ご不明な点は販売店にお問い合わせください。

本製品は、オートバイに関する整備上の一般的な知識および技能を有する方（販売店、整備業者）が取り付けることを前提としております。それ以外の方が取り付けを行うと知識不足、技能不足のため、トラブル、機械破損などの原因となることがありますので、販売店に取り付けを依頼してください。本書は、お車の取扱説明書および本品の取付に際して取り外した部品と一緒に保管してください。お車を譲られるときは、この説明書もお渡しください。

❑販売店様へ

本製品の商品説明および取り扱い上の注意点を、お客様に充分ご説明いただくようお願い申し上げます。

本書および本品の取付に際して取り外した部品は、必ずお客様にお渡しください。

本書では正しい取り付け、取り扱いに関する事項を下記のシンボルマークで表示しています。

**警告** 取扱いを誤った場合、死亡または重傷及び傷害に至る可能性が想定される場合を示してあります。

**注意** 取扱いを誤った場合、物的損害の発生が想定される場合を示してあります。

**要点** 正しい取扱方法や、作業上のポイントを示してあります。



ヤマハサービスマニュアルを参照してください。

### 構成部品

No.	品名	部品番号	数量	備考
①	フォグランプステーL		1	
②	フォグランプステーR		1	
③	ボタンヘッドボルト	92014-08045	4	M8 × 45mm
④	スペーサー	90387-081M9	4	D12 × d8 × L10.8
⑤	ボタンヘッドボルト	92017-06016	4	M6 × 16mm
⑥	ワッシャ	90201-062A8	4	M6 D15 × d6.5 × t1.2
⑦	グロメット	90480-12007	4	
⑧	カラー	90387-06078	4	ツバ付(φ16) D8.5 × d6.5 × L8
⑨	フォグランプ		2	
⑩	スクリュ		6	
⑪	ワッシャ		4	
⑫	ステー		2	
⑬	カバー		6	2個は使用しません
⑭	ハーネス		1	
⑮	バンド	1UA-82591-00	6	
⑯	スイッチ		1	⑭ハーネスと接続して使用
⑰	両面テープ		1	
⑱	スイッチステー		1	⑯スイッチに仮組み済み
⑲	スクリュ		1	
⑳	ワッシャ		1	
㉑	ラバー		1	t1.5
㉒	タッピングスクリュ		1	使用しません

部品番号欄が空欄のものは、補修部品の設定はありません。

### 要点

- キット以外の部品は、スタンダード車の部品を再使用します。
- 取り外した部品で再使用しない部品は、スタンダードに戻すときに必要となりますので大切に保管してください。

### フォグランプ仕様

最高照度：4000cd

色温度：6400K

消費電力：7.1W(1個)

## 取 付 方 法

### ⚠ 警 告

- 平坦な場所で車両が倒れないように固定してから作業を始めてください。
- バッテリーの⊖端子を外してから作業を行ってください。

1. スタンダード車のフロントフォークカバーを固定しているボルトを取り外します。
2. 取り外した孔に、フォグランプステーL①・R②をスペーサー④をはさんでボタンヘッドボルト③で取り付けます。
3. フォグランプステーL①・R②の孔にグロメット⑦とカラー⑧を取り付けます。

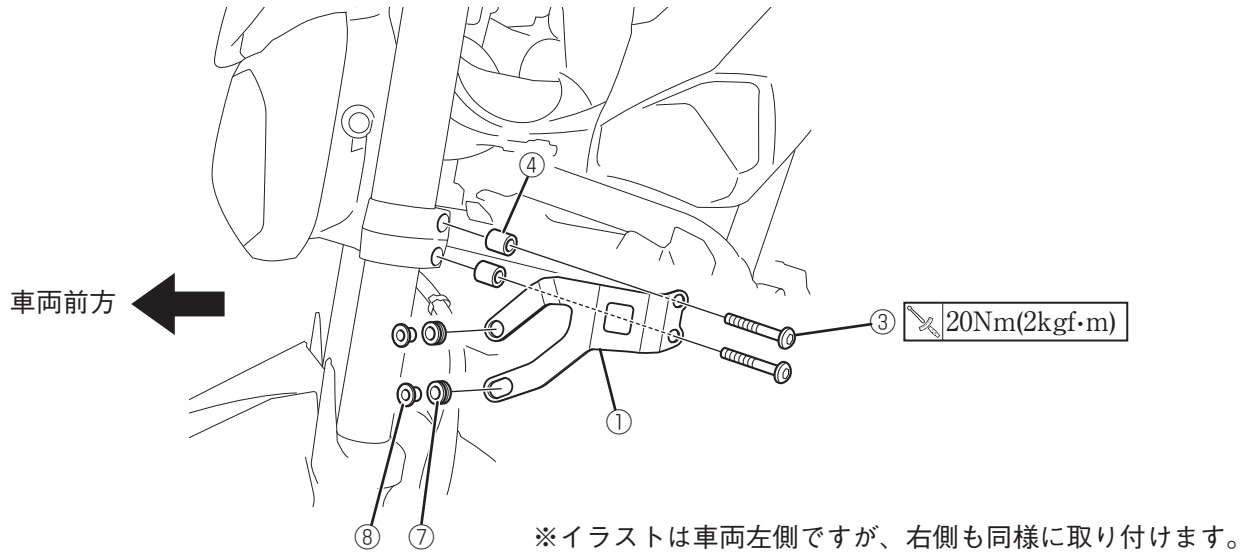

4. スクリュー⑩とワッシャ⑪を使用して、フォグランプ⑨の底面にステー⑫を取り付けます。

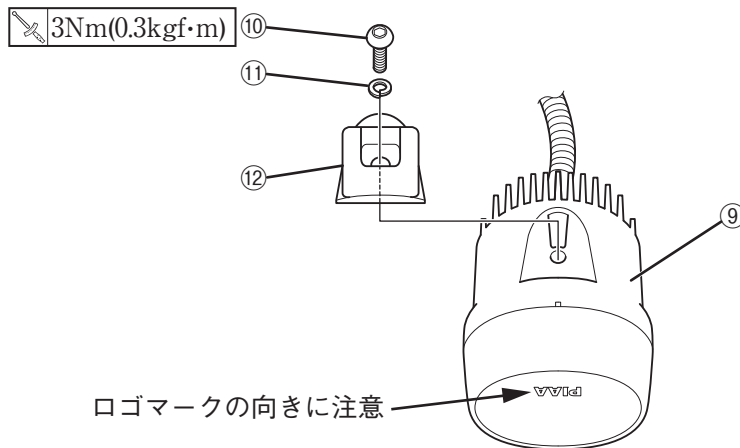

5. フォグランプ⑨をフォグランプステーL①・R②にボタンヘッドボルト⑤とワッシャ⑥で仮締めします。
6. フォグランプ⑨の外側と上側の取付孔にカバー⑬を取り付けます。

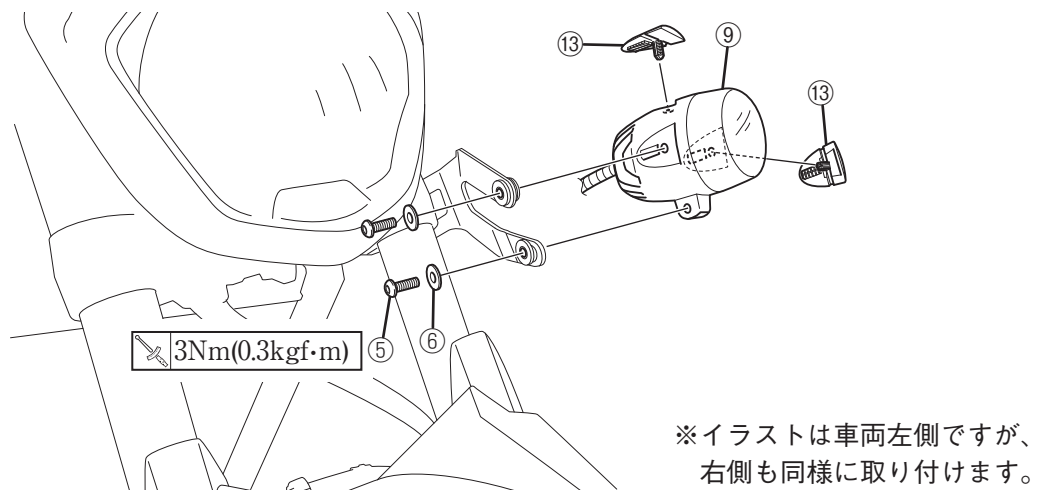

7. 車両右側のフォグランプ⑨の配線を、ヘッドライト裏を通して車両左側まで配索します。

8. 車両左側のフォグランプ⑨の配線を、下図のように配索します。

車両右側

車両左側

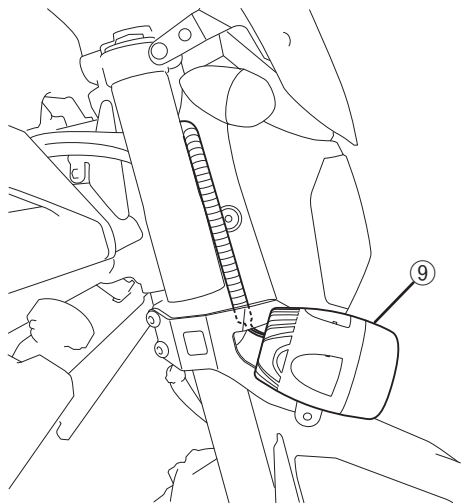

9. スイッチステー⑱とハンドルバーの間にラバー⑳をはさみ、スクリュ⑲とワッシャ㉑で取り付けます。

10. スイッチ⑱をスイッチステー⑱に両面テープ⑱で貼り付けます。

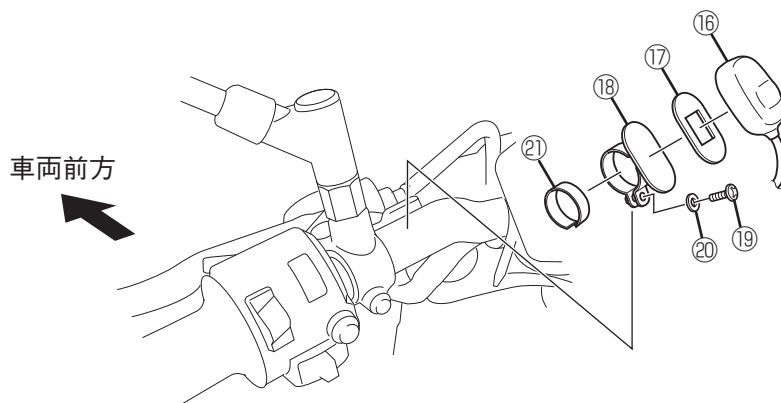

11. スタンダード車のシングルシート、カバー1、カバーサイド1・2を取り外します。 ㊦

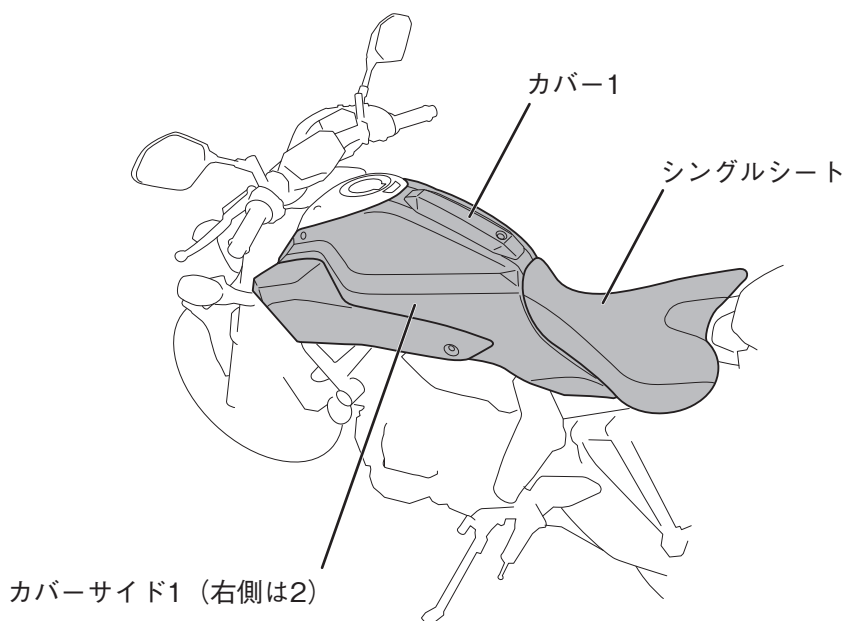

- 12.スイッチ⑬の配線をハンドルスイッチ等の配線と同じ経路を通して、フォグランプ⑨のカプラまで配索します。
- 13.車両のアクセサリ電源カプラについている防水カプラを取り外し、ハーネス⑭を接続します。
- 14.フォグランプ⑨とスイッチ⑬のカプラをハーネス⑭に接続します。

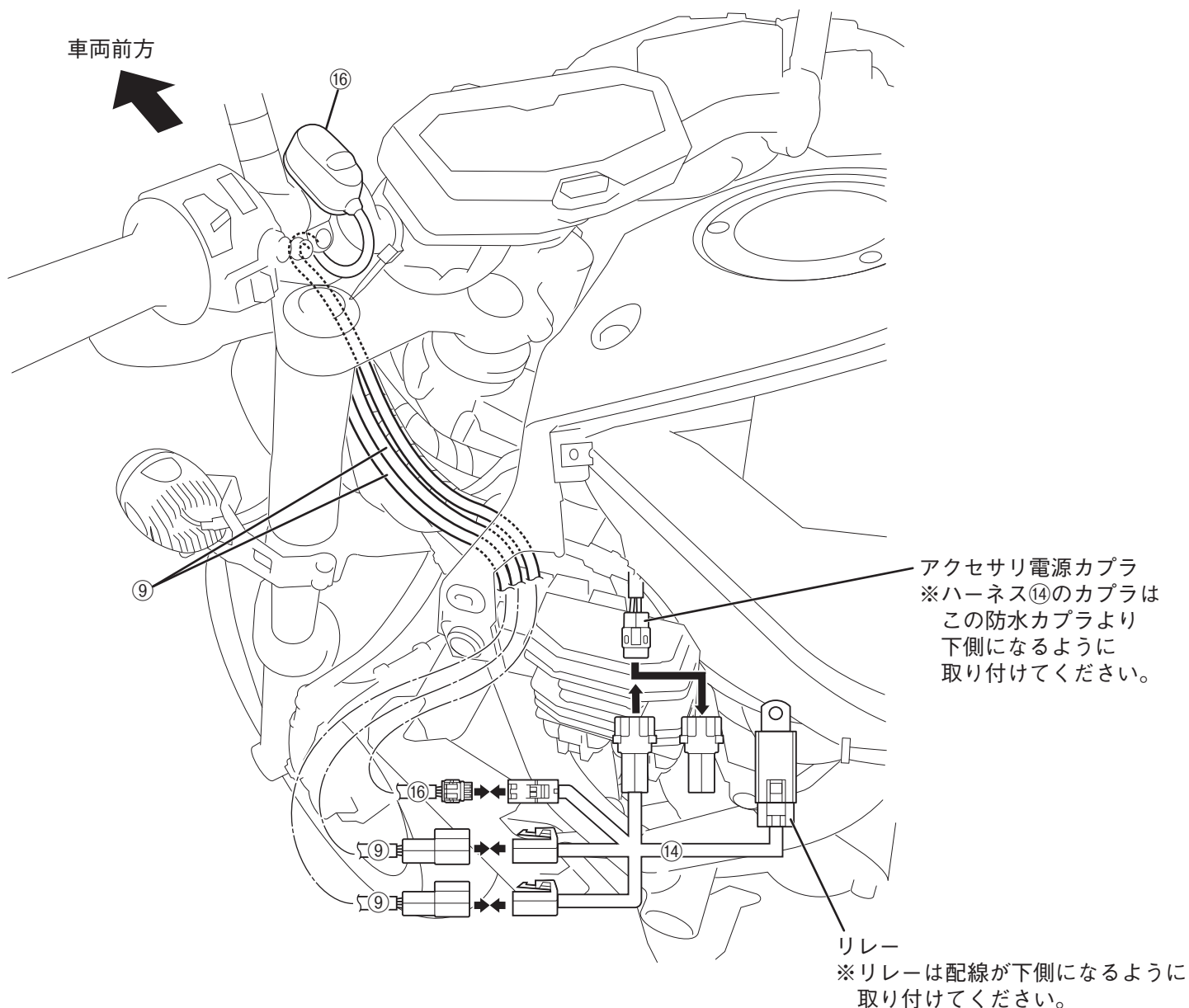

フォグランプ以外の電装アクセサリーを併用する場合は、別売りのワイヤーリードスポーツ2 (Q5K-YSK-001-U48) をご使用ください。

### 要 点

本体側アクセサリ電源に装着できる電装アクセサリーは最大2Aです。

- 15.スイッチ⑯の配線をスタンダード車のクランプで固定します。
- 16.フォグランプ⑨の配線をフォグランプステーL①・R②にバンド⑮で固定します。（下図吹き出し参照）
- 17.ハーネス⑭、スイッチ⑯、フォグランプ⑨の余った配線を束ねて、バンド⑮で固定します。
- 18.束ねた配線はレギュレータに接触しないように、車両内部に収めます。

### 注意

配線の損傷を防ぐため、下記に注意して作業をしてください。

- ・折れ曲がったり、配線が他の部品にはさまれないように注意してください。
- ・高温になる部品の近くを配索しないでください。
- ・ハンドルを左右いっぱいに切ったとき、配線が引っ張られていないか確認してください。

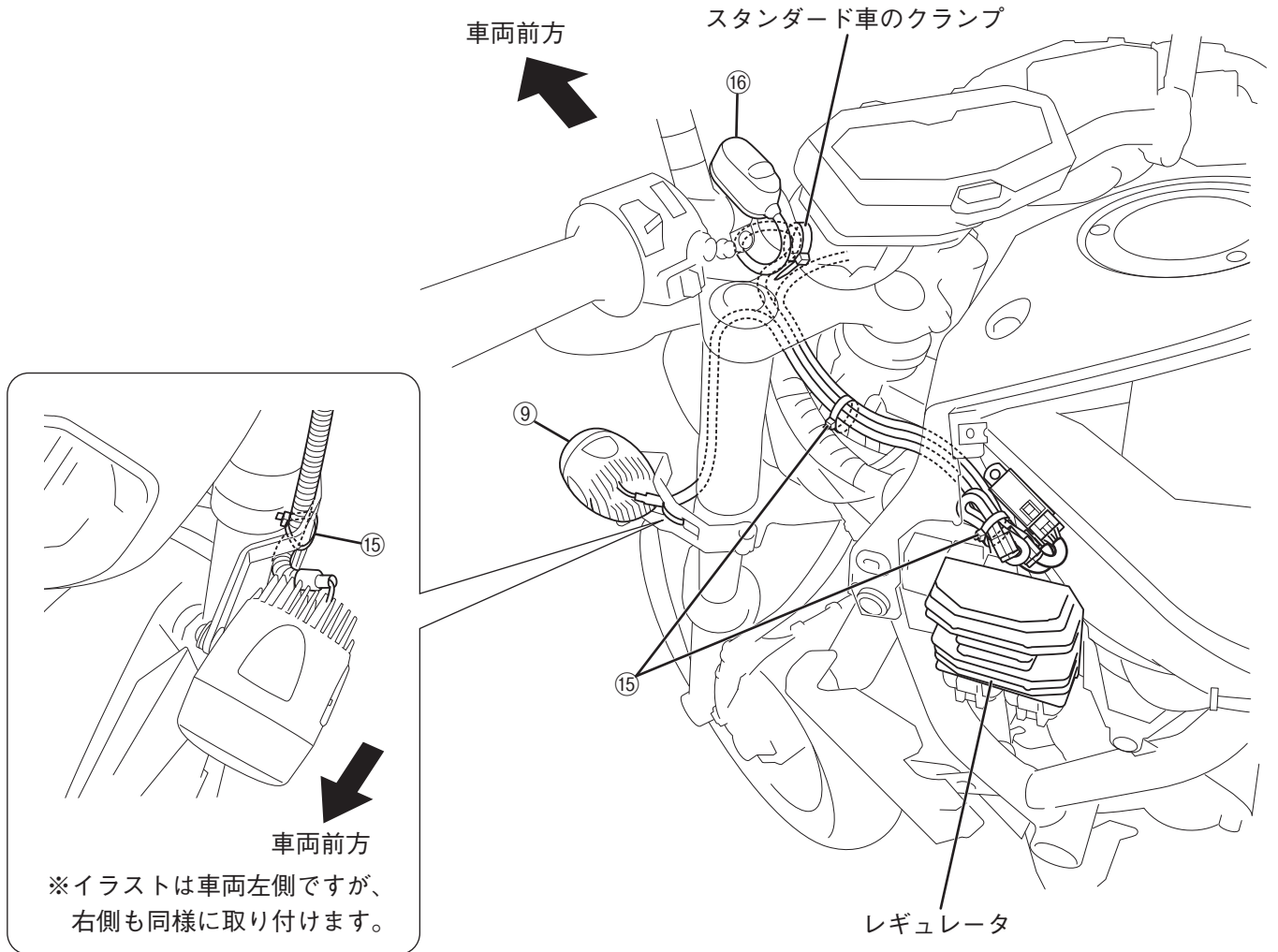

- 19.バッテリーの⊖端子を取り付けます。
- 20.スイッチ⑯をONにして、フォグランプが点灯（スイッチ⑯のインジケータランプも点灯）するか確認します。また、対向車から見てまぶしくないか角度を確認してください。
- 21.仮締めしていたボタヘッドボルト⑥を規定のトルク値で締め付け、フォグランプ⑨を固定します。（3Nm）
- 22.スタンダード車のカバーサイド1・2、カバー1、シングルシートを取り付けます。☐

### 取扱上のご注意

- ・乗車前に各部に緩み、ガタがないことを確認してください。
- ・フォグランプの清掃は、中性洗剤を使用し、柔らかい布かスポンジで水洗いします。洗車後は、柔らかい布などで水分をよくふき取ってください。

#### 販売元

●商品に関するお問い合わせ

株式会社ワイズギア



0570-050814

オープン時間 月曜～金曜（祝日、弊社所定の休日を除く）

9:00～12:00 13:00～17:30

○一般の固定電話の場合、全国一律市内通話料でご利用いただけます。

○IP電話や電話機の設定によってはご利用いただけません。

〒432-8058 静岡県浜松市南区新橋町1103番地 FAX.053-443-2187