

**YAMAHA****クイックシフトキット  
取付・取扱説明書****適応機種**MT09TRA(トレーサー) 17年モデル～  
XSR900 18年モデル

はじめに

工数：0.6h(MT09TRA)  
0.7h(XSR900)

## ❑お客様へ

お買い上げ誠にありがとうございます。

本書には商品の正しい取付方法と注意事項について説明してあります。商品を正しくお使いいただくために、ご使用前に必ず本書をよくお読みいただき、ご不明な点は販売店にお問い合わせください。

本製品は、オートバイに関する整備上の一般的な知識および技能を有する方（販売店、整備業者）が取り付けることを前提としております。それ以外の方が取り付けを行うと知識不足、技能不足のため、トラブル、機械破損などの原因となることがありますので、販売店に取り付けを依頼してください。本書は、車両の取扱説明書および本品の取り付けに際して取り外した部品と一緒に保管してください。車両を譲られるときは、この説明書もお渡しください。

## ❑販売店様へ

本製品の商品説明および取扱上の注意点を、お客様に充分ご説明いただくようお願い申し上げます。

本書および本品の取り付けに際して取り外した部品は、必ずお客様にお渡しください。

本書では正しい取り付け、取り扱いに関する事項を下記のシンボルマークで表示しています。

**注意** 取扱いを誤った場合、物的損害の発生が想定される場合を示してあります。**要点** 正しい取扱方法や、作業上のポイントを示してあります。

ヤマハサービスマニュアルを参照してください。

**MT-09TRA(トレーサー) 15～16年モデルには取り付けできません。  
XSR900 16～17年モデルには取り付けできません。****構成部品**

部品番号欄が空欄のものは、補修部品の設定はありません。

No.	品名	部品番号	数量	備考	イラスト
①	シフトスイッチ Assy.	BS2-82470-00	1		
②	ロッド, シフト	BS2-18115-00	1		
③	ナット	95304-06700	1	M6	
④	クランプ	90464-13227	1		
⑤	ジョイント, ロッド	5LV-18116-00	1		
⑥	カバー, ダスト	4XV-18154-00	1		
⑦	クランプ	90464-30011	1		
⑧	クランプ	90464-14010	1		

MT09TRA(トレーサー)に取り付ける場合、下記の部品は使用しません。

⑨	ブラケット	BS2-85132-00	1		
⑩	ワッシャ, プレート		1	D19 × d8 × t2	
⑪	ボルト, フランジ	95022-06025	1	M6 × 25mm	

**取付方法**

1. スタンダード車のシフトロッドを取り外します。☐

**要点**

取り外したボルト、カラー、ロックナットは再使用します。

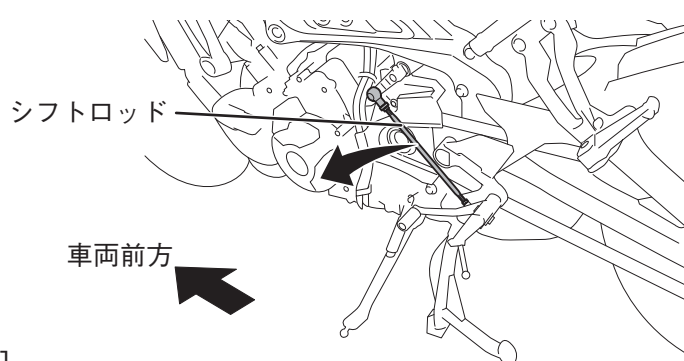

2. 下図のように、キットの部品を仮組みします。

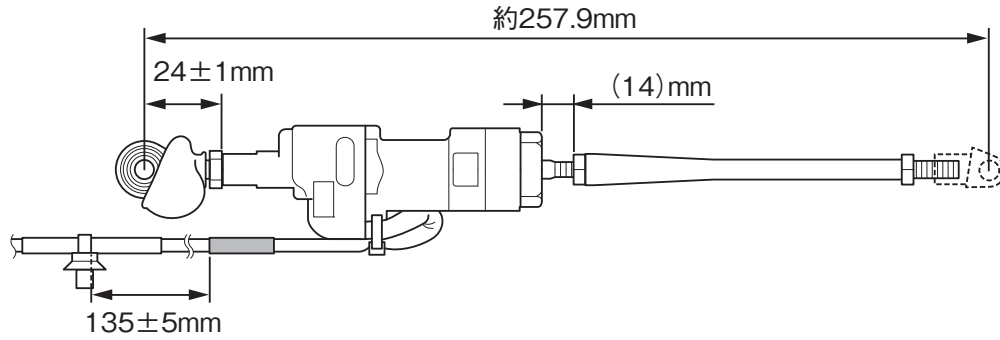
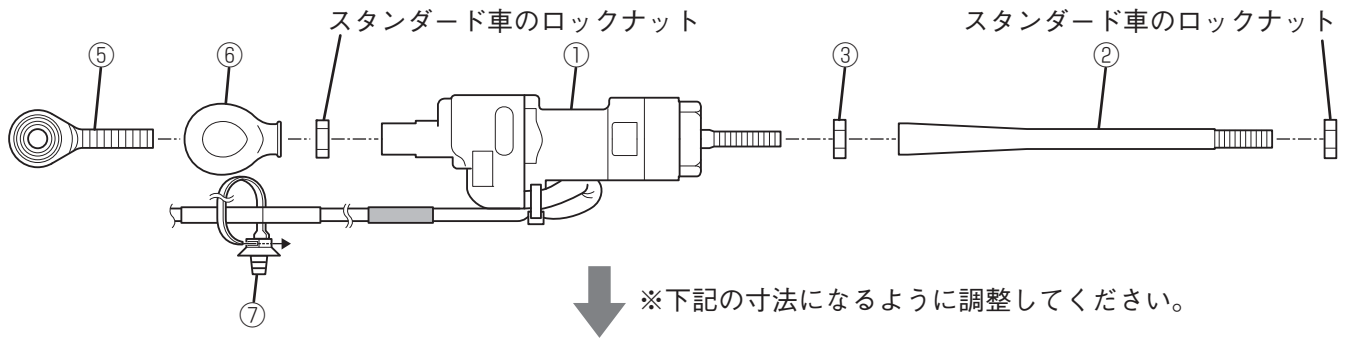

3. 仮組みしたシフトスイッチを、スタンダード車のボルトとカラーを使用して車両に取り付けます。

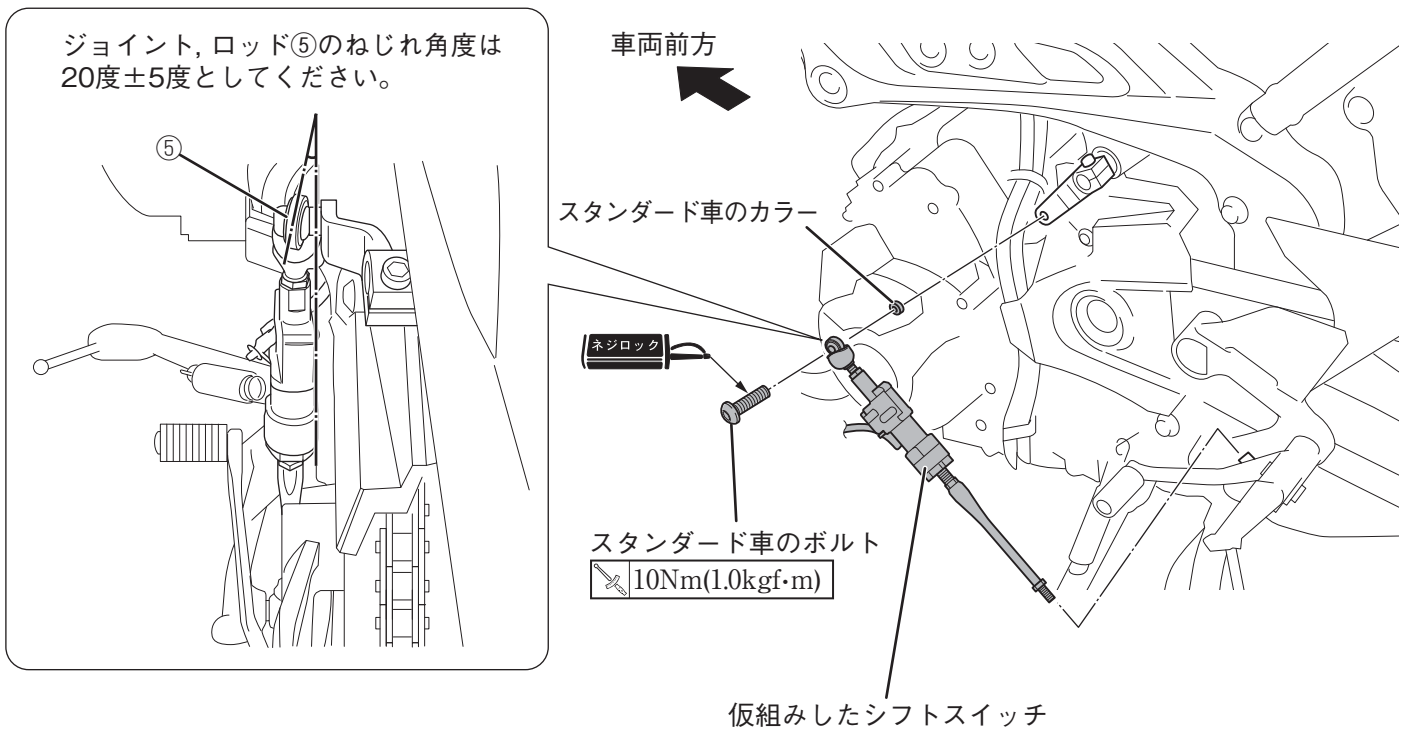

4.カバー, ダスト⑥をジョイント, ロッド⑥に被せます。

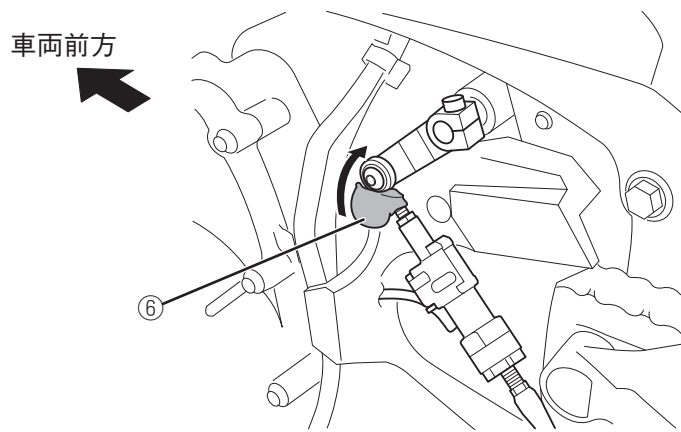

5.シフトペダルの高さを確認し、ロックナット3ヶ所を規定のトルクで締め付けます。

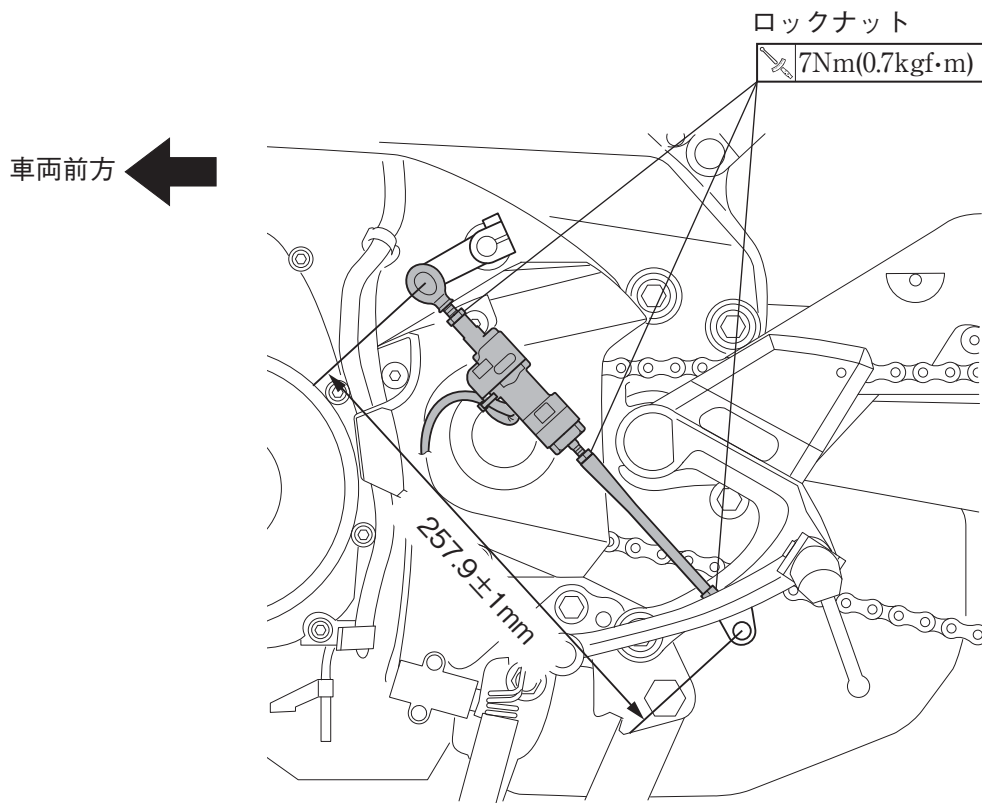

6.シフトスイッチAssy.①の配線をクランプ④で固定します。

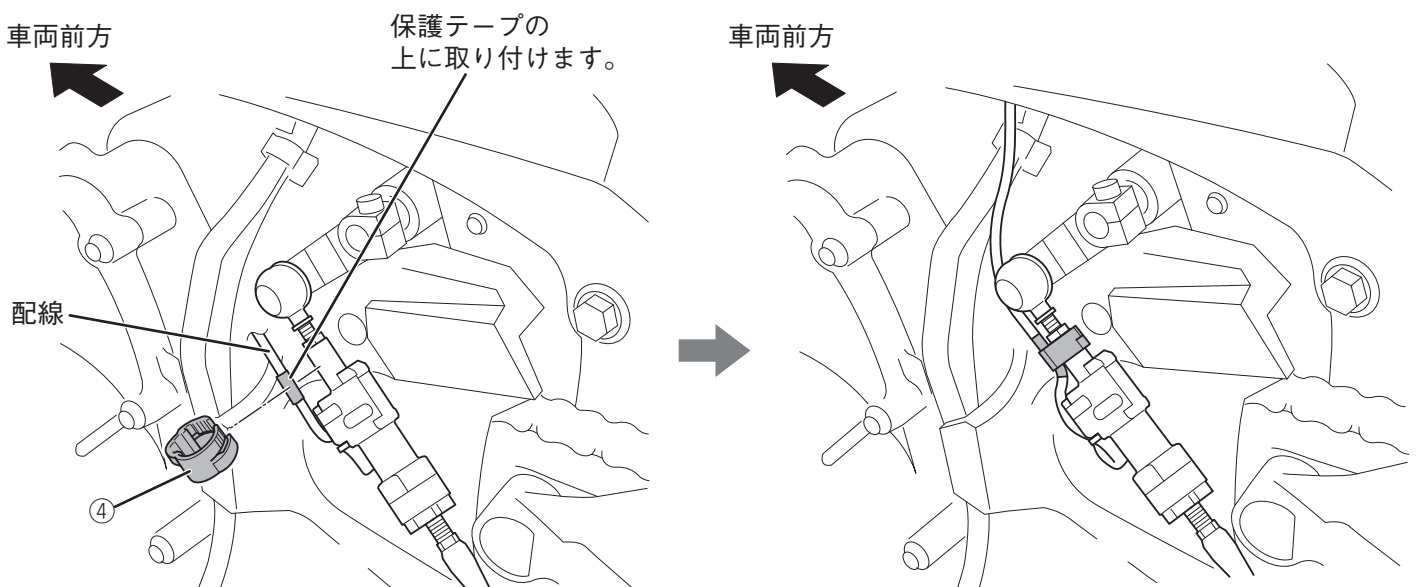

7. タンク下にあるシフトスイッチ用カブラの防水キャップを取り外します。
8. シフトスイッチAssy.①のカブラを、車両内を通してシフトスイッチ用カブラに接続します。
9. シフトスイッチAssy.①の配線をクランプ⑦・⑧で車両に固定します。

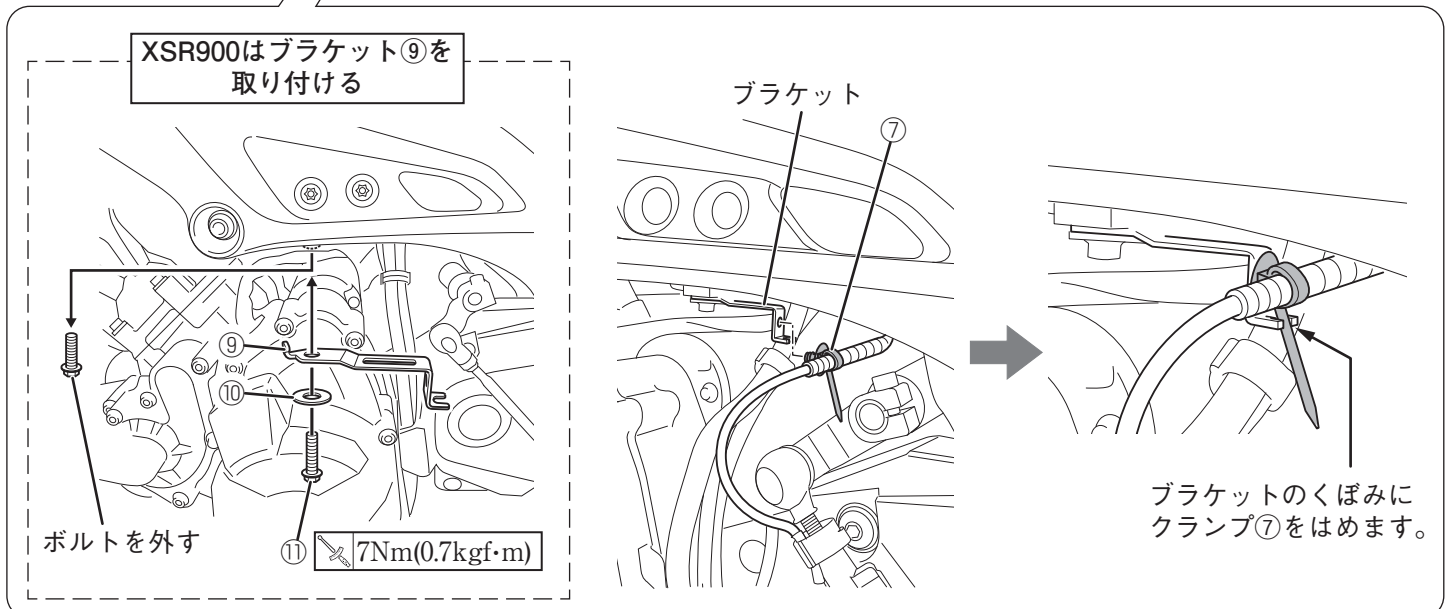
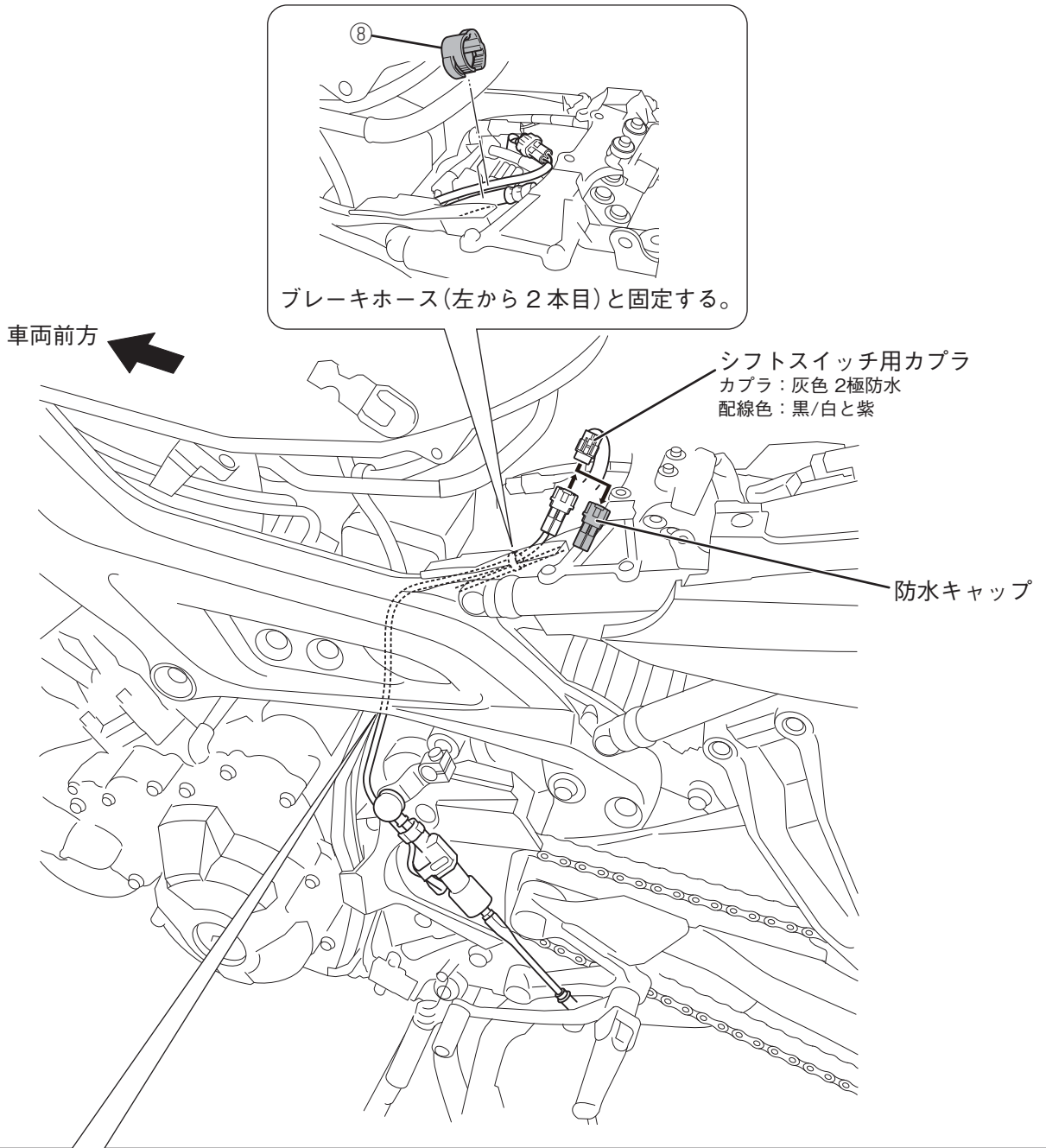

## シフトスイッチの検出方法

1. シフトペダルをいっぱいまで上げた状態で保持します。(シフトスイッチを押した状態)  
 ※手順2まで保持してください。

2. メインスイッチをONにします。10秒後、シフトペダルを元の位置に戻します。ECUがシフトスイッチを検出するとメーター内にQSマークが表示されます。

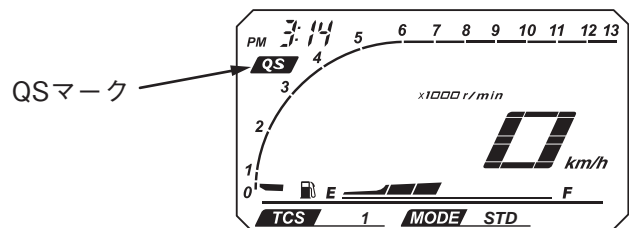
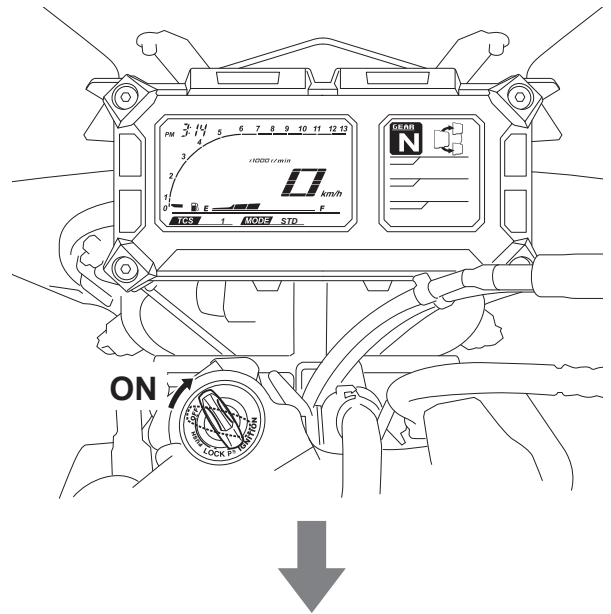
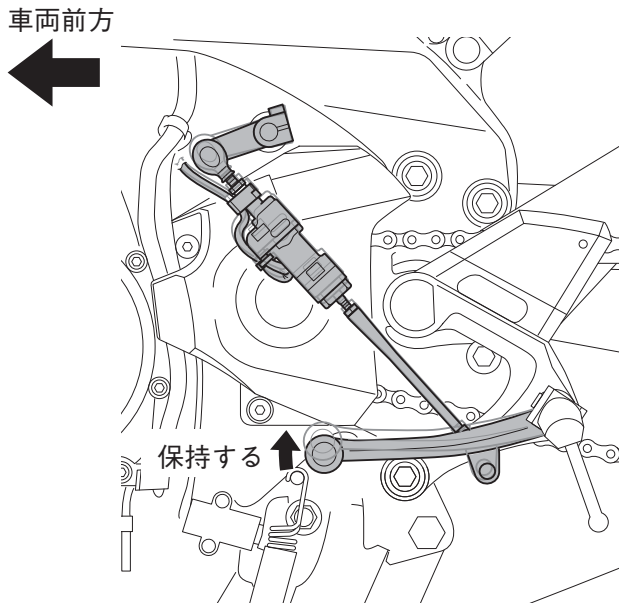

### 注意

一度ECUがシフトスイッチを検出すると、メーター内のQSマークは常時点灯します。QSマークが消灯した場合はシステム異常です。販売で点検を受けてください。

## 取扱上のご注意

- 車速20km/h以上かつ回転数2300rpm以上で加速中のみ、クラッチを切らずにシフトアップが可能です。
- クラッチを切ると、一時的にシステムが解除されます。
- シフトダウンは対応しておりません。
- 乗車前に各部に緩み、ガタがないことを確認してください。

●商品に関するお問い合わせ

ゴーズ

**株式会社ワズギア** **0570-050814**

オープン時間 月曜～金曜(祝日、弊社所定の休日を除く)  
 9:30～12:00 13:00～17:00

○一般の固定電話の場合、全国一律市内通話料でご利用いただけます。  
 ○IP電話や電話機の設定によってはご利用いただけません。

〒432-8058 静岡県浜松市南区新橋町1103番地 FAX.053-443-2187