

**YAMAHA****アンダーカウル
取付・取扱説明書****適応機種
XVS950CU/CR
(BOLT/-C)**

はじめに

工数:0.6h

❑お客様へ

お買い上げ誠にありがとうございます。

本書には商品の正しい取付方法及び注意事項について説明してあります。商品を正しくお使いいただくために、ご使用前に必ず本書をよくお読みいただき、ご不明な点は販売店にお問い合わせください。

本製品は、オートバイに関する整備上の一般的な知識および技能を有する方（販売店、整備業者）が取り付けることを前提としております。それ以外の方が取り付けを行うと知識不足、技能不足のため、トラブル、機械破損などの原因となることがありますので、販売店に取り付けを依頼してください。本書は、お車の取扱説明書および本品の取付に際して取り外した部品と一緒に保管してください。お車を譲られるときは、この説明書もお渡しください。

❑販売店様へ

本製品の商品説明および取り扱い上の注意点を、お客様に充分で説明いただくようお願い申し上げます。

本書および本品の取付に際して取り外した部品は、必ずお客様にお渡しください。

本書では正しい取り付け、取り扱いに関する事項を下記のシンボルマークで表示しています。

警告 取扱いを誤った場合、死亡または重傷及び傷害に至る可能性が想定される場合を示してあります。**注意** 取扱いを誤った場合、物的損害の発生が想定される場合を示してあります。**要点** 正しい取扱方法や、作業上のポイントを示してあります。**構成部品**

No.	品名	部品番号	数量	備考
①	アンダーカウル		1	
②	ステー		1	
③	ジョイント1		2	
④	ジョイント2		2	
⑤	ジョイント3		2	
⑥	ジョイント4		1	
⑦	ジョイント5		1	
⑧	ボタンヘッドボルト		8	M8 × 1.25 15mm
⑨	カラー		4	M8用段付き
⑩	ワッシャー		4	D=17mm、d=8.5mm

※部品番号欄が空欄のものは、補修部品の設定はありません。

※部品形状は海外向け取付説明書を参照してください。海外向け取付説明書と異なる内容は日本語版取説を優先してください。

取付方法**警告**

平坦な場所で車両が倒れないように固定してから作業を始めてください。

下部ジョイントの取り付け

- ジョイント3⑤と5⑦を車両左側のダウンチューブに、ボタンヘッドボルト⑧とワッシャー⑩で取り付けます。
- 車両右側も同様に、ダウンチューブにジョイント3⑤とジョイント4⑥を取り付けます。

ジョイント5⑦は後方のクロスメンバーに突き当たる位置で固定する。
※アンダーカウル取付面が地面と並行になるように取り付けてください。

16Nm(1.6kgf・m) ⑧ ネジロック

車両前方 ダウンチューブ

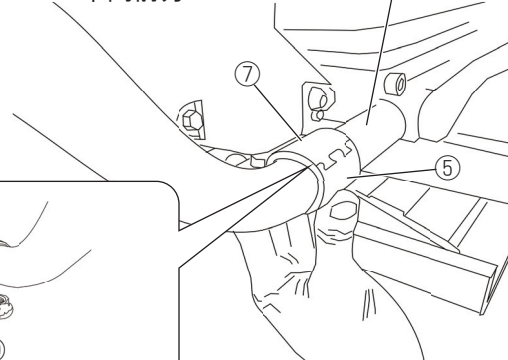

※イラストは車両左側です。

■上部ジョイントの取り付け

3. ジョイント1③と2④を車両左右のダウンチューブに仮組みします。

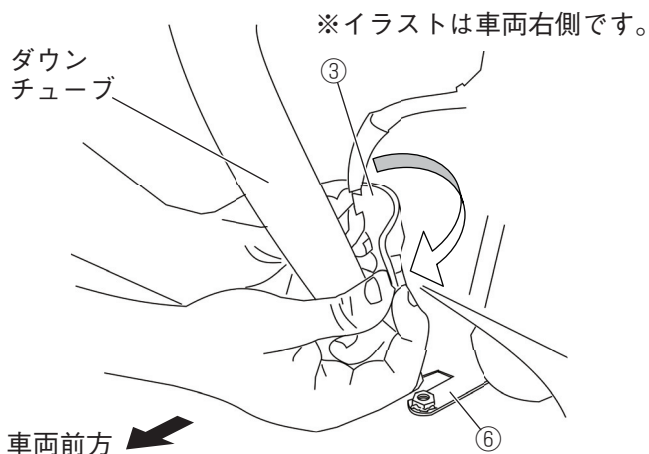

4. ジョイント1③と2④の間にステー②をはさみ、ボタンヘッドボルト⑧とワッシャー⑩で取り付けます。

要 点

ジョイント1③と2④は（ジョイント4⑥）から150mm、上に取り付けてください。

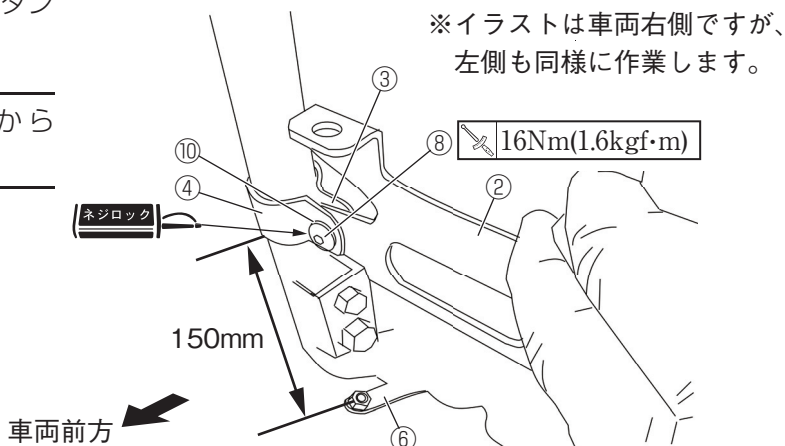

■アンダーカウルの取り付け

5. アンダーカウル①をステー②、ジョイント4⑥・5⑦に、ボタンヘッドボルト⑧とカラー⑨で仮組みします。

6. ジョイント1③～5⑦を動かし、アンダーカウル①が車両部品に干渉しないように位置を調節します。

7. ジョイント1③と2④を固定しているボタンヘッドボルト⑧を規定のトルクで締め付けます。

8. アンダーカウルを固定しているボタンヘッドボルト⑧を規定のトルクで締め付けます。上部の2ヶ所を先に締め付けてください。

9. ジョイント3⑤・4⑥・5⑦を固定しているボタンヘッドボルト⑧を規定のトルクで締め付けます。

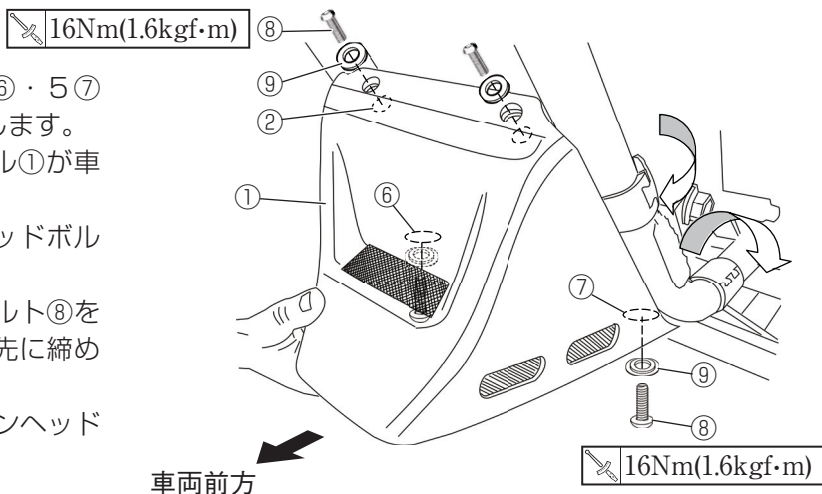

取扱上のご注意

⚠ 警告

取付後と走行前に、各取付部に緩みやガタつきがないか確認し、定期的にボルトの増締めをしてください。走行中に部品が緩んだり外れたりすると、思わぬ事故につながる恐れがあります。

注意

洗車するときは、水か中性洗剤を使い、スポンジや柔らかい布で汚れを拭き取ってください。ガソリンやシンナーなどの有機溶剤を使用すると、製品が損傷する恐れがあります。

輸入・販売元

●商品に関するお問い合わせ

株式会社ワイズギア



0570-050814

オープン時間 月曜～金曜（祝日、弊社所定の休日を除く）

9:00～12:00 13:00～17:30

○一般の固定電話の場合、全国一律市内通話料でご利用いただけます。

○IP電話や電話機の設定によってはご利用いただけません。

〒432-8058 静岡県浜松市南区新橋町1103番地 FAX.053-443-2187