

 YAMAHA	ビキニカウル XSR900 取付・取扱説明書	適応機種 XSR900
---	---	------------------------------

はじめに

工数：0.3h

▼お客様へ

お買い上げ誠にありがとうございます。

本書には商品の正しい取付方法及び注意事項について説明してあります。商品を正しくお使いいただくために、ご使用前に必ず本書をよくお読みいただき、ご不明な点は販売店にお問い合わせください。

本製品は、オートバイに関する整備上の一般的な知識および技能を有する方（販売店、整備業者）が取り付けることを前提としております。それ以外の方が取り付けを行うと知識不足、技能不足のため、トラブル、機械破損などの原因となることがありますので、販売店に取付を依頼してください。本書は、お車の取扱説明書および本品の取付に際して取り外した部品と一緒に保管してください。お車を譲られるときは、この説明書もお渡しください。

▼販売店様へ

本製品の商品説明および取り扱い上の注意点を、お客様に充分ご説明いただくようお願い申し上げます。

本書および本品の取付に際して取り外した部品は、必ずお客様にお渡しください。

本書では正しい取り付け、取り扱いに関する事項を下記のシンボルマークで表示しています。

⚠ 警告 取扱いを誤った場合、死亡または重傷及び傷害に至る可能性が想定される場合を示してあります。

注意 取扱いを誤った場合、物的損害の発生が想定される場合を示してあります。

要 点 正しい取扱方法や、作業上のポイントを示してあります。

構 成 部 品

No.	品 名	部 品 番 号	数 量	備 考
①	スクリーン		1	ポリカーボネート
②	カウル		1	ABS樹脂
③	ステーL		1	
④	ステーR		1	
⑤	ステーロア		1	
⑥	モール		1	330mm
⑦	ボルトフランジ		4	M6 × 12mm
⑧	ボタンヘッドボルト(長)		5	M5 × 20mm
⑨	ボタンヘッドボルト(短)		3	M5 × 12mm
⑩	ナットフランジ		3	M5
⑪	樹脂ワッシャ		11	D12 × d5 × t0.8
⑫	ウェルナット		5	M5用
⑬	ラベル、コーション		1	

部品番号欄が空欄のものは、補修部品の設定はありません。

要 点

キット以外の部品は、スタンダード車の部品を再使用します。

取 付 方 法

1. スクリーン①とカウル②を、ボタンヘッドボルト(短)⑨・樹脂ワッシャ⑪・ナットフランジ⑩を使用して仮組みします。

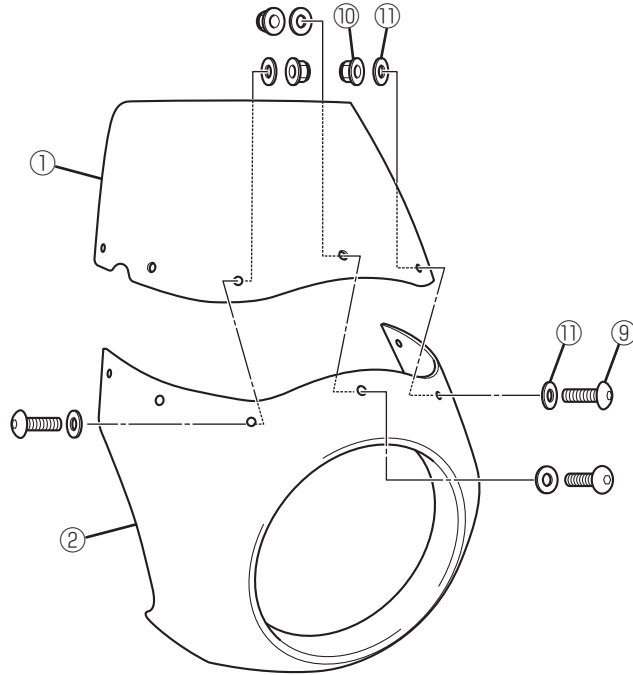

2. モール⑥を280mmと50mmに切り分けます。

3. 貼り付け面の油脂や汚れを除去し、切り分けたモール⑥をヘッドライトの外周に貼り付けます。

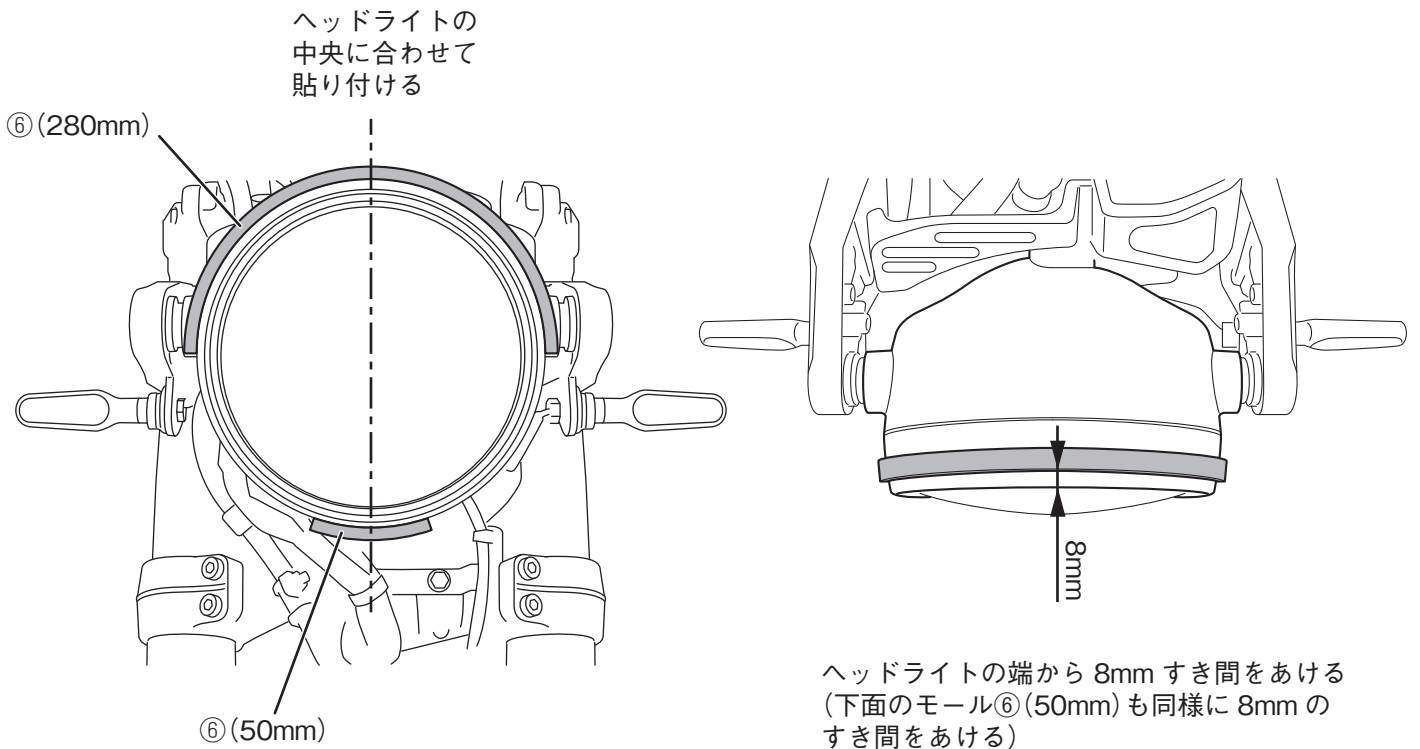

4. ステアL③・R④を車両のヘッドライトステーに、ボルトフランジ⑦で仮組みします。
5. ヘッドライト下のボルトAを取り外し、ステーロア⑤をボルトAを使用して車両に仮組みします。
6. ステアL③・R④・ロア⑤の孔にウェルナット⑫を取り付けます。

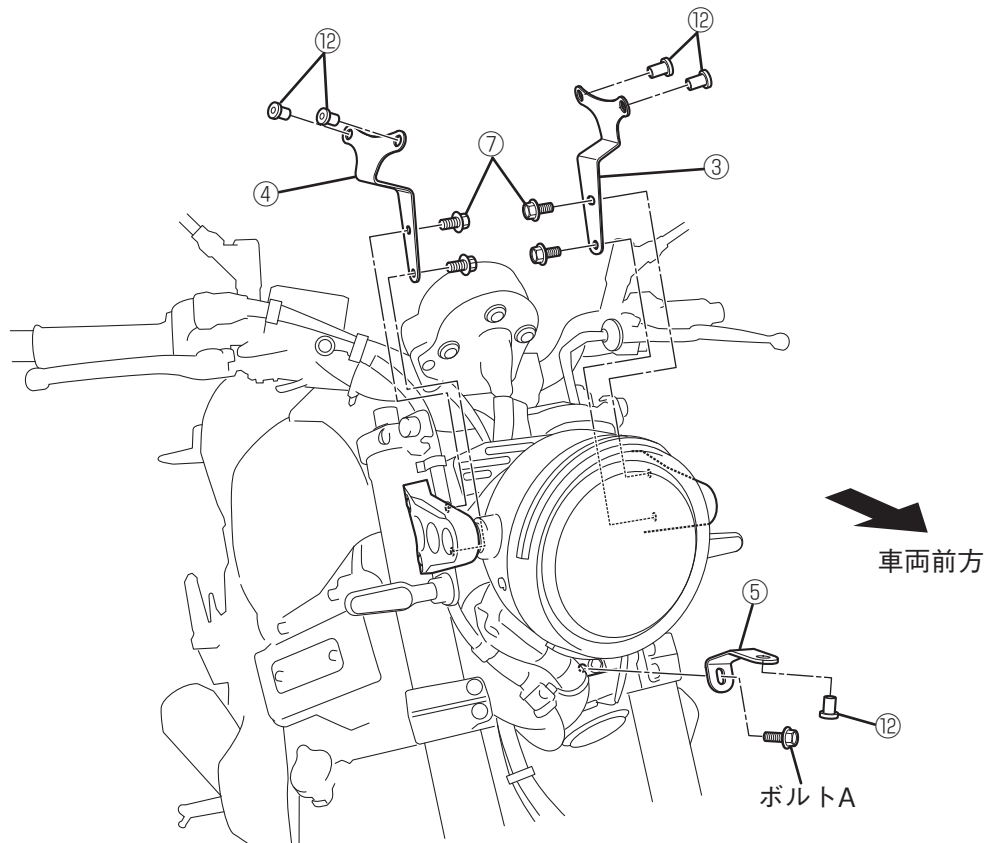

7. カウル②を各ステアにボタンヘッドボルト（長）⑧と樹脂ワッシャ⑪で仮組みします。
8. 各ステアを固定しているボルトAとボルトフランジ⑦を規定のトルク値で締め付けます。【7Nm(0.7kgf·m)】
9. ボタンヘッドボルト（長）⑧（5カ所）とボタンヘッドボルト（短）⑨（3カ所）を規定のトルク値で締め付けます。
【0.5Nm(0.05kgf·m)】
10. ラベル、コーション⑬をスクリーンの視界を妨げない位置に貼り付けます。

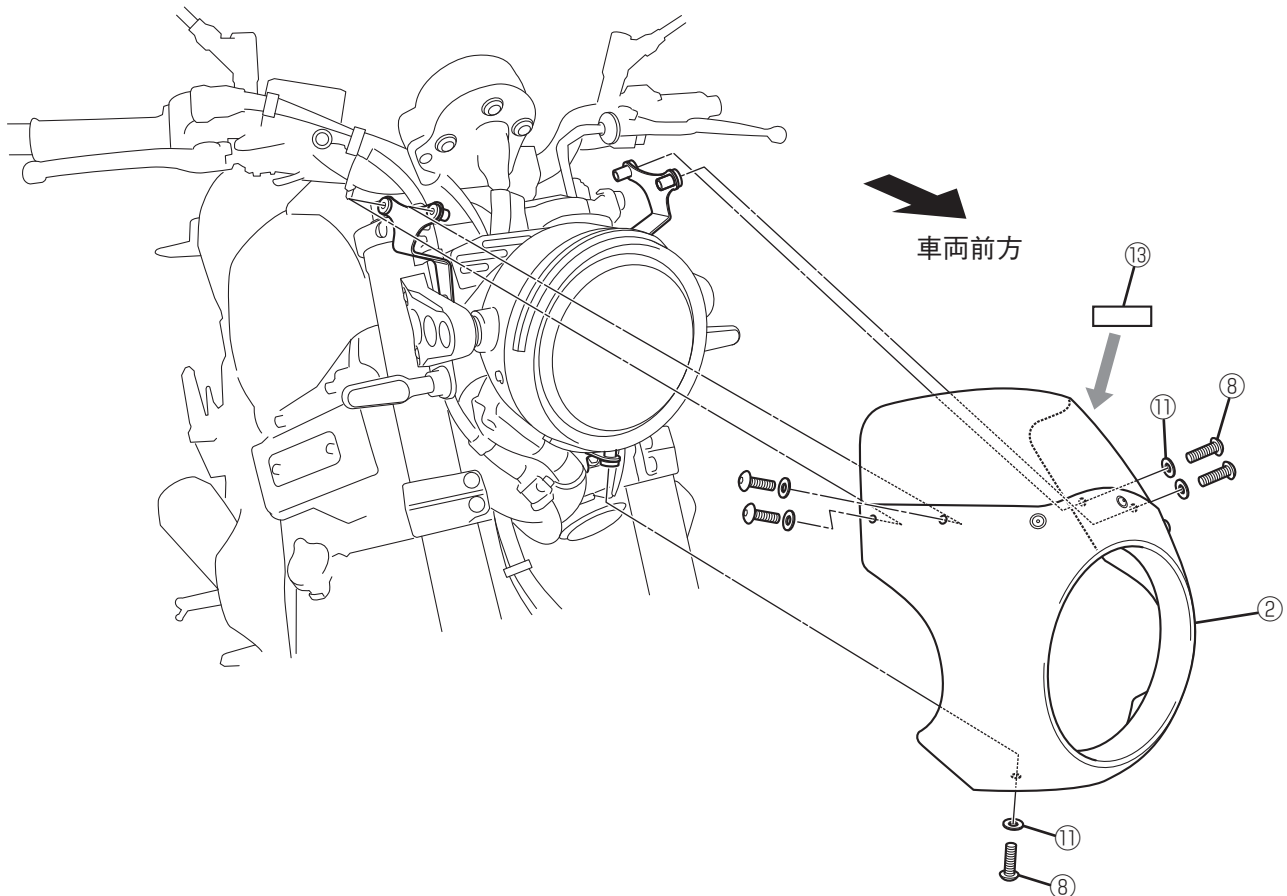

取扱上のご注意

警告

スクリーンとメーターパネルの間に物を置くと、視界を妨げたり、運転操作に影響を与える恐れがあります。物を置かないでください。

注意

- スクリーンにガソリンやブレーキ液、アルカリ性および強酸性のクリーナー、その他の溶剤などがかかると、ヒビ割れなどの原因になりますので注意してください。
- ヒビ割れのあるスクリーンは使用しないでください。
- スクリーンに直射日光が当たらないように駐車してください。スクリーンが凹面鏡になり、反射集光した太陽光が発熱し、車両のカバーなどを変形させる恐れがあります。
- 直射日光が当たる場所に駐車する場合は、柔らかいタオルなどでスクリーンをカバーして直射日光が当たらないようにしてください。
- ヘッドライトの光軸調整時には、ビキニカウルの取り外しが必要です。

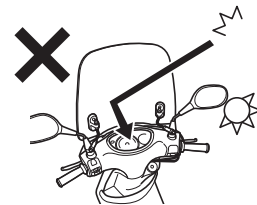

- 乗車前に各部の緩み、ガタがないことを確認してください。
- スクリーンの清掃は、中性洗剤を使用し、柔らかい布かスポンジで水洗いします。洗車後は、柔らかい布などで水分をよくふき取ってください。
- スクリーンはハードコート未処理のため、傷付きに注意してください。

●商品に関するお問い合わせ

株式会社ワイズギア



0570-050814

オープン時間 月曜～金曜（祝日、弊社所定の休日を除く）

9:30～12:00 13:00～17:00

○一般の固定電話の場合、全国一律市内通話料でご利用いただけます。

○IP電話や電話機の設定によってはご利用いただけません。

〒432-8058 静岡県浜松市南区新橋町1103番地 FAX.053-443-2187