

 YAMAHA	XSR900CraftBuild外装セット 取付・取扱説明書	適応機種 XSR900(~'20)
---	---	------------------------------

はじめに

工数：1.2h

❑お客様へ

お買い上げ誠にありがとうございます。

本書には商品の正しい取付方法と注意事項について説明してあります。商品を正しくお使いいただくために、ご使用前に必ず本書をよくお読みいただき、ご不明な点は販売店にお問い合わせください。

本製品は、オートバイに関する整備上の一般的な知識および技能を有する方（販売店、整備業者）が取り付けることを前提としております。それ以外の方が取り付けを行うと知識不足、技能不足のため、トラブル、機械破損などの原因となることがありますので、販売店に取り付けを依頼してください。本書は、車両の取扱説明書および本品の取り付けに際して取り外した部品と一緒に保管してください。車両を譲られるときは、この説明書もお渡しください。

❑販売店様へ

本製品の商品説明および取扱上の注意点を、お客様に充分ご説明いただくようお願い申し上げます。

本書および本品の取り付けに際して取り外した部品は、必ずお客様にお渡しください。

本書では正しい取り付け、取り扱いに関する事項を下記のシンボルマークで表示しています。

警告 取扱いを誤った場合、死亡または重傷及び傷害に至る可能性が想定される場合を示してあります。

要点 正しい取扱方法や、作業上のポイントを示してあります。



ヤマハサービスマニュアルを参照してください。

KYB リアサスペンション(Q5K-YSK-081-F03)と本製品を同時装着すると、ヘルメットハンガーが使用できなくなります。

構 成 部 品

部品番号欄が空欄のものは、補修部品の設定はありません。

No.	品 名	部 品 番 号	数 量	備 考
①	カバーサイド1		1	左用
②	カバーサイド2		1	右用
③	カバータンク	B90-241B1-00-33	1	
④	ラベルコーション	4D9-2118K-01	1	③貼付用
⑤	ラベルコーション	1RC-2415E-01	1	③貼付用
⑥	ダブルシートASSY		1	
⑦	サイドカバー1 ASSY		1	左用
⑦-1	サイドカバー1		1	
⑦-2	ブラケット1		1	左用
⑦-3	カラー		1	D15 × d8.2 × H13.5
⑦-4	カラー		2	D11 × d6.2 × H4.0
⑦-5	クッションラバー		1	W20 × H25 × L120
⑦-6	ボタンヘッドボルト		1	M8 × 50mm
⑦-7	フランジUナット		1	M8
⑦-8	ウェルナット		2	
⑦-9	樹脂ワッシャー		2	M5 PC
⑦-10	フランジボタンキャップボルト		2	M5 × 20mm
⑧	サイドカバー2 ASSY		1	右用
⑧-1	サイドカバー2		1	
⑧-2	ブラケット1		1	右用
⑧-3	カラー		1	D15 × d8.2 × H13.5
⑧-4	カラー		2	D11 × d6.2 × H4.0
⑧-5	クッションラバー		1	W20 × H25 × L120
⑧-6	ボタンヘッドボルト		1	M8 × 50mm
⑧-7	フランジUナット		1	M8
⑧-8	ウェルナット		2	
⑧-9	樹脂ワッシャー		2	M5 PC
⑧-10	フランジボタンキャップボルト		2	M5 × 20mm
⑨	ボタンヘッドボルト	92017-06025	4	M6 × 25mm

⚠ 警告

平坦な場所で車両が倒れないように固定してから作業を始めてください。

要 点

- キット以外の部品は、スタンダード車の部品を使用します。
- 取り外した部品で使用しない部品は、スタンダードに戻すときに必要となりますので大切に保管してください。

1. 取付・取外方法につきましては、サービスマニュアルを参照してください。📖

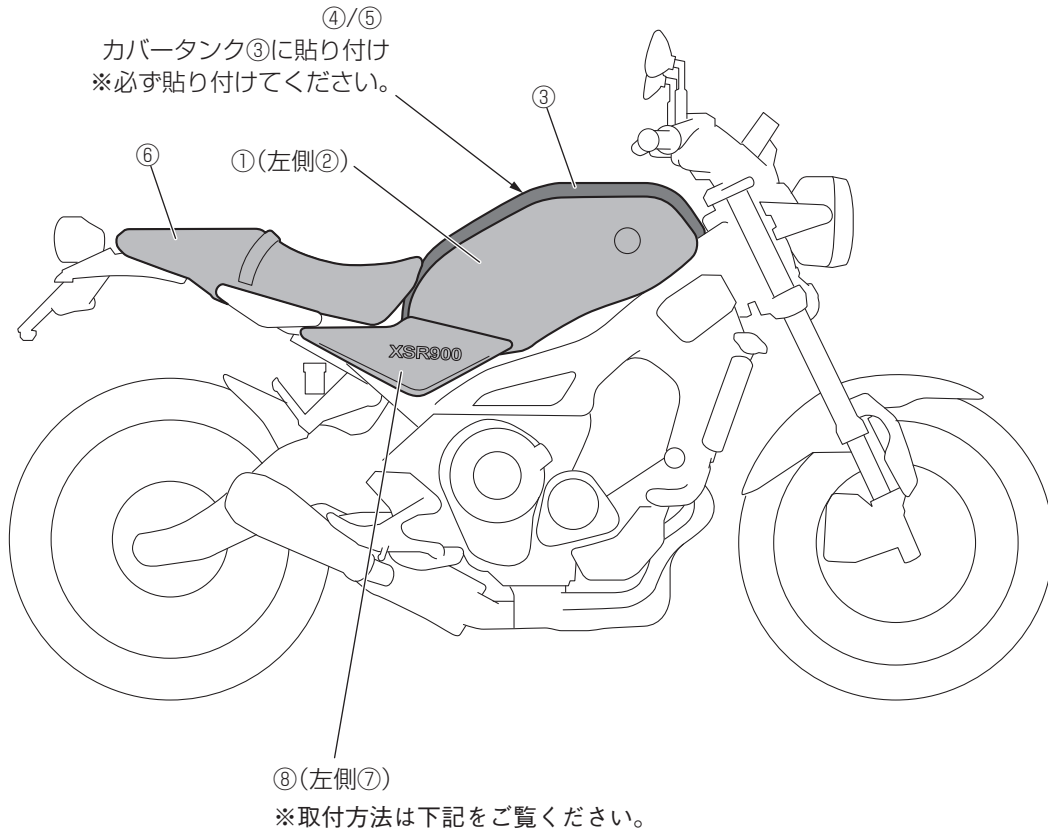

■ サイドカバー1 ASSY⑦とサイドカバー2 ASSY⑧の取付方法

1. クッションラバー⑦-5/⑧-5をブラケット1⑦-2とブラケット2⑧-2に貼り付けます。R尻から25mmの位置に貼り付けます。

要 点

クッションラバー⑦-5/⑧-5を貼り付ける前に、薄めた中性洗剤などで貼り付け面の汚れや油脂類をとふき取ってください。

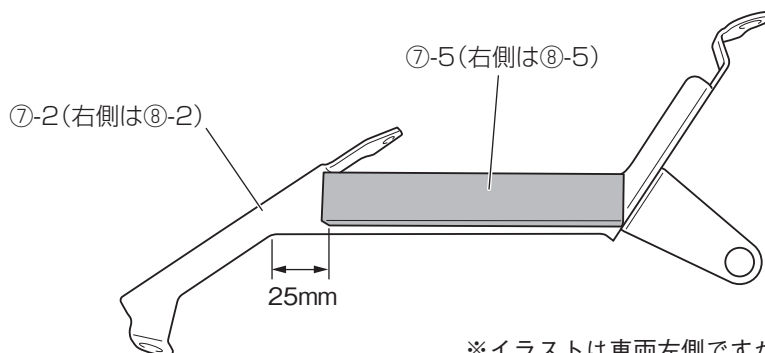

※イラストは車両左側ですが、右側も同様に貼り付けます。

2. ブラケットタンクフィッティング取付ボルトを外します。📖

要 点

ブラケットフェューエルタンクのボルトフランジ (M8×120mm) を外して、フェューエルタンクを持ち上げると作業しやすくなります。外した場合、P3の取付方法5のサイドカバー1 ASSY⑦-1とサイドカバー2 ASSY⑧-1を取り付ける前にボルトフランジを締め付けてください。(16Nm/1.6kgf・m)

3. ブラケット1⑦-2とブラケット2⑧-2を下記のように車両に取り付けます。

◇締め付け順

ボルトボタンヘッド⑨ 仮止め → ボルトボタンヘッド⑦-6/⑧-6 本締め → ボルトボタンヘッド⑨ 本締め

→ フランジUナット⑦-7/⑧-7 本締め

ブラケットタンクフィッティング

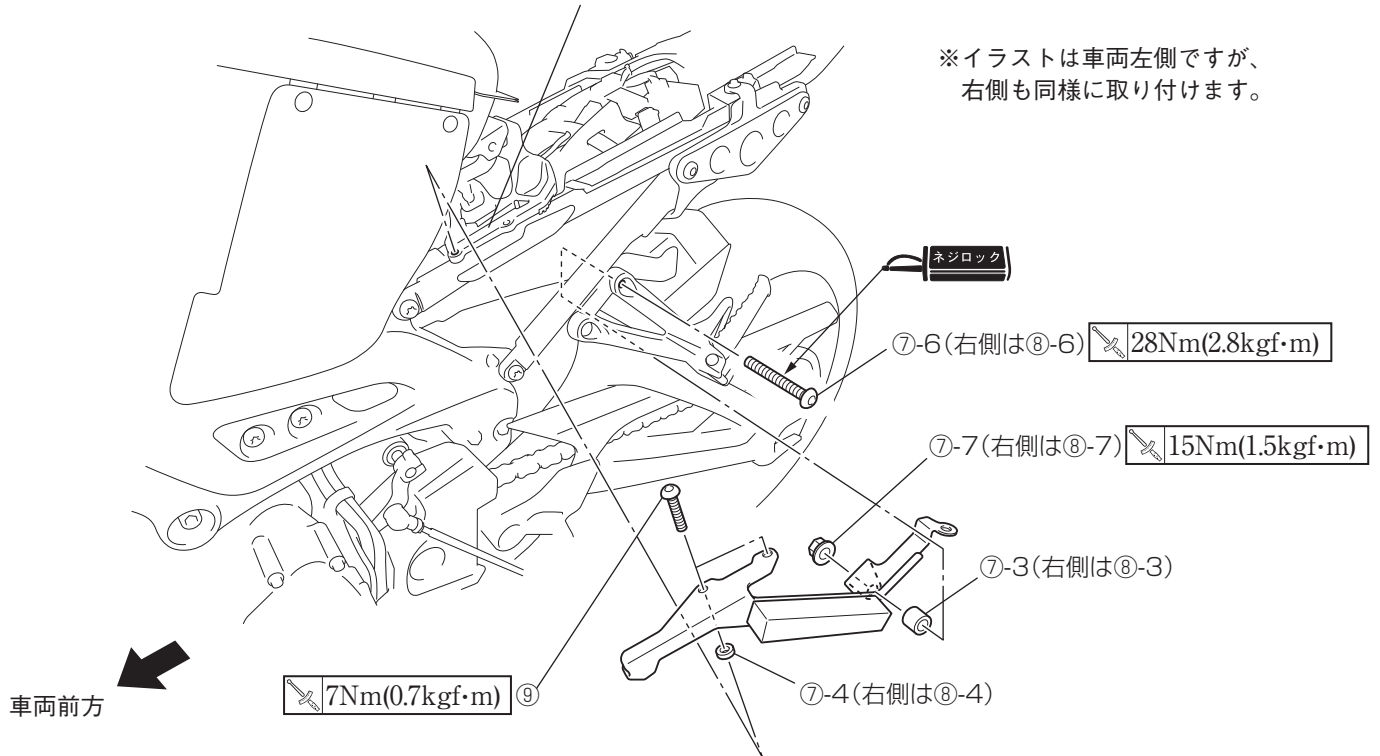

4. ウェルナット⑦-8/⑧-8をブラケット1⑦-2とブラケット2⑧-2の孔にはめ込みます。

5. サイドカバー1⑦-1とサイドカバー2⑧-1をブラケット1⑦-2とブラケット2⑧-2に、樹脂ワッシャー⑦-9/⑧-9とフランジボタンキャップボルト⑦-10/⑧-10で取り付けます。

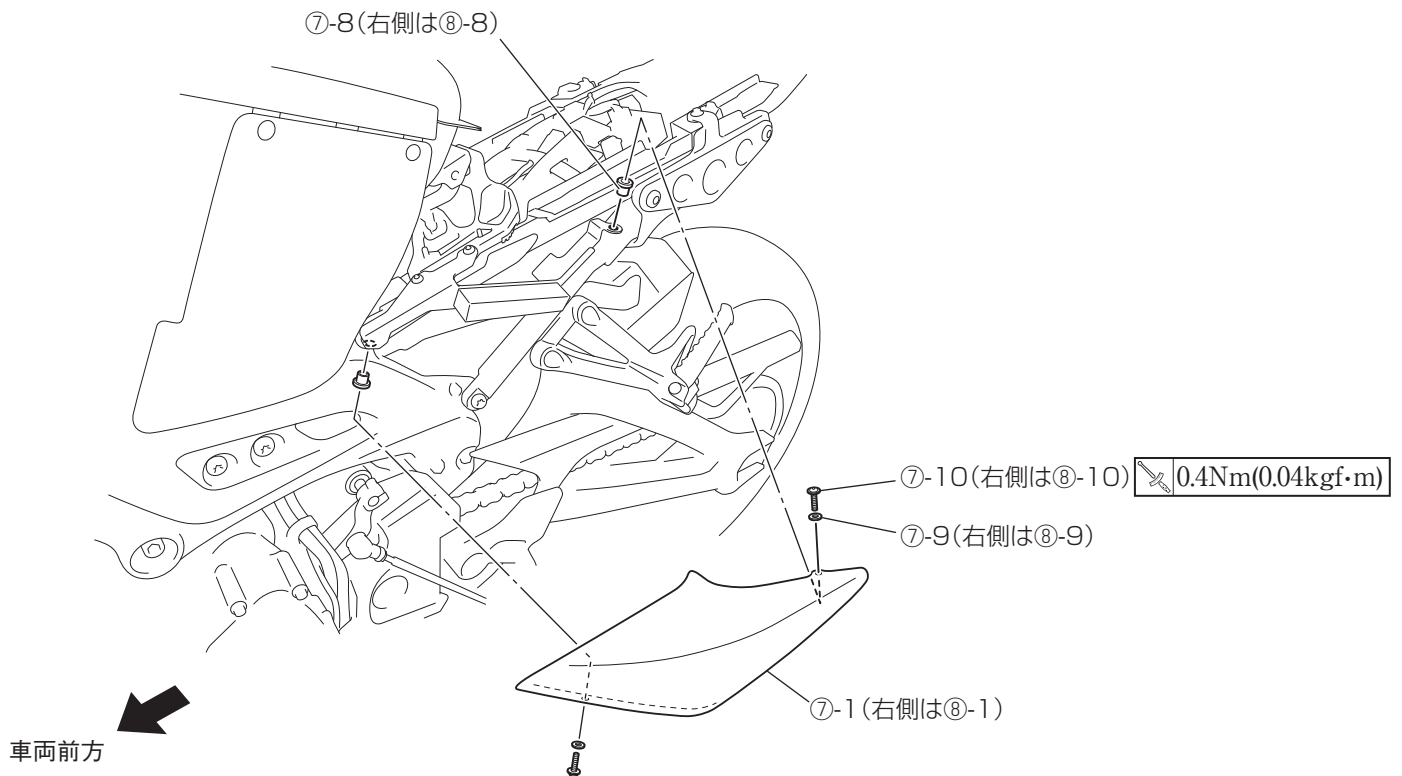

取扱上のご注意

サイドカバーを装着すると、停車時の足付性が変化します。慣れるまでは注意してください。

●商品に関するお問い合わせ

株式会社ワイズギア **0570-050814** ゴーズ

オープン特約 月曜～金曜(祝日、弊社所定の休日を除く)
9:30～12:00 13:00～17:00

○一般の固定電話の場合、全国一律市内通話料でご利用いただけます。
○IP電話や電話機の設定によってはご利用いただけません。
○音声アナウンスに沿って担当部署をお選びください。

〒437-0061 静岡県袋井市久能3001-8 FAX. 0538-31-2101