

 YAMAHA	ライセンスプレートホルダー 取付・取扱説明書	適応機種 XP530(TMAX) BX3/BC3
---	-----------------------------------	---

はじめに

工数：0.7h

❑お客様へ

お買い上げ誠にありがとうございます。

本書には商品の正しい取付方法と注意事項について説明してあります。商品を正しくお使いいただくために、ご使用前に必ず本書をよくお読みいただき、ご不明な点は販売店にお問い合わせください。

本製品は、オートバイに関する整備上の一般的な知識および技能を有する方（販売店、整備業者）が取り付けることを前提としております。それ以外の方が取り付けを行うと知識不足、技能不足のため、トラブル、機械破損などの原因となることがありますので、販売店に取り付けを依頼してください。本書は、車両の取扱説明書および本品の取り付けに際して取り外した部品と一緒に保管してください。車両を譲られるときは、この説明書もお渡しください。

❑販売店様へ

本製品の商品説明および取扱上の注意点を、お客様に充分ご説明いただくようお願い申し上げます。

本書および本品の取り付けに際して取り外した部品は、必ずお客様にお渡しください。

本書では正しい取り付け、取り扱いに関する事項を下記のシンボルマークで表示しています。

⚠ 警告 取扱いを誤った場合、死亡または重傷及び傷害に至る可能性が想定される場合を示してあります。

要 点 正しい取扱方法や、作業上のポイントを示してあります。



ヤマハサービスマニュアルを参照してください。

構 成 部 品

No.	品 名	部 品 番 号	数 量	備 考
①	センターブラケット		1	
②	アッパーブラケット		1	
③	プレート		1	
④	フラッシャーブラケットL		1	
⑤	フラッシャーブラケットR		1	
⑥	フラッシャーブラケットL		1	使用しません
⑦	フラッシャーブラケットR		1	
⑧	ライセンスライトカバー		1	
⑨	ジョイント		1	
⑩	口アブラケット		1	
⑪	ライセンスライト		1	
⑫	ナット		2	
⑬	カラー1		2	D10 × d4.5 × t4mm
⑭	カラー2		4	D16 × d6.5 × t8mm
⑮	フラッシャー用ダンパ		2	
⑯	ダンパ		3	D18 × d6 × t1.5mm 1個は使用しません
⑰	ダンパ		1	
⑱	Oリング		4	D5.5 × d1.5
⑲	皿小ねじ		6	M5 × 12mm
⑳	ナット		6	M5
㉑	ナット		2	M6
㉒	ボタンヘッドボルト		4	M6 × 16mm
㉓	ボルト		4	M6 × 25mm

部品番号欄が空欄のものは、補修部品の設定はありません。

取 付 方 法

⚠ 警 告

バッテリーの⊖端子を外してから作業を行ってください。

1. スタンダード車のアシストグリップL・R、カバー、サイド3、カバー、トップ、カバー、サイド1、ライセンスホルダーを取り外します。☐

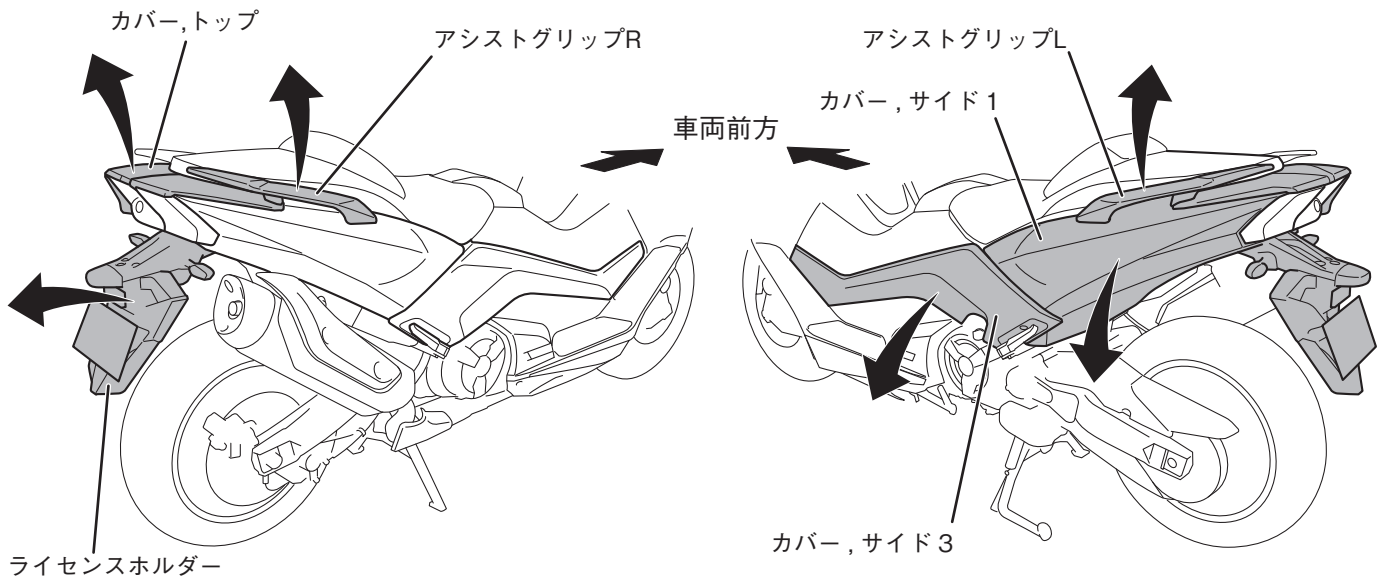

2. ライセンスホルダーからリフレクターとフラッシャーを取り外します。取り外したリフレクターとフラッシャーは、後の手順でキット部品に取り付けます。

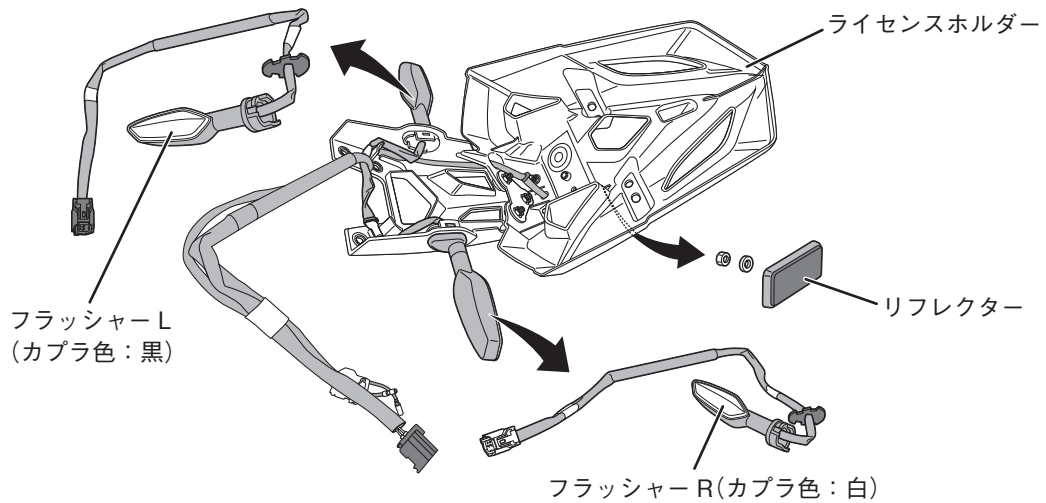

3. 下図を参考にして、センターブラケット①にライセンスライト⑪、ライセンスライトカバー⑧、プレート③を取り付けます。

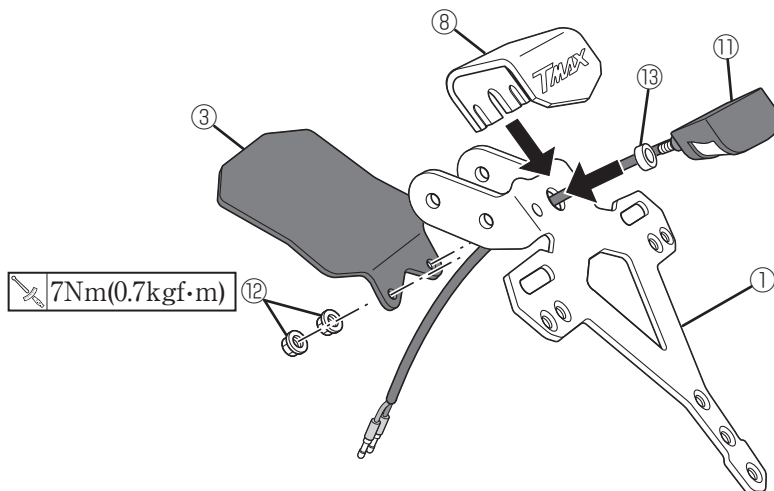

4. ジョイント⑨をセンターブラケット①に仮組みします。
5. ロアブラケット⑩をセンターブラケット①に取り付けます

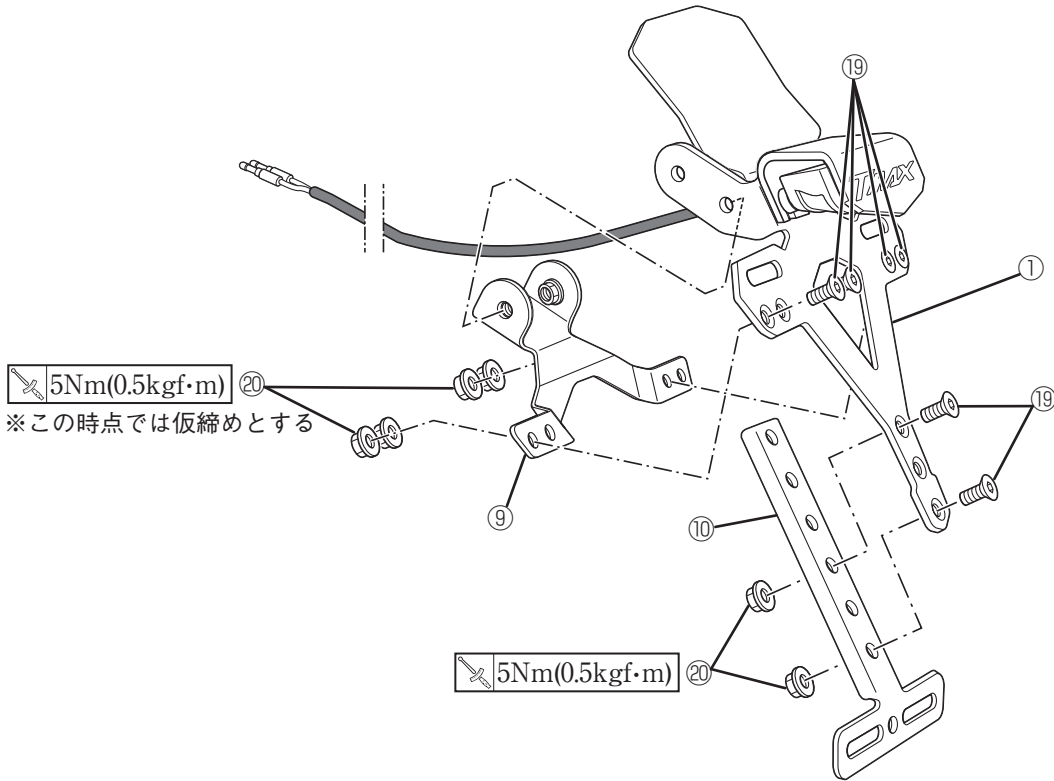

6. アッパーブラケット②、フラッシャーブラケットL④・R⑤、フラッシャーをセンターブラケット①に取り付けます。
7. 仮締めしていたナット②③を規定のトルクで締め付けます。5Nm (0.5kgf·m)
8. リフレクターをロアブラケット⑩に、ナンバープレートとダンパ①⑦をセンターブラケット①に取り付けます。
9. カラー②④、Oリング⑧、ボルト⑨をアッパーブラケット②に仮組みします。

※フラッシャーRも左側と同様に取り付けます。

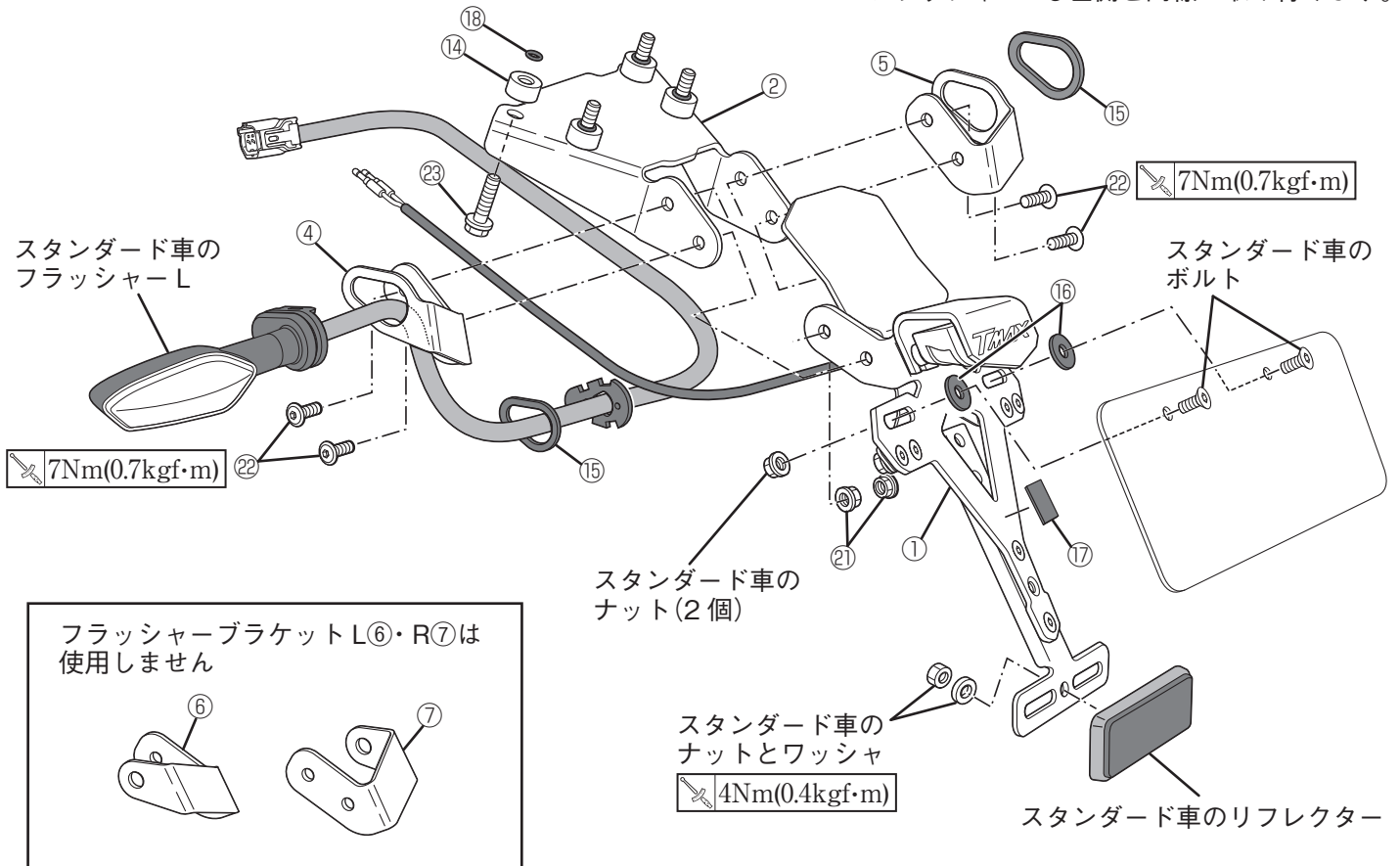

10.フラッシャーとライセンスライトの配線を車両内に通し、組み上げたライセンスホルダーを車両に取り付けます。

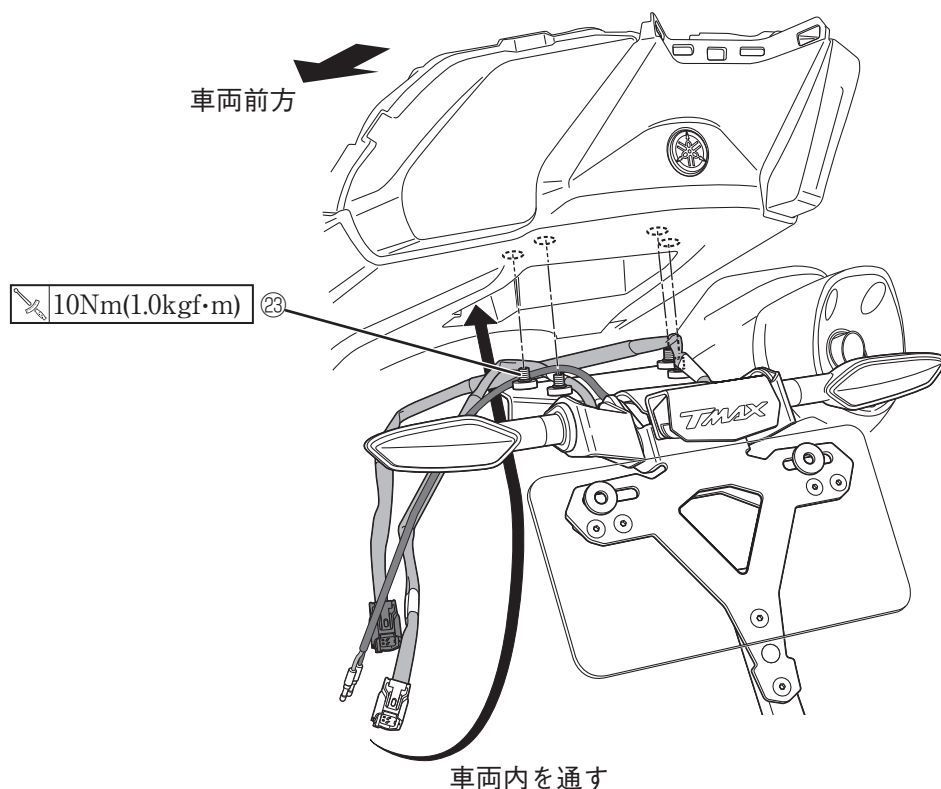

11.フラッシャーカプラとライセンスライトのギボシ端子を車両の電源カプラとギボシ端子に接続します。
12.各配線をスタンダード車のクランプで固定します。

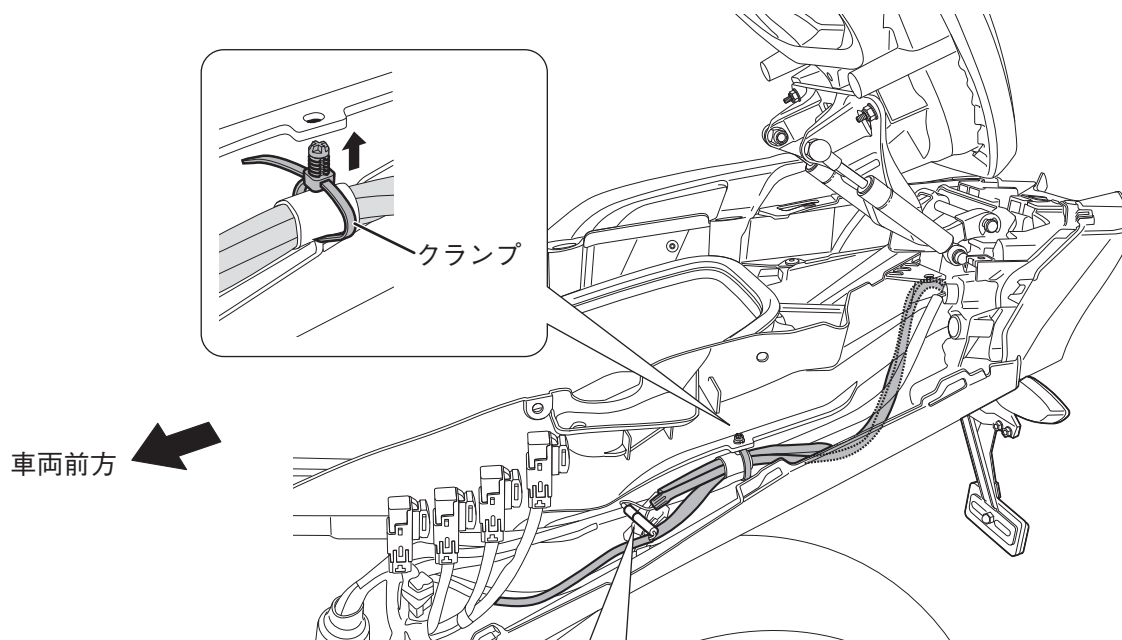

車両側		フラッシャー R	<p>要 点</p> <p>車両側ギボシとライセンスライト側ギボシのはめ合いが緩い場合は、車両側のギボシ径を小さくして抜けないようにしてください。</p>
		フラッシャー L	
	配線色:青	配線色:黄	
	配線色:黒	配線色:黒	
		ライセンスライト	

13.取り外したスタンダード車のカバー,トップ、カバー,サイド1、カバー,サイド3、アシストグリップL・Rを車両に取り付けます。

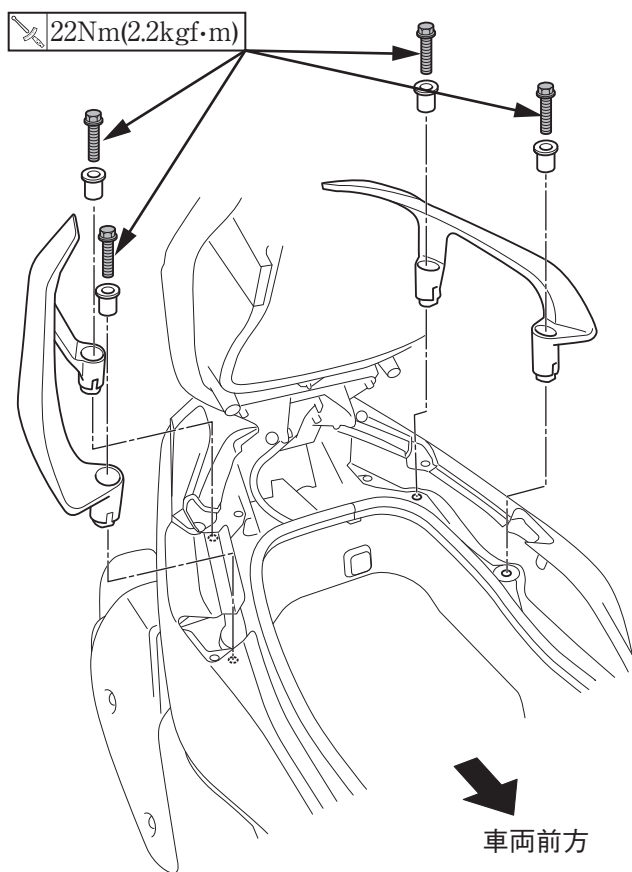

取扱上のご注意

- 乗車前に各部に緩み、ガタがないことを確認してください。
- ライセンスプレートホルダーの清掃は、中性洗剤を使用し、柔らかい布かスポンジで水洗いします。洗車後は、柔らかい布などで水分をよくふき取ってください。

●商品に関するお問い合わせ

株式会社ワイズギア



0570-050814

オープン時間 月曜～金曜(祝日、弊社所定の休日を除く)

9:30～12:00 13:00～17:00

○一般の固定電話の場合、全国一律市内通話料でご利用いただけます。

○IP電話や電話機の設定によってはご利用いただけません。

〒432-8058 静岡県浜松市南区新橋町1103番地 FAX.053-443-2187