

**YAMAHA****ワイヤーリード2 YZF-R25
取付説明書****適応機種
YZF-R25
(2019年モデル～)****はじめに****お客様へ**

お買い上げ誠にありがとうございます。

本書には商品の正しい取付方法と注意事項について説明してあります。商品を正しくお使いいただくために、ご使用前に必ず本書をよくお読みいただき、ご不明な点は販売店にお問い合わせください。

本製品は、オートバイに関する整備上の一般的な知識および技能を有する方（販売店、整備業者）が取り付けることを前提としております。それ以外の方が取り付けを行うと知識不足、技能不足のため、トラブル、機械破損などの原因となることがありますので、販売店に取り付けを依頼してください。本書は、車両の取扱説明書および本品の取り付けに際して取り外した部品と一緒に保管してください。車両を譲られるときは、この説明書もお渡しください。

販売店様へ

本製品の商品説明および取扱上の注意点を、お客様に充分ご説明いただくようお願い申し上げます。

本書および本品の取り付けに際して取り外した部品は、必ずお客様にお渡しください。

本書では正しい取り付け、取り扱いに関する事項を下記のシンボルマークで表示しています。

注意 取扱いを誤った場合、物的損害の発生が想定される場合を示してあります。



ヤマハサービスマニュアルを参照してください。

構成部品

No.	品名	部品番号	数量	備考
①	ワイヤーリード		1	ミニブレードヒューズ5A (5JJ-82151-90) 付き

部品番号欄が空欄のものは、補修部品の設定はありません。

取付方法**●電源を供給する部品の取付・取扱説明書を参照して、ワイヤーリードを取り付ける前まで作業してください。**

1. 車両のフラッシャーリレーを探します。必要に応じて車両部品を取り外します。📖
2. 下記イラストを参考に、ワイヤーリード①を接続します。

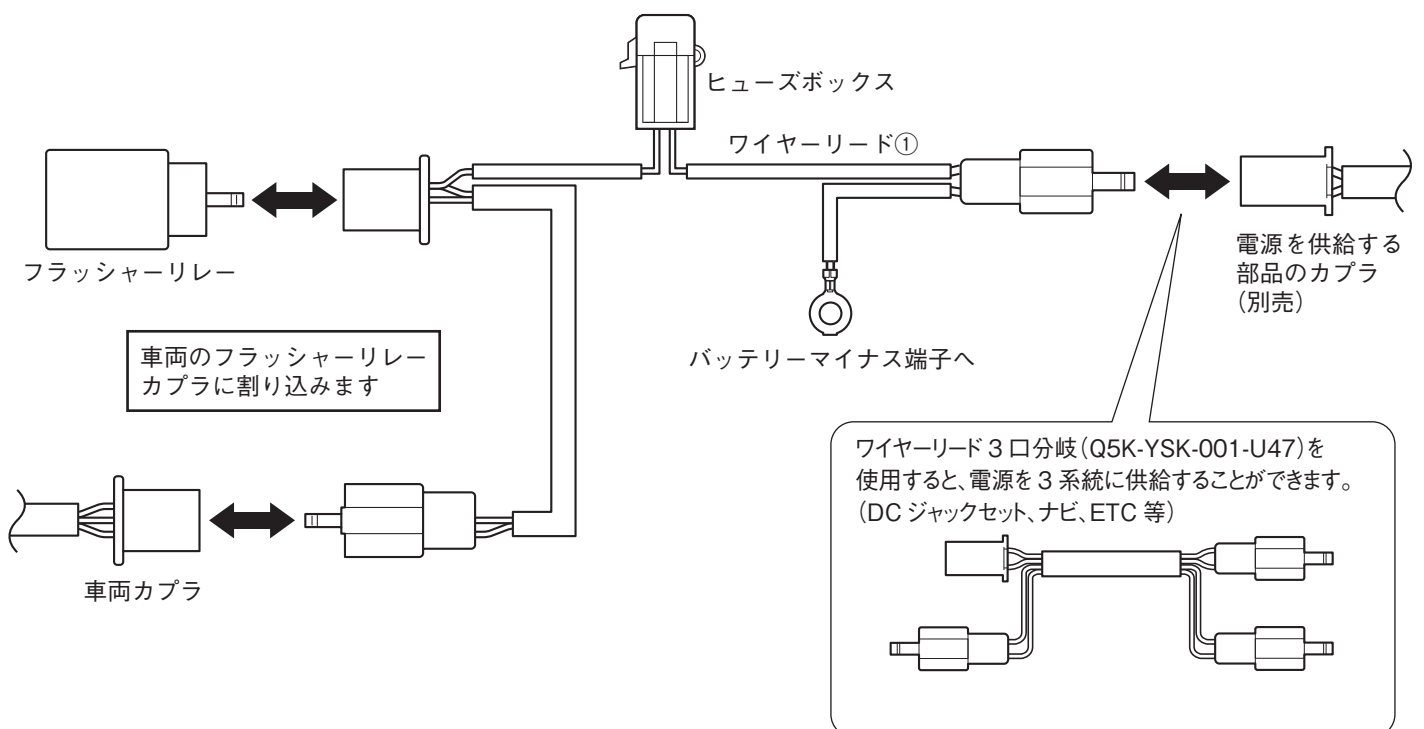

注意

- ワイヤリード①を切るなどの加工をして銅線が出ている場合は、必ず絶縁してください。ショートを起こす恐れがあります。
- ワイヤリード①のヒューズボックスは、㊸部が下記の角度になるように固定してください。
 - ヒューズボックス → 地面より垂直か 90° 以内上記以上の角度で固定するとヒューズボックス内に水が貯まり、漏電を起こし、破損する恐れがあります。

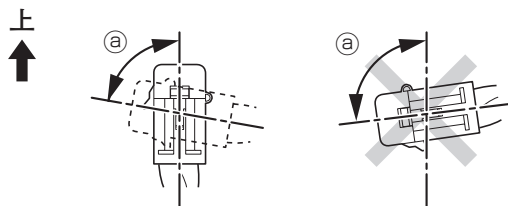

3. 取り外した車両部品を取り付けます。🔒

■ 車両別フラッシャーリレーの情報

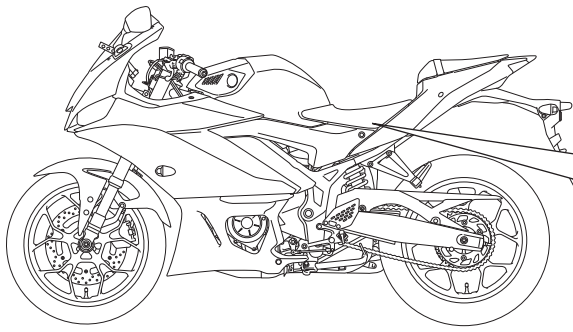
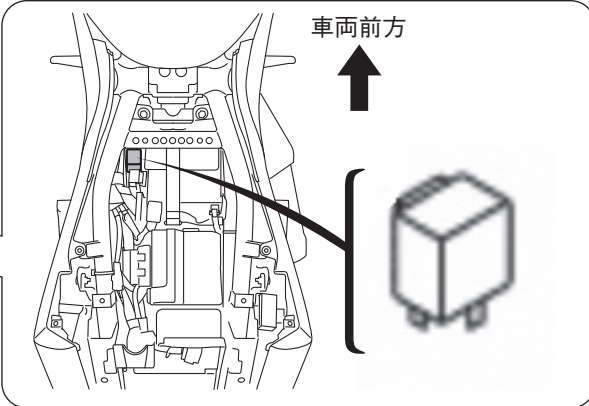
YZF-R25/R25A ('19~)	
	
リレー位置：バッテリー横の前側	最大定格負荷：5A

注意

最大定格負荷以上の電装品を接続しないでください。ヒューズが切れたり、バッテリーが十分に充電されずエンジンを再始動できなくなる恐れがあります。また、電装品を装着すると、スタンダード車よりバッテリーがあがりやすくなるため、定期的なバッテリーのメンテナンスをおすすめします。

●商品に関するお問い合わせ

株式会社ワズギア



0570-050814

オープン時間 月曜～金曜（祝日、弊社所定の休日を除く）

9:30～12:00 13:00～17:00

○一般の固定電話の場合、全国一律市内通話料でご利用いただけます。

○IP電話や電話機の設定によってはご利用いただけません。

〒437-0061 静岡県袋井市久能3001-8 FAX. 0538-31-2103