 <b>YAMAHA</b>	<b>エンジンガード 取付・取扱説明書</b>	<b>適応機種 XTZ690</b>
---	-----------------------------	------------------------

はじめに

工数：0.4h

❑お客様へ

お買い上げ誠にありがとうございます。

本書には商品の正しい取付方法と注意事項について説明してあります。商品を正しくお使いいただくために、ご使用前に必ず本書をよくお読みいただき、ご不明な点は販売店にお問い合わせください。

本製品は、オートバイに関する整備上の一般的な知識および技能を有する方（販売店、整備業者）が取り付けることを前提としております。それ以外の方が取り付けを行うと知識不足、技能不足のため、トラブル、機械破損などの原因となることがありますので、販売店に取り付けを依頼してください。本書は、お車の取扱説明書および本品の取付に際して取り外した部品と一緒に保管してください。お車を譲られるときは、この説明書もお渡しください。

❑販売店様へ

本製品の商品説明および取り扱い上の注意点を、お客様に充分ご説明いただくようお願い申し上げます。

本書および本品の取付に際して取り外した部品は、必ずお客様にお渡しください。

本書では正しい取り付け、取り扱いに関する事項を下記のシンボルマークで表示しています。

**注意** 取扱いを誤った場合、物的損害の発生が想定される場合を示してあります。

**要点** 正しい取扱方法や、作業上のポイントを示してあります。

### 構 成 部 品

No.	品 名	部 品 番 号	数 量	備 考
①	ガードセンター		1	
②	グロメット		1	
③	カラー		1	
④	ソケットヘッドボルト		1	M6 × 40mm
⑤	スペーサー1		1	φ10.5 × φ6.5 × L11.5mm
⑥	ワッシャ1		2	φ16 × φ6.3 × L1.5mm
⑦	セルフロックナット		1	M6 × 40mm
⑧	スペーサー2		1	φ16 × φ10.5 × L56mm
⑨	ガードL		1	
⑩	ガードR		1	
⑪	フランジボルト		2	M8 × 22mm
⑫	ワッシャ2		1	M10
⑬	ボルト		1	M10 × 130mm
⑭	フランジナット		1	M10

部品番号欄が空欄のものは、補修部品の設定はありません。

### 要 点

キット以外の部品は、スタンダード車の部品を再使用します。

## 取 付 方 法

1. ガードセンター①にグロメット②、カラー③、ワッシャ⑥、ソケットヘッドボルト④を仮組みします。

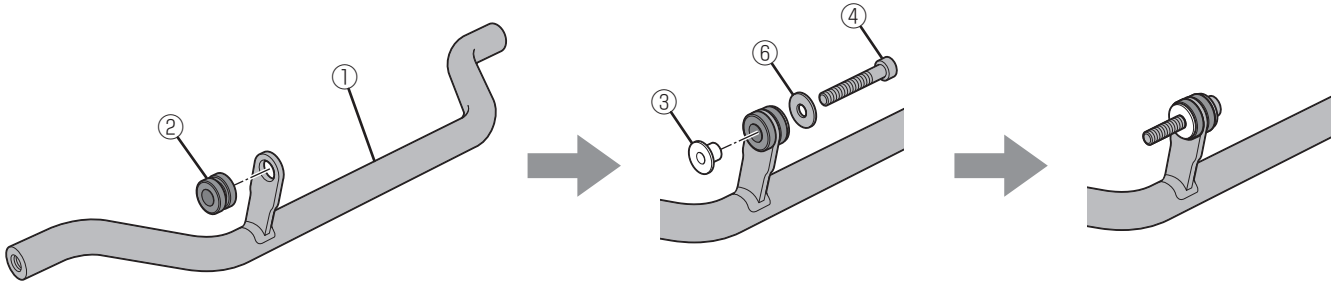

2. 車両内部にある孔にスペーサー⑤を入れ、取付方法1で仮組みした部品のソケットヘッドボルト④を差し込みます。  
3. ワッシャ⑥とセルフロックナット⑦で仮止めします。

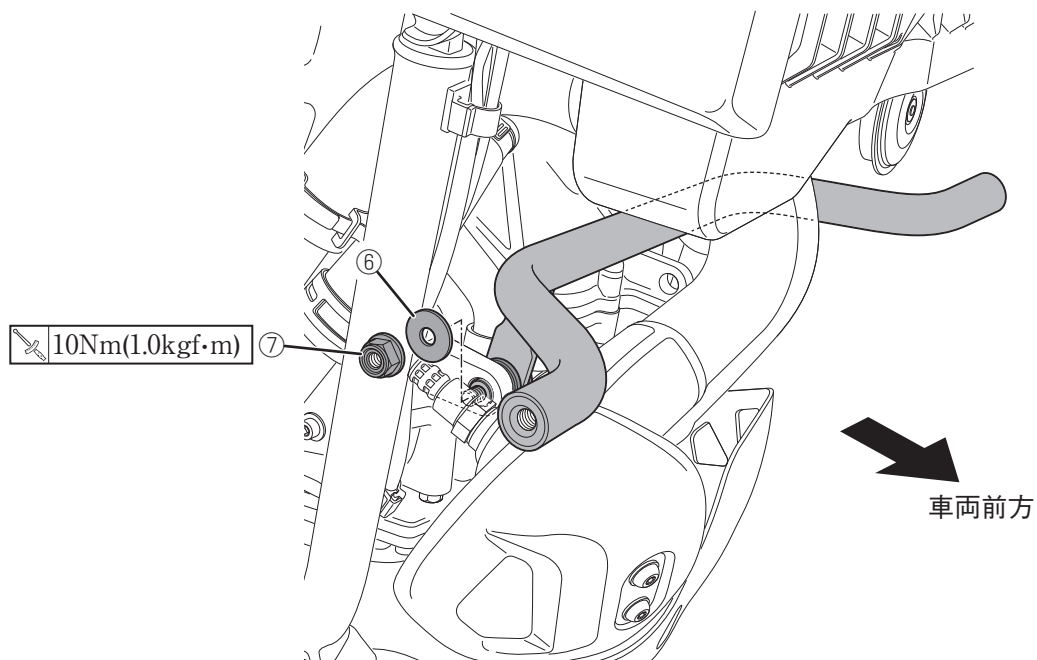
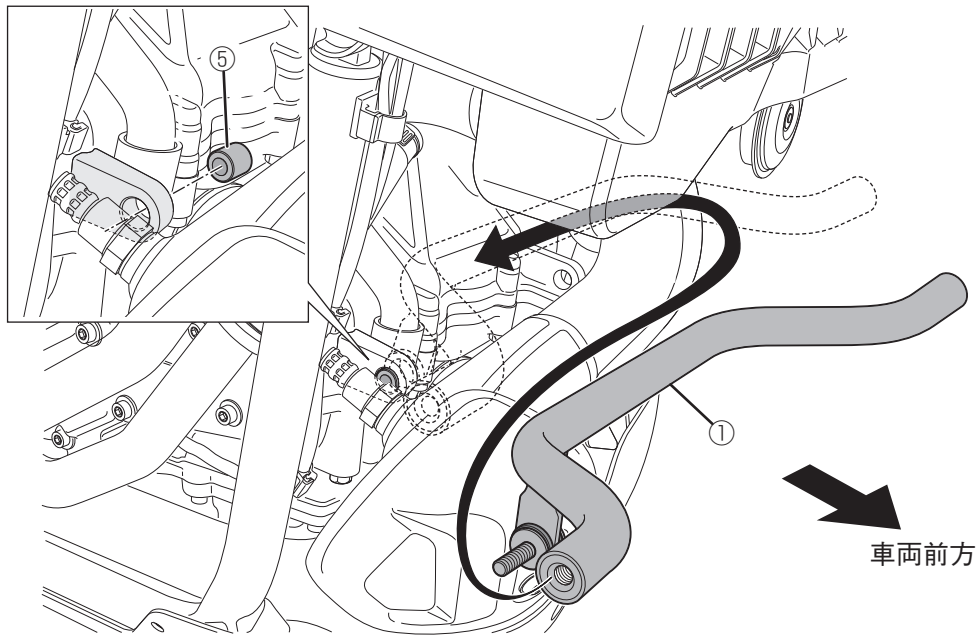

4. スペーサー2⑧を下図の位置に差し込みます。

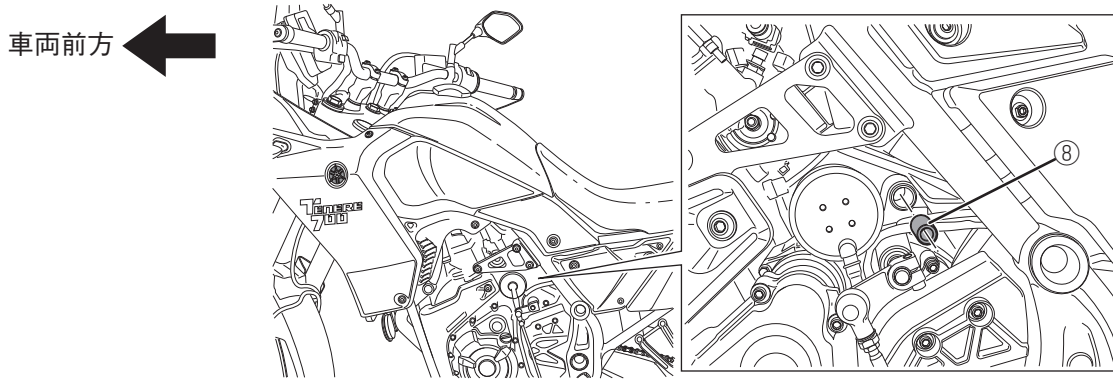

5. 下図を参考に、ガードL⑨・R⑩をフランジボルト⑪、ワッシャ2⑫、ボルト⑬、フランジナット⑭で車両に取り付けます。

6. 仮止めしていたセルフロックナット⑦を規定のトルク値で締め付けます。

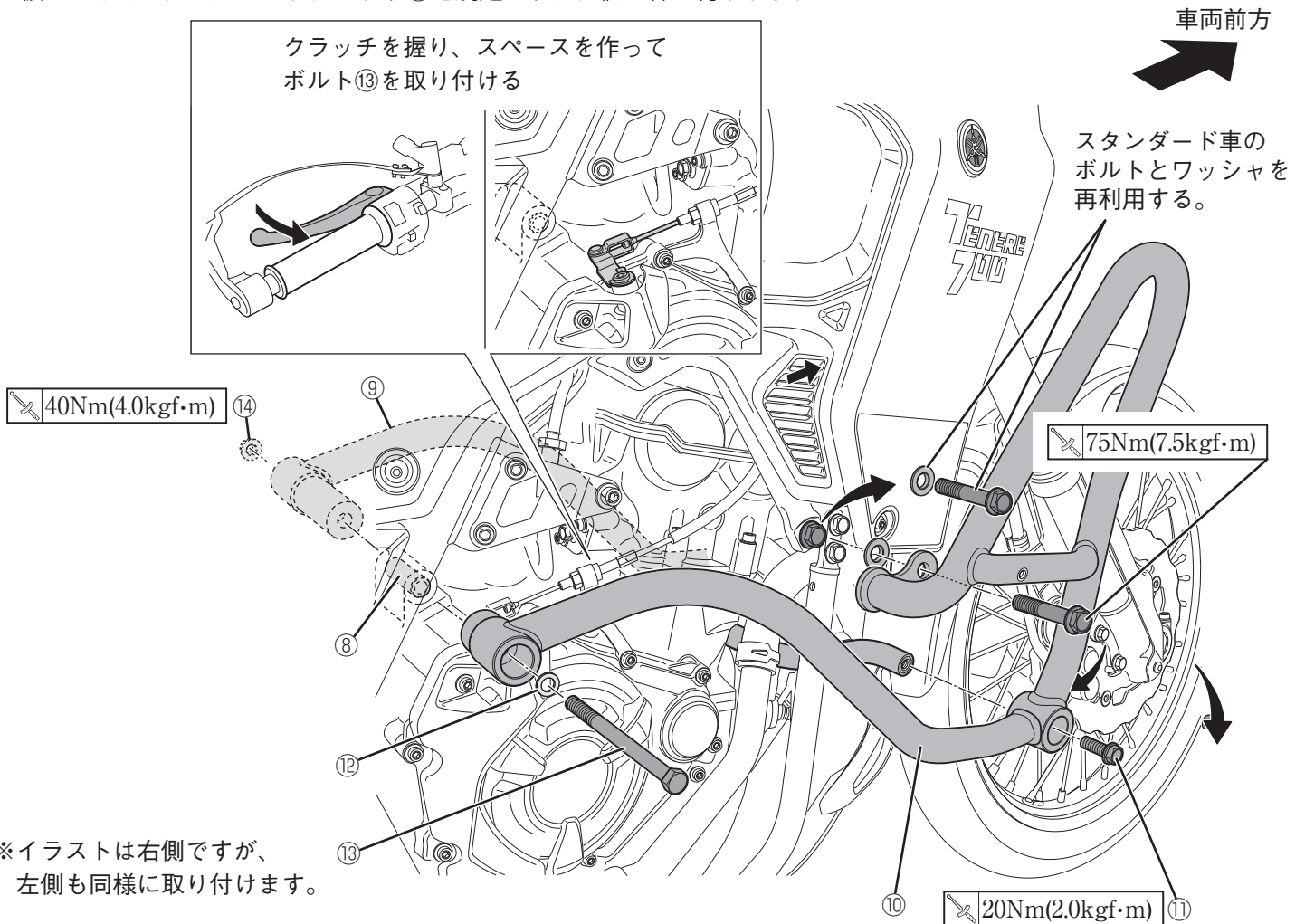

※イラストは右側ですが、左側も同様に取り付けます。

### 取扱上のご注意

#### 注意

- 一度強い衝撃を受けたエンジンガードは、破損や変形している可能性があり、本来の機能を発揮できない恐れがあります。
- エンジンガードは衝突や転倒から乗員を保護するものではありません。
- 乗車前に各部に緩み、ガタがないことを確認してください。
- エンジンガードの清掃は、中性洗剤を使用し、柔らかい布かスポンジで水洗いします。洗車後は、柔らかい布などで水分をよくふき取ってください。

●商品に関するお問い合わせ

株式会社ワズギア **0570-050814** ゴーズワズ  
オープン時間 月曜～金曜(祝日、弊社所定の休日を除く)  
 9:30～12:00 13:00～17:00  
○一般の固定電話の場合、全国一律市内通話料でご利用いただけます。  
 ◎IP電話や電話機の設定によってはご利用いただけません。

〒437-0061 静岡県袋井市久能3001-8 FAX. 0538-31-2104