

 YAMAHA	ライセンスプレートホルダー XP560 取付・取扱説明書	適応機種 XP560(TMAY)B3T / B7M
---	---	--------------------------------------

はじめに

工数：1.0h

❑お客様へ

お買い上げ誠にありがとうございます。

本書には商品の正しい取付方法と注意事項について説明してあります。商品を正しくお使いいただくために、ご使用前に必ず本書をよくお読みいただき、ご不明な点は販売店にお問い合わせください。

本製品は、オートバイに関する整備上の一般的な知識および技能を有する方（販売店、整備業者）が取り付けることを前提としております。それ以外の方が取り付けを行うと知識不足、技能不足のため、トラブル、機械破損などの原因となることがありますので、販売店に取り付けを依頼してください。本書は、お車の取扱説明書および本品の取付に際して取り外した部品と一緒に保管してください。お車を譲られるときは、この説明書もお渡しください。

❑販売店様へ

本製品の商品説明および取り扱い上の注意点を、お客様に充分ご説明いただくようお願い申し上げます。

本書および本品の取付に際して取り外した部品は、必ずお客様にお渡しください。

本書では正しい取り付け、取り扱いに関する事項を下記のシンボルマークで表示しています。

注意 取扱いを誤った場合、物的損害の発生が想定される場合を示してあります。

要 点 正しい取扱方法や、作業上のポイントを示してあります。

構 成 部 品

No.	品 名	部 品 番 号	数 量	備 考
①	プレート		1	
②	センターブラケット		1	
③	ライセンスライト		1	
④	ボタンヘッドボルト1		2	M5 × 10mm
⑤	ステーL、R		各1	
⑥	フラッシュャーブラケットL、R		各1	
⑦	ボタンヘッドボルト2		2	M6 × 20mm
⑧	ライセンスステー2		1	使用しません
⑨	リフレクターステー		1	使用しません
⑩	ナット		2	M5
⑪	ダンパ1		1	使用しません
⑫	Oリング		4	φ5 × φ1.5
⑬	スペーサー1		4	φ16 × φ6.5 × 8mm
⑭	ボルトフランジ	95817-06030	4	M6 × 30mm
⑮	フラッシュャーカバーL、R		各1	
⑯	バンド	90465-10098	2	
⑰	リベット		1	
⑱	ダンパ2		4	使用しません
⑲	フラッシュャーブラケットL、R		各1	使用しません
㉑	スペーサー2		2	φ16 × φ6.2 × t5mm
㉒	ダンパ3		1	30 × 23 × t6mm
㉓	リフレクターステー2		1	
㉔	ボルトウィズワッシャー	90119-06177	2	M6 × 20mm(平ワッシャー付)
㉕	ナットセルフロックング	95617-06100	2	M6

部品番号欄が空欄のものは、補修部品の設定はありません。

要 点

- キット以外の部品は、スタンダード車の部品を再使用します。
- 取り外した部品で再使用しない部品は、スタンダードに戻すときに必要となりますので大切に保管してください。

取 付 方 法

取付方法は、同梱のインストールマニュアル (B3T-F16E1-00) を参照して取り付けてください。
変更点のみを以下に記載します。

⚠ 警 告

- 平坦な場所で車両が倒れないように固定してから作業を始めてください。
- バッテリーの⊖端子を外してから作業を行ってください。

インストールマニュアル 5/7ページ

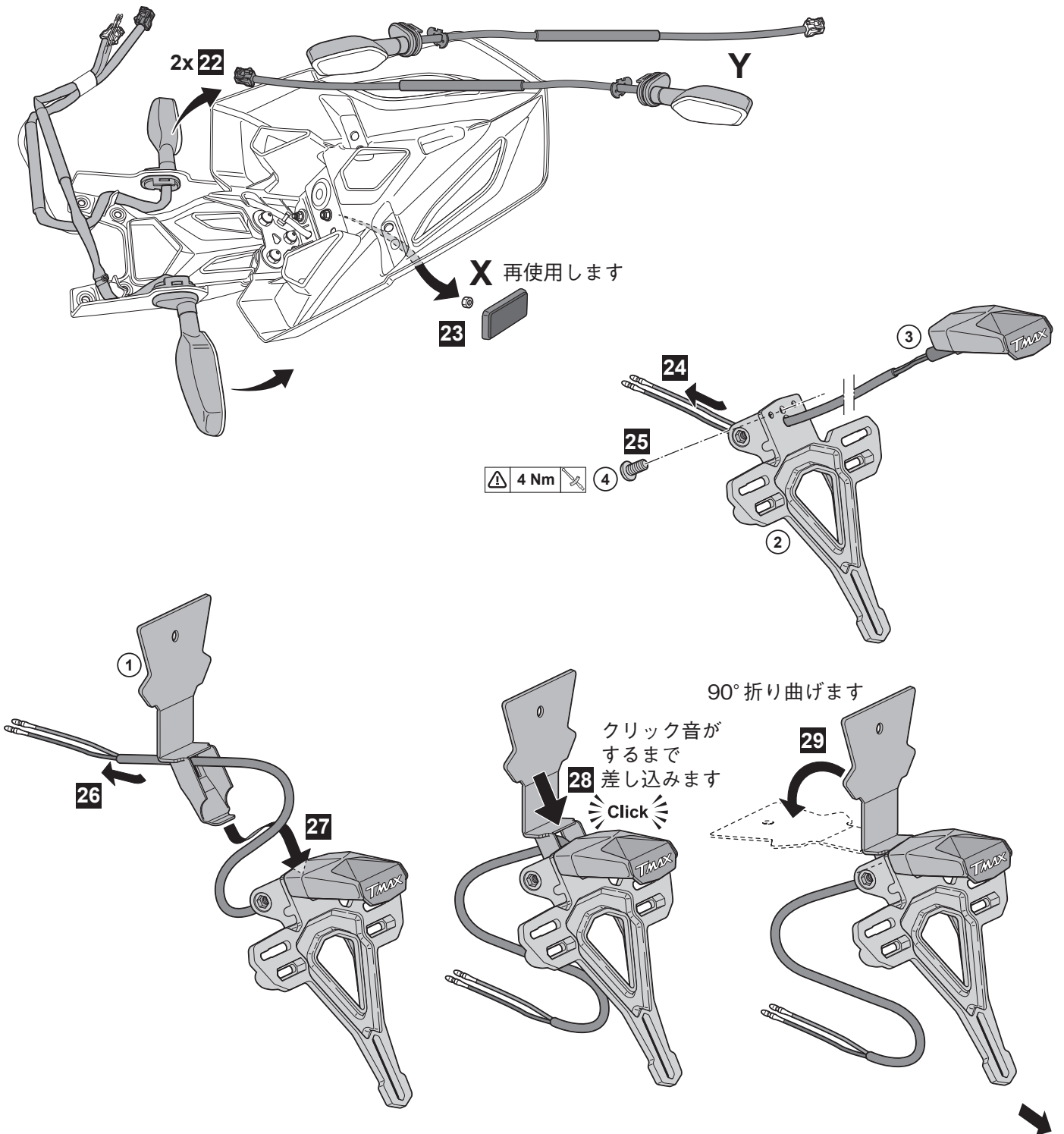

同梱されていません

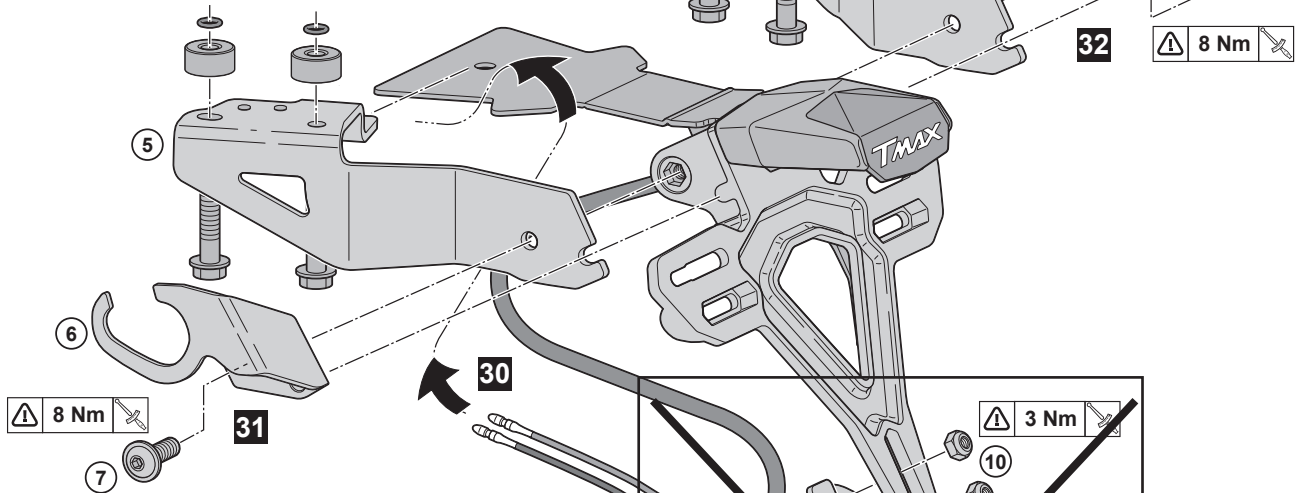
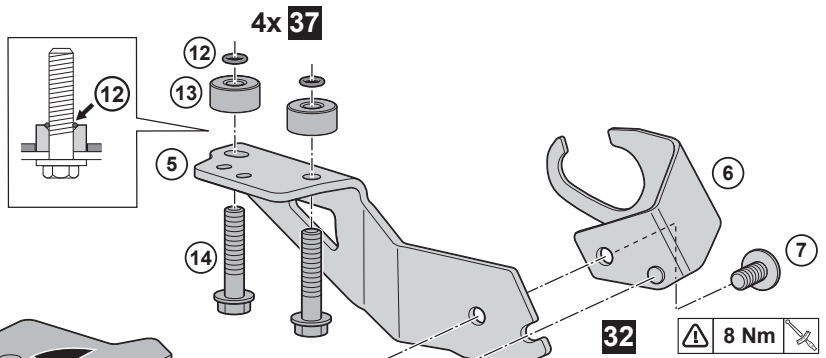
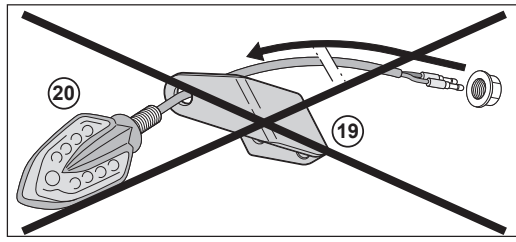

ボルト⑦は仮止めとし、
工程 42 でボルト⑭を締め付けてから
ボルト⑦を締め付けます。

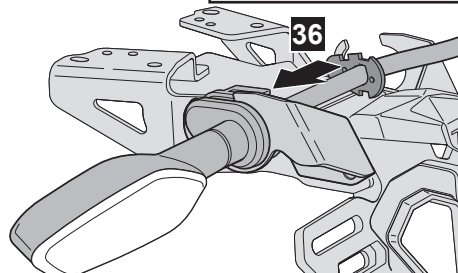
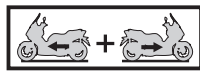
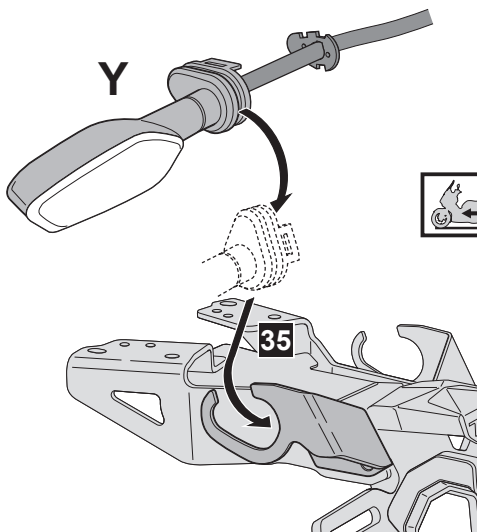

下図を参照して
取り付けます。

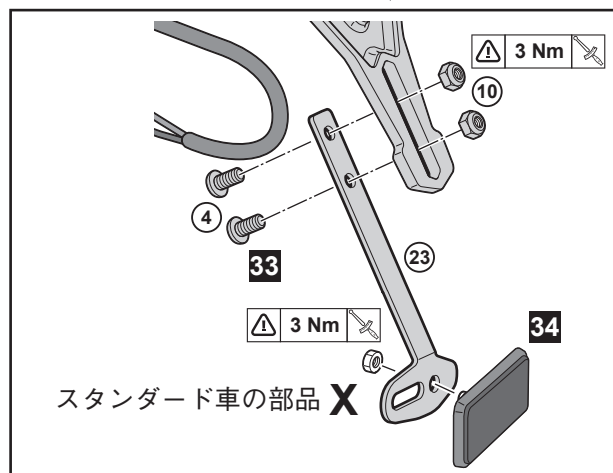

注意

取り付けの際に配線をボルトではさまないように注意してください。

インストールマニュアル 7/7ページ

水抜き孔が下になるように取り付けます。

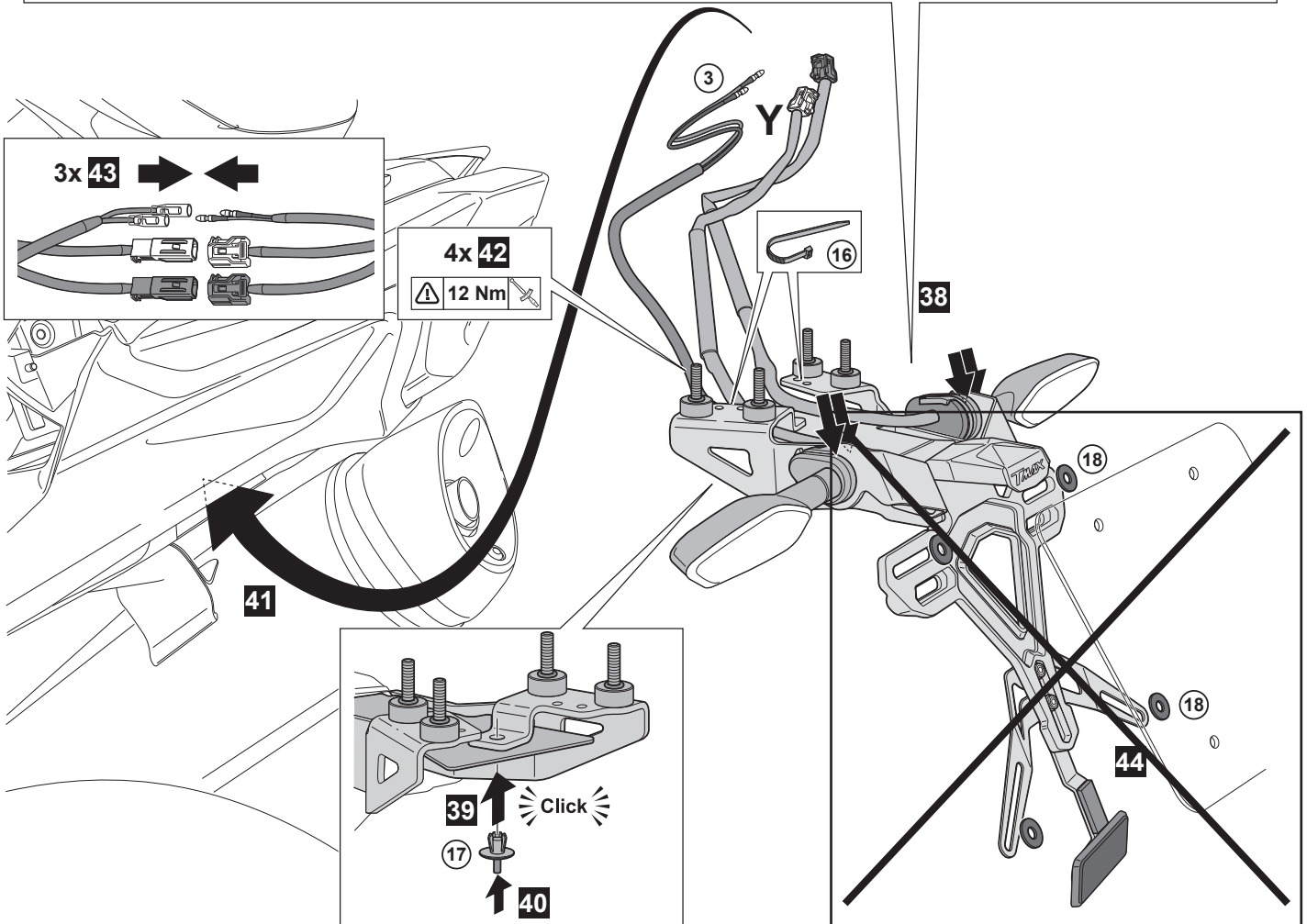
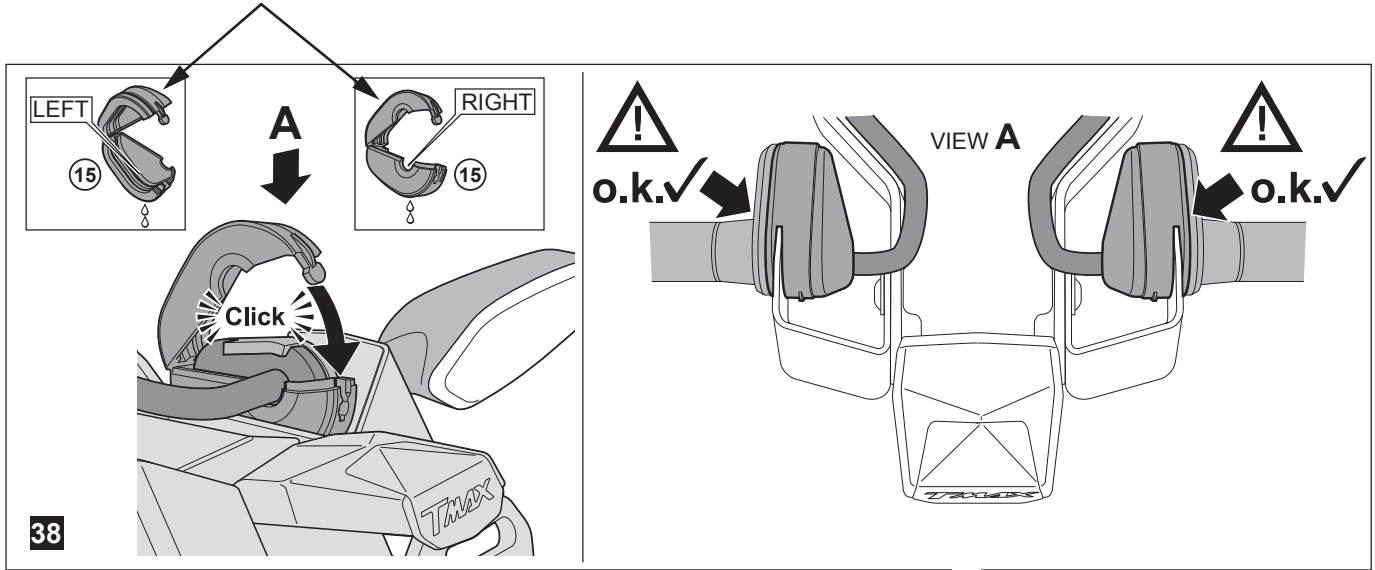

要 点

車両側ギボシとライセンスライト側ギボシのはめ合いが緩い場合は、車両側のギボシ径を小さくして抜けないようにしてください。

次ページ参照

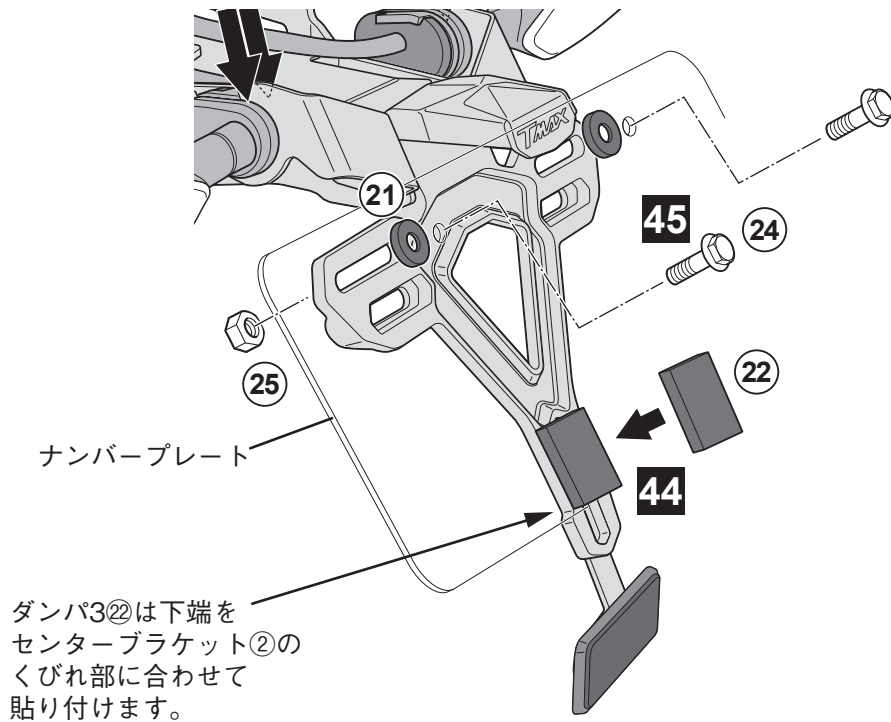

注意

ダンパ3②を貼り付ける前に、貼り付け面を十分に脱脂してください。ダンパ3②が脱落する恐れがあります。

取扱上のご注意

- 乗車前に各部に緩み、ガタがないことを確認してください。
- ライセンスプレートホルダーの清掃は、中性洗剤を使用し、柔らかい布かスポンジで水洗いします。洗車後は、柔らかい布などで水分をよくふき取ってください。

●商品に関するお問い合わせ

株式会社ワイズギア  **0570-050814** オープン時間 月曜～金曜（祝日、弊社所定の休日を除く）
9:30～12:00 13:00～17:00

〒437-0061 静岡県袋井市久能3001-8 FAX. 0538-31-2104