 <b>YAMAHA</b>	<b>リアキャリア 取付・取扱説明書</b>	<b>適応機種</b> CYGNUS GRYPHUS('22～)
---	----------------------------	-------------------------------------

はじめに

工数：0.5h

**❑お客様へ**

お買い上げ誠にありがとうございます。

本書には商品の正しい取付方法と注意事項について説明してあります。商品を正しくお使いいただくために、ご使用前に必ず本書をよくお読みいただき、ご不明な点は販売店にお問い合わせください。

本製品は、オートバイに関する整備上の一般的な知識および技能を有する方（販売店、整備業者）が取り付けることを前提としております。それ以外の方が取り付けを行うと知識不足、技能不足のため、トラブル、機械破損などの原因となることがありますので、販売店に取り付けを依頼してください。本書は、車両の取扱説明書および本品の取り付けに際して取り外した部品と一緒に保管してください。車両を譲られるときは、この説明書もお渡しください。

**❑販売店様へ**

本製品の商品説明および取扱上の注意点を、お客様に充分ご説明いただくようお願い申し上げます。

本書および本品の取り付けに際して取り外した部品は、必ずお客様にお渡しください。

本書では正しい取り付け、取り扱いに関する事項を下記のシンボルマークで表示しています。

**⚠ 警告** 取扱いを誤った場合、死亡または重傷及び傷害に至る可能性が想定される場合を示してあります。

**注意** 取扱いを誤った場合、物的損害の発生が想定される場合を示してあります。

**要 点** 正しい取扱方法や、作業上のポイントを示してあります。



ヤマハサービスマニュアルを参照してください。

### 構 成 部 品

No.	品 名	部 品 番 号	数 量	備 考
①	リアキャリア		1	
②	プラグ	90338-18122	2	
③	カバー1		2	ゴム
④	カバー2		2	ゴム
⑤	ソケットヘッドボルト	90110-06393	4	M6 × 18mm
⑥	ワッシャー	90201-064J1	4	D16 × d6.2 × t2
⑦	樹脂リベット		4	ニフコ#4730

部品番号欄が空欄のものは、補修部品の設定はありません。

**要 点**

- キット以外の部品は、スタンダード車の部品を再使用します。
- 取り外した部品で再使用しない部品は、スタンダードに戻すときに必要となりますので大切に保管してください。

## 取 付 方 法

### ⚠ 警 告

平坦な場所で車両が倒れないように固定してから作業を始めてください。

1. スタンダード車の左右グラブバーを取り外し、サイドカバーからグラブバー固定用スプリングナット（4か所）を取り外します。☞
2. リアキャリア①にプラグ②を取り付けます。
3. 図を参考にグラブバーを仮付けし、グラブバーの後側ステーとサイドカバーの干渉部にマジック等で印を付けます。
4. グラブバーの後側ステーとサイドカバーのすき間が3mm程度確保できるように棒ヤスリ等で印を付けた部分を切り欠きます。
5. リアキャリア①をソケットヘッドボルト⑤、ワッシャー⑥で取り付けます。

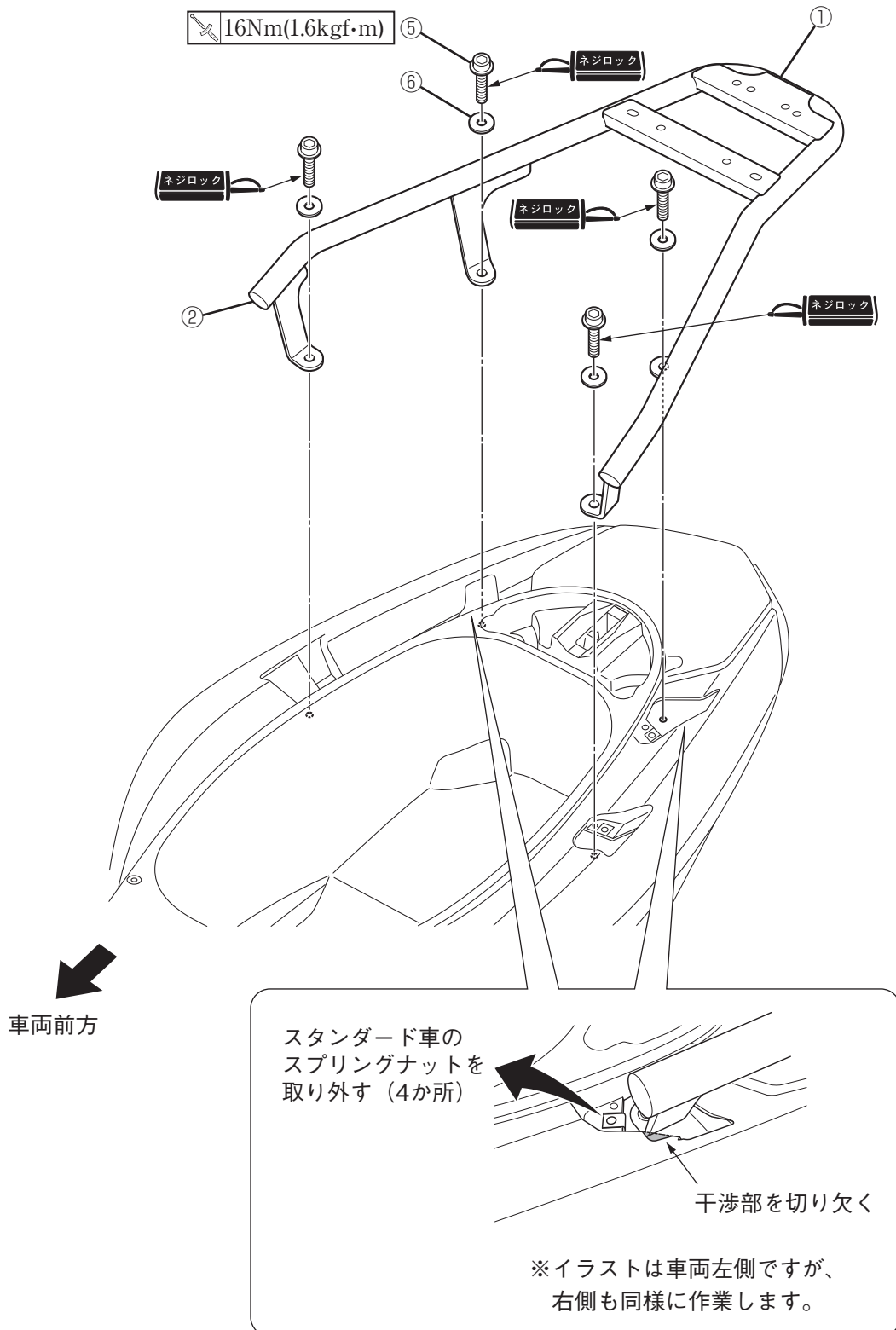

6.カバー1③とカバー2④を樹脂リベット⑦でサイドカバーに取り付けます。

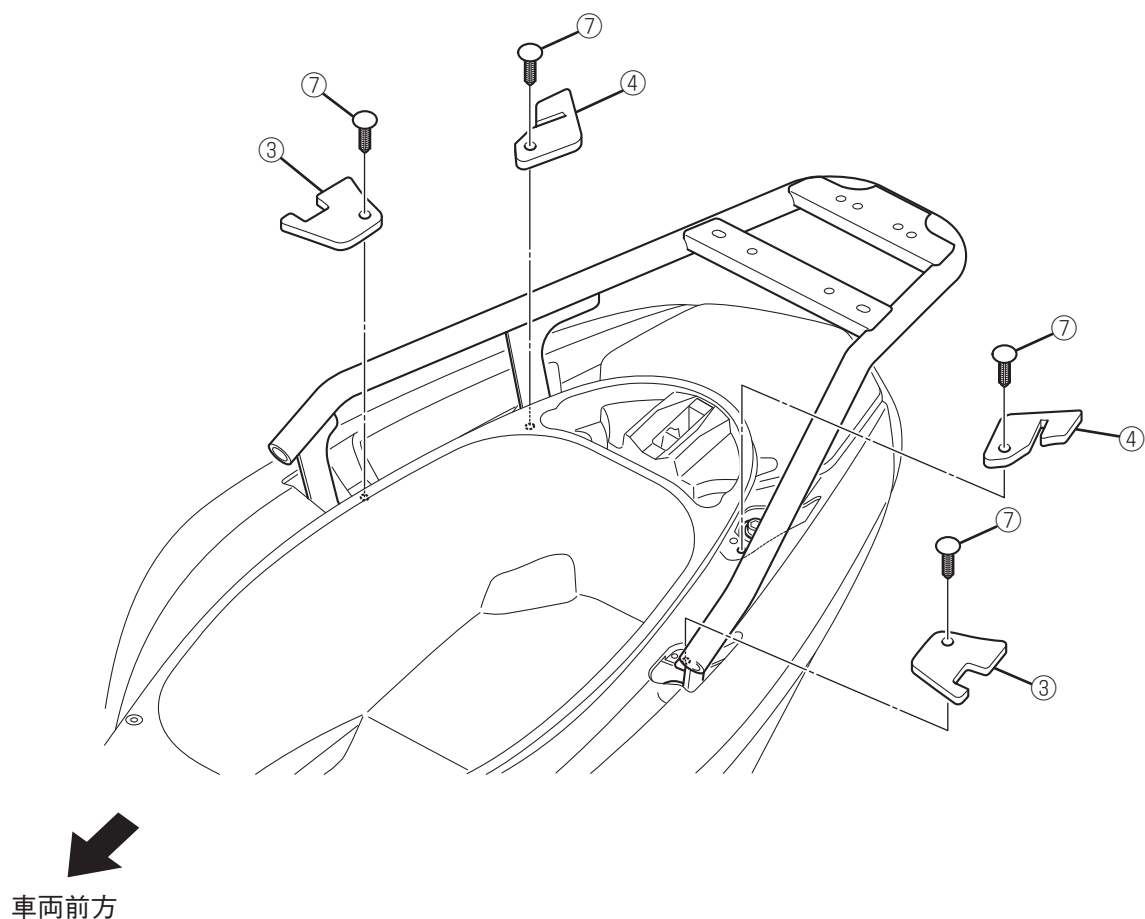

## 取扱上のご注意

### 警告

- キャリアの最大積載量は6.0kgです。最大積載量を超えて荷物を積まないでください。過積載やかたよった積み方は、転倒などの事故につながります。
- キャリアに人を乗せないでください。転倒などの事故につながる恐れがあります。

### 注意

キャリアを持って車両の移動などはしないでください。キャリアが破損する恐れがあります。

### 要点

- 取付ボルトは必ずトルクレンチを使って指定トルクで締め付けてください。(当機種ではフレーム側に高強度のナットを使用しています。)
- リアボックスを装着する場合はシートを開閉するときに当たらない位置で、できるだけ車両前側に取り付けてください。
- 乗車前に各部に緩み、ガタがないことを確認してください。
- キャリアに無理な力をかけないでください。
- キャリアの清掃は、中性洗剤を使用し、柔らかい布かスポンジで水洗いします。洗車後は、柔らかい布などで水分をよくふき取ってください。

●商品に関するお問い合わせ

株式会社ワイズギア **0570-050814**  
オープン特約 月曜～金曜(祝日、弊社所定の休日を除く)  
9:30～12:00 13:00～17:00  
☎一般の固定電話の場合、全国一律市内通話料でご利用いただけます。  
☎IP電話や電話機の設定によってはご利用いただけません。  
☎音声アナウンスに沿って担当部署をお選びください。

〒437-0061 静岡県袋井市久能3001-8 FAX. 0538-31-2101