

| | | |
|---|------------------------------|----------------------------|
|  YAMAHA | ナックルバイザー 取付・取扱説明書 | 適応機種 NMAX('16~) |
|---|------------------------------|----------------------------|

はじめに

工数：0.2h

❑お客様へ

お買い上げ誠にありがとうございます。

本書には商品の正しい取付方法と注意事項について説明してあります。商品を正しくお使いいただくために、ご使用前に必ず本書をよくお読みいただき、ご不明な点は販売店にお問い合わせください。

本製品は、オートバイに関する整備上の一般的な知識および技能を有する方（販売店、整備業者）が取り付けることを前提としております。それ以外の方が取り付けを行うと知識不足、技能不足のため、トラブル、機械破損などの原因となることがありますので、販売店に取り付けを依頼してください。本書は、車両の取扱説明書および本品の取付に際して取り外した部品と一緒に保管してください。車両を譲られるときは、この説明書もお渡しください。

❑販売店様へ

本製品の商品説明および取り扱い上の注意点を、お客様に充分ご説明いただくようお願い申し上げます。

本書および本品の取付に際して取り外した部品は、必ずお客様にお渡しください。

本書では正しい取り付け、取り扱いに関する事項を下記のシンボルマークで表示しています。

注意 取扱いを誤った場合、物的損害の発生が想定される場合を示してあります。

要点 正しい取扱方法や、作業上のポイントを示してあります。



ヤマハサービスマニュアルを参照してください。

構 成 部 品

| No. | 品 名 | 部 品 番 号 | 数 量 | 備 考 |
|-----|-----------|--------------|-----|-------------------------|
| ① | ナックルバイザーL | | 1 | |
| ② | ステーL | | 1 | |
| ③ | ナックルバイザーR | | 1 | |
| ④ | ステーR | | 1 | |
| ⑤ | ウェルナット | 90179-05523 | 4 | M5 |
| ⑥ | スクリュー | 98907-05014 | 4 | M5 × 14mm |
| ⑦ | ダンパー | 5RU-2139X-00 | 2 | ゴムスポンジ 24mm × 15mm × t2 |

部品番号欄が空欄のものは、補修部品の設定はありません。

取 扱 上 の ご 注 意

注意

ナックルバイザーにガソリンやブレーキ液、アルカリ性及び強酸性のクリーナー、その他の溶剤を使用すると、ヒビ割れなどの原因になりますので注意してください。

- 乗車前に各部の緩み、ガタがないことを確認してください。
- 清掃は中性洗剤を使用し、柔らかい布かスポンジで水洗いします。洗車後は、柔らかい布などで水分をよくふき取ってください。

取 付 方 法

1. スタンダード車のミラーを取り外します。☒
2. ミラーをステーL②・R④をはさんで仮組みします。
3. ステーL②・R④の孔にウェルナット⑤をはめ込み、ナックルバイザーL①・R③をスクリュー⑥で取り付けます。(0.5Nm)
4. 下図の吹き出しを参考にナックルバイザーの位置を調整し、位置が決まったらミラーを締め付けます。(22Nm) ☒

要 点

ブレーキレバーとのすき間があることを確認してください。

NMAX('16～'20モデル)

ハンドルカバーとナックルバイザーの間に約5mmのすき間をあけてください。

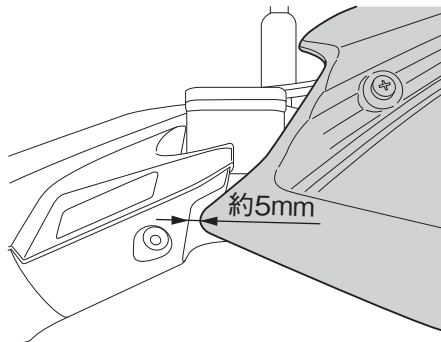

NMAX('21～モデル)

ナックルバイザーのダンパー⑦部分をハンドルカバーに当て付けます。

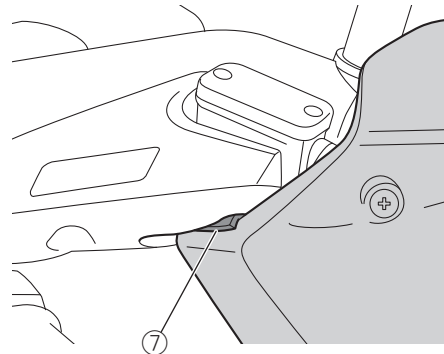

'21～モデルはダンパー⑦を貼り付けます。

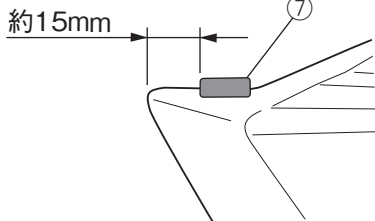

断面図

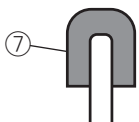

巻き付けるように貼り付けます。

※イラストは車両左側ですが、右側も同様に取り付けます。

※右側ミラーは逆ネジのため、締め付けは反時計回りです。

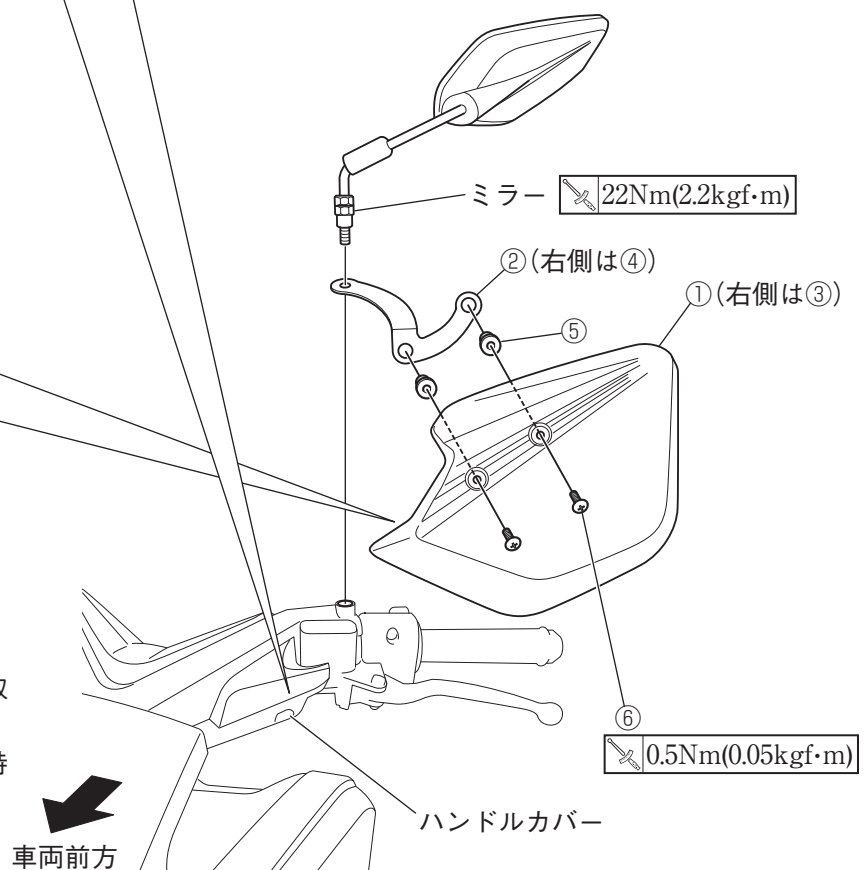

注 意

ナックルバイザー取付後、ハンドルを左右いっぱいに切ったときにスクリーンと干渉がないことを確認してください。

●商品に関するお問い合わせ

0570-050814
オープン時間 月曜～金曜(祝日、弊社所定の休日を除く)
 9:30～12:00 13:00～17:00

株式会社ワイズギア 登録商標

○一般の固定電話の場合、全国一律市内通話料でご利用いただけます。
 ○IP電話や携帯電話の設定によってはご利用いただけません。
 ○音声アナウンスに沿って担当部署をお選びください。

〒437-0061 静岡県袋井市久能3001-8 FAX. 0538-31-2101