

	<b>カウリングプロテクター</b> <b>取付・取扱説明書</b>	品番
		Q5K-YSK-141-E01

はじめに

工数：0.6h

❑お客様へ

お買い上げ誠にありがとうございます。

本書には商品の正しい取付方法及び注意事項について説明してあります。商品を正しくお使いいただくために、ご使用前に必ず本書をよくお読みいただき、ご不明な点は販売店にお問い合わせください。

本製品は、オートバイに関する整備上の一般的な知識および技能を有する方（販売店、整備業者）が取り付けることを前提としております。それ以外の方が取り付けを行うと知識不足、技能不足のため、トラブル、機械破損などの原因となることがありますので、販売店に取り付けを依頼してください。本書は、車両の取扱説明書および本品の取り付けに際して取り外した部品と一緒に保管してください。車両を譲られるときは、この説明書もお渡しください。

❑販売店様へ

本製品の商品説明および取扱上の注意点を、お客様に充分ご説明いただくようお願い申し上げます。

本書および本品の取り付けに際して取り外した部品は、必ずお客様にお渡しください。

本書では正しい取り付け、取り扱いに関する事項を下記のシンボルマークで表示しています。

**警告** 取扱いを誤った場合、死亡または重傷及び傷害に至る可能性が想定される場合を示してあります。

**注意** 取扱いを誤った場合、物的損害の発生が想定される場合を示してあります。

**要点** 正しい取扱方法や、作業上のポイントを示してあります。



ヤマハサービスマニュアルを参照してください。

## 構成部品

No.	品名	部品番号	数量			備考
			左右セット ※1	補修部品		
				左側※2	右側※3	
①	ブラケット1		1	1		
②	ダンパー1		1	1		
③	フランジボルト1	95022-06070	1	1	M6 × 70mm	
④	スペーサー1		1	1	D12 × d6.5 × L24.5	
⑤	フランジボルト2	95022-06080	1	1	M6 × 60mm	
⑥	スペーサー2		1	1	D12 × d6.5 × L31.5	
⑦	プロテクター1		1	1		
⑧	カラー1	90387-06048	4	2	2	D16(ツバ径) × 6.1 × L3.5
⑨	ボタンヘッドボルト1	92012-06016	4	2	2	M6 × 16mm
⑩	プレート1		1	1		
⑪	スクリュー	97702-30510	4	2	2	
⑫	ブラケット2		1		1	
⑬	ダンパー2		1		1	
⑭	フランジボルト3	95022-06035	1		1	M6 × 35mm
⑮	スペーサー3		1		1	D12 × d6.5 × L12
⑯	フランジボルト4	95022-06100	1		1	M6 × 100mm
⑰	スペーサー4		1		1	D12 × d6.5 × L44
⑱	プロテクター2		1		1	
⑲	プレート2		1		1	

※1 左右セット品番：Q5K-YSK-141-E01

※2 補修部品左側品番：Q9K-YSK-002-014

※3 補修部品右側品番：Q9K-YSK-002-015

## 要点

- キット以外の部品は、スタンダード車の部品を再使用します。
- 取り外した部品で再使用しない部品は、スタンダードに戻すときに必要となりますので大切に保管してください。

## 取 付 方 法

### ⚠ 警 告

平坦な場所で車両が倒れないように固定してから作業を始めてください。

- 1.スタンダード車のフロントパネル1、ボトムカウル、サイドカウル1を取り外します。🔧

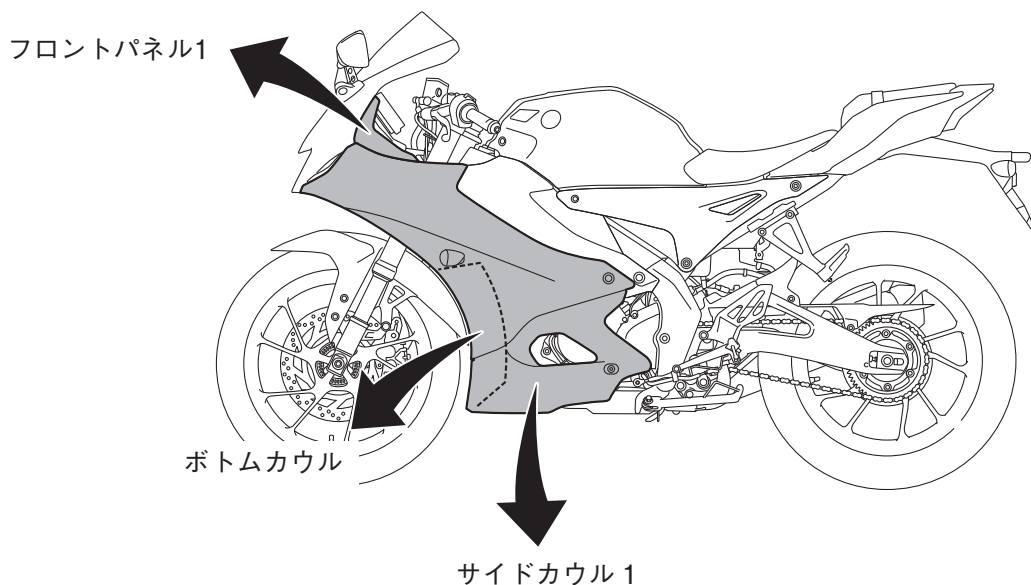

- 2.スタンダード車のボルト（車両左右各2本、計4本）を取り外します。

### 注 意

車両左側のボルトを取り外すとLLCタンクが外れます。注意して作業してください。

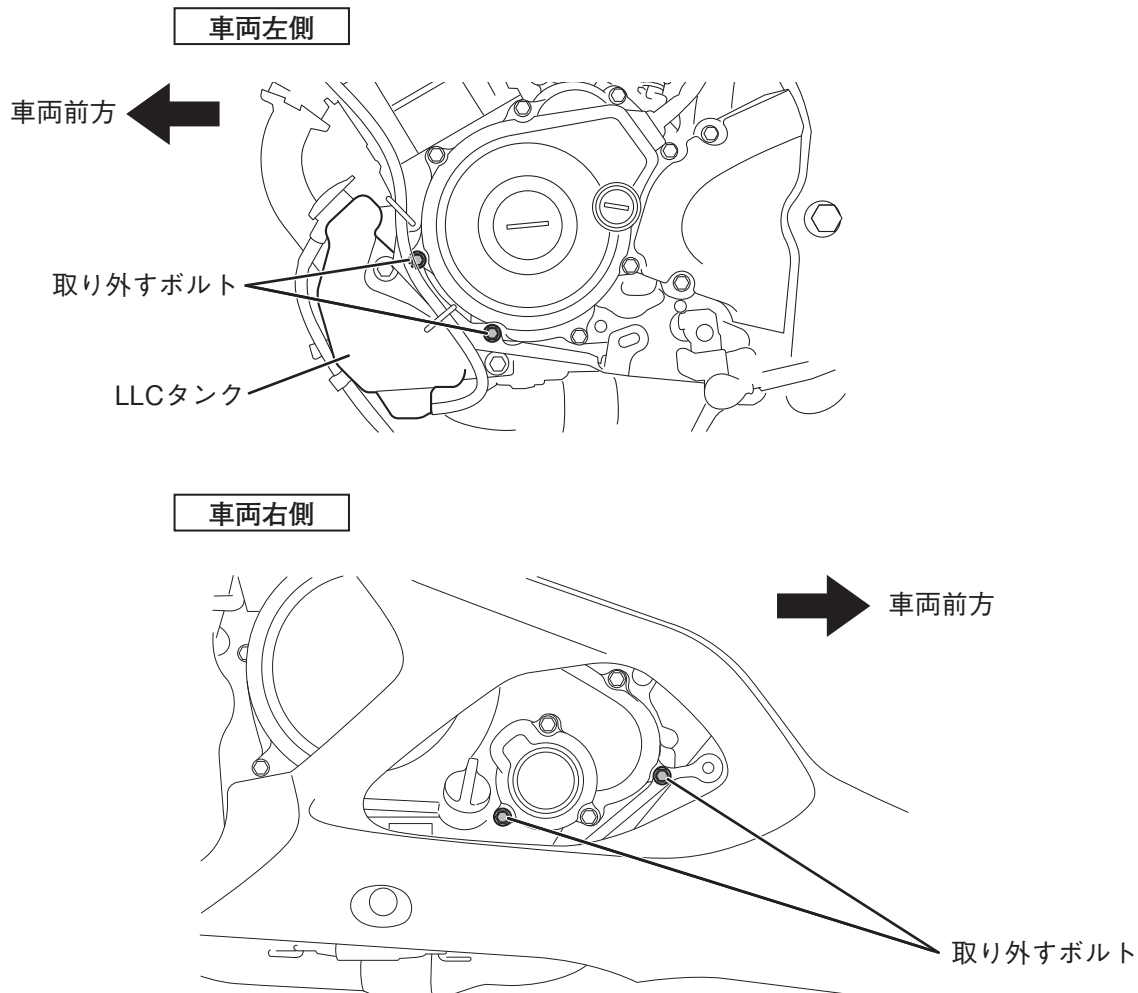

3.ダンパー1②をブラケット1①に取り付けます。

4.スペーサー1④とスペーサー2⑥をはさみ、ブラケット1①を車両にフランジボルト1③とフランジボルト2⑤で取り付けます。この時、LLCタンクを共締めします。

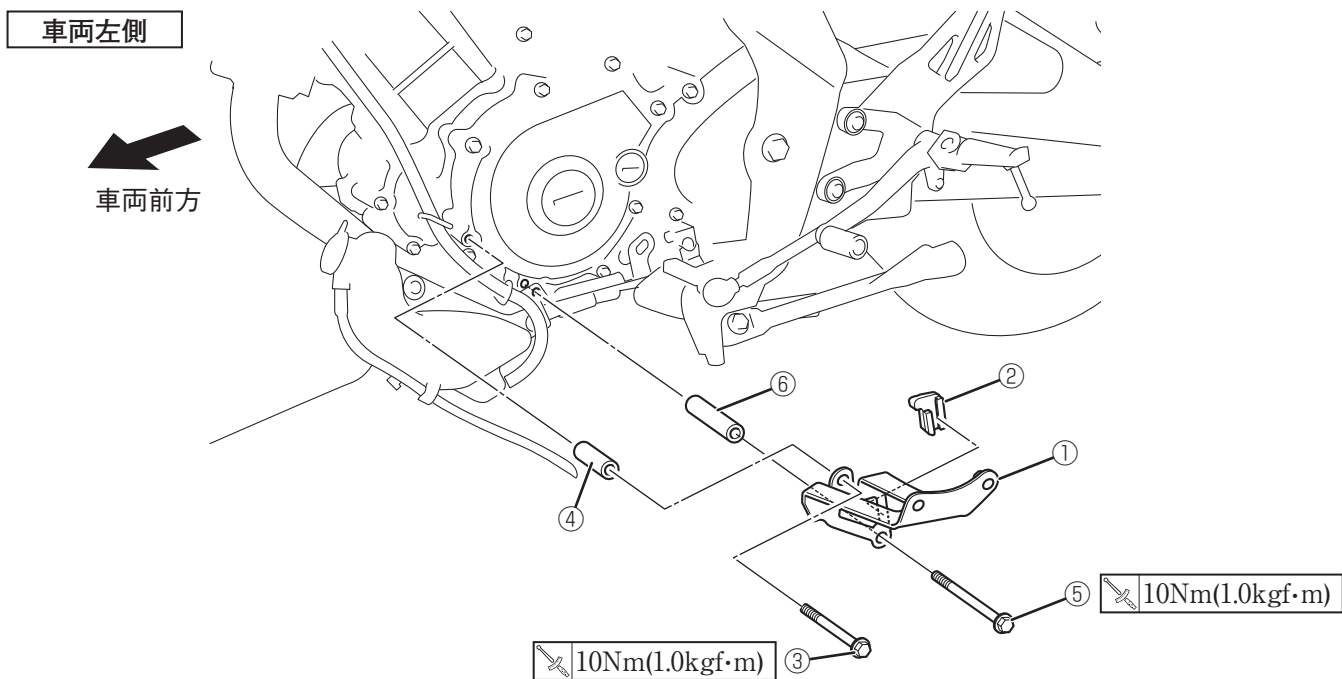

5.ダンパー2⑬をブラケット2⑫に取り付けます。

6.スペーサー3⑮とスペーサー4⑰をはさみ、ブラケット2⑫を車両にフランジボルト3⑭とフランジボルト4⑯で取り付けます。

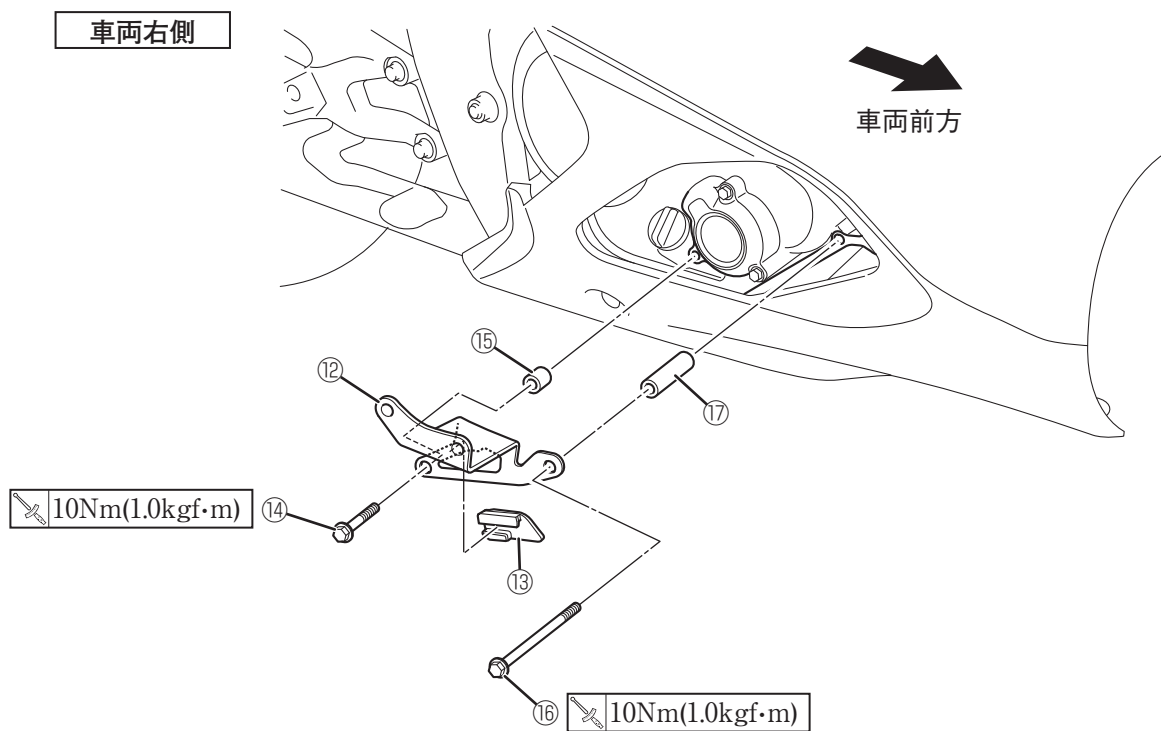

7. 取付方法1で取り外したスタンダード車の部品を取り付けます。

8. プロテクター1⑦・2⑱をブラケット1①・2⑲にカラー1⑧とボタンヘッドボルト1⑨で取り付けます。

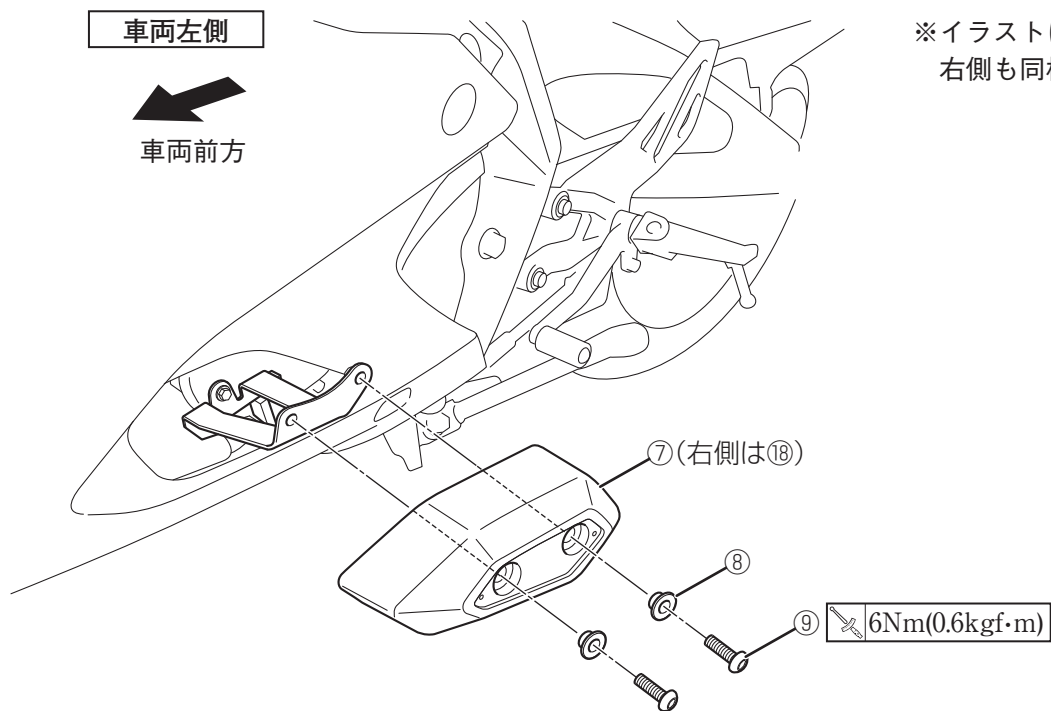

9. プレート1⑩・2⑳をプロテクター1⑦・2⑱にスクリュー⑪で取り付けます。

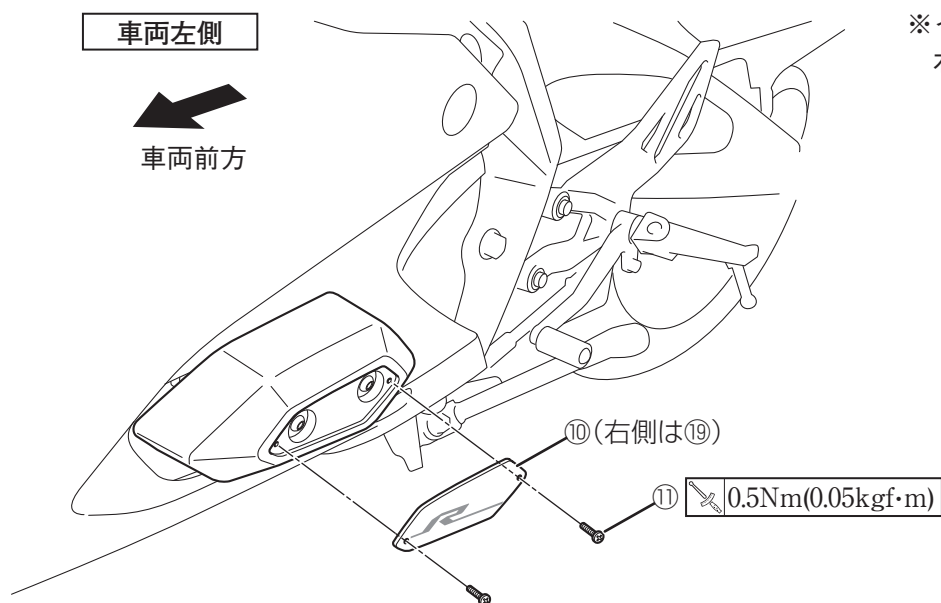

## 取扱上のご注意

### ⚠ 警告

カウリングプロテクターは衝突や転倒などからライダーを保護するものではありません。

- 乗車前に各部に緩み、ガタがないことを確認してください。
- 清掃は、中性洗剤を使用し、柔らかい布かスポンジで水洗いします。洗車後は、柔らかい布などで水分をよくふき取ってください。

### 輸入・販売元

●商品に関するお問い合わせ

株式会社ワイズギア



0120-819049

オープン時間 月曜～金曜(祝日、弊社所定の休日除く)  
9:30～12:00 13:00～17:00

◎音声アナウンスに沿って担当部署をお選びください。

〒430-0946 静岡県浜松市中央区元城町115-10 元城町共同ビル FAX 053-488-5630